

Manuel d'installation et d'utilisation
PAC FIRST LUXE INVERTER



Modèle : 7/9/11/14/17/21/25/32KW

Cher client,

Merci d'avoir choisi nos produits !

Grâce aux pompes à chaleur Inverter, vous pouvez chauffer ou refroidir votre piscine afin de prolonger votre saison de baignade tout en réduisant votre consommation électrique. En effet, nos pompes à chaleur sont dotées d'un système de chauffe intelligent « Super DC Inverter » pour chauffer votre piscine de la manière la plus efficace et maintenir la température désirée.

Avec cette nouvelle gamme, notre objectif est de vous fournir un produit exceptionnel et de haute qualité.



LIRE ATTENTIVEMENT CE MANUEL AVANT DE DÉMARRER L'UNITÉ. CONSERVEZ LE MANUEL POUR RÉFÉRENCE FUTURE.



AVANT D'UTILISER L'APPAREIL, ASSUREZ-VOUS QUE L'INSTALLATION A ÉTÉ EFFECTUÉE CORRECTEMENT PAR UN SPÉCIALISTE.

SI VOUS N'ÊTES PAS SÛR DE L'OPÉRATION, CONTACTEZ VOTRE DISTRIBUTEUR POUR OBTENIR DES CONSEILS ET DES INFORMATIONS.



Ces instructions d'installation font partie intégrante du produit.

Elles doivent être remises à l'installateur et conservées par l'utilisateur.

Les indications et avertissements contenus dans le présent manuel doivent être lus avec attention et compris car ils fournissent d'importantes informations concernant la manipulation et le fonctionnement de la pompe à chaleur en toute sécurité. Conservez ce manuel dans un endroit accessible afin de faciliter les futures consultations.

L'installation doit être effectuée par un professionnel qualifié conformément aux réglementations en vigueur et aux instructions du fabricant. Une erreur d'installation peut entraîner des blessures physiques aux personnes ou aux animaux ainsi que des dommages mécaniques pour lesquels le fabricant ne peut en aucun cas être tenu responsable.

Après avoir déballé la pompe à chaleur, veuillez vérifier le contenu afin de signaler tout dommage éventuel. Veuillez également vérifier que la pression indiquée par le manomètre est supérieure à 80 psi, dans le cas contraire cela peut indiquer une fuite de fluide frigorigène.

Avant de brancher la pompe à chaleur, assurez-vous que les données fournies par ce manuel sont compatibles avec les conditions d'installation réelles et ne dépassent pas les limites maximales autorisées pour le produit en question.

En cas de défaut et/ou de dysfonctionnement de la pompe à chaleur, l'alimentation électrique doit être coupée et aucune tentative de réparation de la panne ne doit être entreprise.

Les travaux de réparation ne doivent être effectués que par un service d'assistance technique agréé en utilisant des pièces détachées originales. Le non-respect des clauses précitées peut avoir une influence négative sur le fonctionnement en toute sécurité de la pompe à chaleur.

Pour garantir l'efficacité et le bon fonctionnement de la pompe à chaleur, il est important de veiller à ce qu'elle soit régulièrement entretenue conformément aux instructions fournies.

Dans le cas où la pompe à chaleur est vendue ou cédée, veuillez toujours à ce que toute la documentation technique soit transmise avec le matériel au nouveau propriétaire.

Cette pompe à chaleur est exclusivement conçue pour chauffer une piscine. Toutes les autres utilisations doivent être considérées comme inappropriées, incorrectes, voire dangereuses.

Toutes les responsabilités contractuelles ou extra contractuelles du fabricant/ distributeur seront considérées comme nulles et non avenues pour les dommages causés par des erreurs d'installation ou de fonctionnement, ou pour cause de non-respect des instructions fournies par ce manuel ou des normes d'installation en vigueur pour l'équipement, objet du présent document.

ATTENTION : Veuillez lire attentivement les consignes de sécurité avant d'utiliser l'appareil. Les consignes indiquées ci-après étant essentielles pour la sécurité, veuillez les respecter rigoureusement.

ATTENTION : Il convient que toute personne appelée à travailler sur un circuit de fluides frigorigènes soit titulaire d'un certificat valable et à jour, émanant d'une autorité d'évaluation accréditée par le secteur industriel et reconnaissant sa compétence pour manipuler en toute sécurité les fluides frigorigènes, conformément à la spécification d'évaluation reconnue dans le secteur industriel concerné.

Les opérations de service ne doivent pas être réalisées que dans le respect des recommandations du fabricant des équipements. Les opérations d'entretien et de réparation qui nécessite l'assistance d'autres personnes qualifiées doivent être menées sous le contrôle de la personne compétente pour l'utilisation des fluides frigorigènes inflammables.

Le matériel doit être stocké de manière à empêcher les dommages mécaniques.

Lors de l'installation et de l'entretien Seule une personne qualifiée peut prendre en main l'installation, la mise en marche, l'entretien et le dépannage, conformément au respect des normes actuelles.

Avant toutes interventions sur l'appareil (installation, mise en service, utilisation, entretien), la personne chargée de ces interventions devra connaître toutes les instructions présentent dans la notice d'installation de la pompe à chaleur ainsi que les éléments techniques du dossier.

N'installez en aucun cas l'appareil à proximité d'une source de chaleur, de matériaux combustibles, ou d'une bouche de reprise d'air de bâtiment.

Si l'installation n'est pas située dans un lieu avec accès réglementé, la grille de protection pour pompe à chaleur est obligatoire.

SOMMAIRE

INTRODUCTION	1
Ce manuel	1
L'unité	1
Chauffage écologique et économique	1
Changeur de chaleur en titane	1
Plusieurs fonctions	1
Bonne performance	1
Utilisation sûre	1
Auto diagnostic	1
MESURES DE SÉCURITÉ	1
CONTENU DU CARTON	4
VUE DE L'UNITÉ	6
INSTALLATION	7
Informations sur l'installation	7
Lieu d'installation	7
Optimisez l'installation	7
Connexion de l'eau	7
Connexion hydraulique	7
Connexion hydraulique avec By-Pass	8
Connexion électrique	9
Test de fonctionnement	9
FONCTIONNEMENT DE L'UNITÉ	11
Instructions du contrôleur	11
Instruction de l'écran	11
Réglages des paramètres	14
MAUVAIS FONCTIONNEMENT DE L'UNITÉ	15
MAINTENANCE DE L'UNITÉ	18
Nettoyer le système de tuyauterie et l'échangeur de chaleur	18
Nettoyage du système d'air	18
Hivernage	18
Localisation des pannes	18
SCHEMA ELECTRIQUE	20
CARACTERISTIQUES TECHNIQUES	20
PROTECTION DE L'ENVIRONNEMENT	21
ELIMINATION	24

INTRODUCTION

Ce manuel

Ce manuel contient les informations nécessaires sur l'unité. Nous vous prions de lire attentivement ce manuel avant d'utiliser ce produit.

L'unité

La pompe à chaleur pour piscines est l'un des systèmes les plus économiques pour chauffer efficacement la piscine. En utilisant l'énergie renouvelable gratuite de l'air, il fournit jusqu'à cinq fois plus d'énergie en chauffage qu'un système de chauffage traditionnel, comme une chaudière à gaz ou un radiateur électrique. Pour cette raison, vous économiserez 4/5 du coût du chauffage traditionnel. La pompe à chaleur piscine allonge la saison de baignade, vous pouvez nager non seulement en été, mais aussi au printemps, en automne et même en hiver.

Chauffage écologique et économique

En utilisant l'énergie renouvelable de l'air extérieur, elle consomme beaucoup moins d'énergie avec de faibles émissions de carbone. L'unité utilise un réfrigérant R32 qui respecte l'environnement et n'a aucun effet sur la couche d'ozone.

Changeur de chaleur en titane

L'échangeur de chaleur en titane garantit une longue durée de vie de la pompe à chaleur sans corrosion ni rouille. En utilisant un échangeur de chaleur en titane, la pompe à chaleur peut être appliquée avec tous les types de traitement de l'eau, tels que le chlore, l'iode, le brome et l'eau salée.

Plusieurs fonctions

- ✧ Chauffage et refroidissement
- ✧ Fonctionnement automatique, redémarrage automatique, dégivrage automatique
- ✧ Large étendue de température de travail : -15 °C à 43 °C

Bonne performance

Pour assurer un fonctionnement stable et augmenter la stabilité de l'unité, de multiples dispositifs de protection ont été installés dans notre pompe à chaleur : protection contre le débit d'eau insuffisant, protection haute / basse pression, protection contre les surcharges du compresseur.

Utilisation sûre

Notre pompe à chaleur piscine fonctionne sans huile, gaz ou autre substance dangereuse. De plus, aucune connexion de gaz ou de carburant n'est nécessaire.

Auto diagnostic

En cas de dysfonctionnement, la pompe à chaleur de la piscine effectuera un autodiagnostic en affichant le code d'erreur sur le panneau de commande.

Le problème peut être découvert en un coup d'œil.

MESURES DE SÉCURITÉ

Pour éviter des lésions à l'utilisateur et à d'autres personnes ainsi que des dégâts matériels, les instructions suivantes doivent être respectées. Une mauvaise manipulation peut causer des blessures corporelles ou des dommages matériels.

N'installez l'appareil que s'il est conforme aux règlements et aux réglementations locales.

Vérifiez la tension et la fréquence. Cette unité est uniquement adaptée pour les prises avec mise à la terre, tension de connexion 220 - 240 V ~ / 50 Hz.

Les précautions de sécurité suivantes doivent toujours être prises en compte :

- Assurez-vous de lire l'AVERTISSEMENT suivant avant d'installer l'appareil.
- Assurez-vous de respecter les précautions spécifiées ici car elles incluent d'importants éléments liés à la sécurité.
- Après avoir lu ces instructions, veillez à les conserver dans un endroit utile pour référence ultérieure.

AVERTISSEMENT

N'installez pas l'unité vous-même.

Une installation incorrecte peut provoquer des blessures en cas d'incendie, de choc électrique, de chute de l'unité ou de fuite d'eau. Consultez le revendeur auprès duquel vous avez acheté l'appareil ou un installateur spécialisé.

Installation sécurisée à l'emplacement de l'unité.

S'il n'est pas installé correctement, l'appareil pourrait tomber et causer des blessures. Lors de l'installation de l'unité dans une petite pièce, prenez des mesures (telles qu'une ventilation suffisante) pour éviter l'étouffement causé par d'éventuelles fuites de réfrigérant.

Utilisez les câbles électriques spécifiés et branchez les câbles fermement sur la plaque à bornes (connexion de manière à ce que la tension des câbles ne s'applique pas aux bornes). Une connexion ou une fixation incorrecte peut provoquer un incendie.

Veillez à utiliser les pièces fournies ou spécifiées pour le travail d'installation.

L'utilisation de pièces défectueuses pourrait causer des blessures en cas d'incendie, choc électrique, chute de l'appareil, etc.

Effectuez l'installation en toute sécurité et reportez-vous aux instructions d'installation. Une installation incorrecte peut provoquer des blessures en cas d'incendie, de choc électrique, de chute de l'unité ou de fuite d'eau, etc.

Faites le travail électrique selon le manuel d'installation et assurez-vous de consulter la section correspondante.

Une capacité du circuit d'alimentation insuffisante ou un circuit électrique incomplet pourrait provoquer un incendie ou un choc électrique.

L'unité doit toujours avoir une connexion à la terre.

Si l'alimentation n'est pas connectée à la terre, ne pas faire fonctionner l'unité.

N'utilisez jamais de rallonge pour connecter l'unité à la source d'alimentation.

S'il n'y a pas de prise murale correctement mise à la terre, faites-la installer par un électricien.

N'essayez pas de réparer/déplacer l'unité vous-même.

Avant de poursuivre toute opération de maintenance, d'entretien ou de réparation, le produit doit être isolé de l'alimentation électrique du réseau. Ces tâches ne doivent être effectuées par un personnel qualifié. Une mauvaise réparation ou un transfert peut provoquer une fuite d'eau, un choc électrique, une blessure ou un incendie.

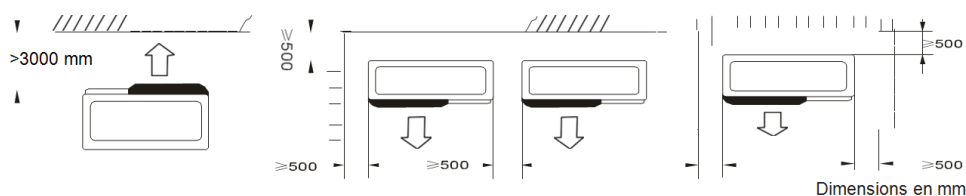

Ne rien mettre à moins d'un mètre devant la pompe à chaleur.
Laissez 50 cm d'espace vide sur les côtés et à l'arrière de la pompe à chaleur.

Ne laissez aucun obstacle au-dessus ou devant l'appareil !

⚠ PRÉCAUTIONS

Ne pas installer l'appareil dans un endroit dangereux ou des fuites de gaz inflammables peuvent survenir.

Si une fuite de gaz se produit et que le gaz s'accumule dans la zone entourant l'unité, cela pourrait provoquer une explosion.

Effectuer les travaux de drainage / nettoyage des tuyaux conformément aux instructions d'installation.

S'il y a un défaut dans le drain/ tuyau, l'unité pourrait avoir des fuites d'eau et les articles ménagers pourraient être mouillés et endommagés.

Ne nettoyez pas l'unité lorsqu'elle est connectée à l'alimentation électrique.

Débranchez toujours l'appareil du secteur lors du nettoyage ou de la maintenance. Dans le cas contraire, cela pourrait provoquer des blessures corporelles par la vitesse élevée du ventilateur ou d'un choc électrique.

Ne continuez pas à utiliser l'appareil lorsqu'il est défectueux ou qu'il y a une odeur étrange.

L'alimentation doit être coupée pour arrêter l'unité. Si l'appareil n'est pas déconnecté, cela peut provoquer un choc électrique ou un incendie.

Ne placez pas vos doigts ou objets sur le ventilateur ou l'évaporateur.

Le ventilateur tourne à grande vitesse et pourrait causer des blessures graves.

Si la température ambiante extérieur est inférieure ou égal à 0°C, veuillez vidanger l'eau de la pompe à chaleur et procéder à son hivernage dans le cas contraire, votre échangeur de chaleur en titane risque une prise en glace, rendant votre matériel inopérant. Ce type de dommage ne rentre pas dans le cadre de la prise en charge sous garantie.

Cet appareil n'est pas prévu pour être utilisé par des personnes (y compris les enfants) dont les capacités physiques, sensorielles ou mentales sont réduites, ou des personnes dénuées d'expérience ou de connaissance, sauf si elles ont pu bénéficier, par l'intermédiaire d'une personne responsable de leur sécurité, d'une surveillance ou d'instructions préalables concernant l'utilisation de l'appareil.

Il convient de surveiller les enfants pour s'assurer qu'ils ne jouent pas avec l'appareil.



L'appareil doit être stocké de manière à empêcher les dommages mécaniques.



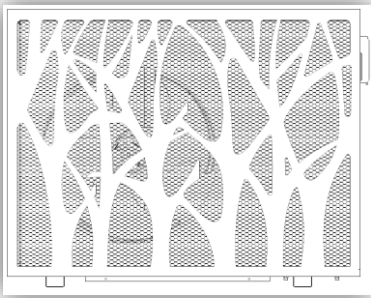
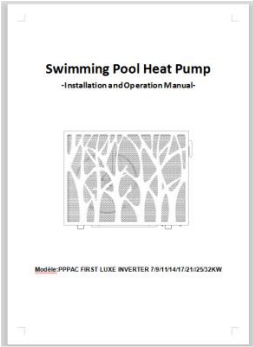
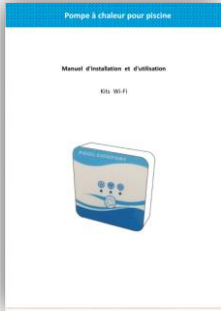

Il convient que toute personne appelée à travailler sur un circuit de fluides frigorigènes soit titulaire d'un certificat valable et à jour, émanant d'une autorité d'évaluation accréditée par le secteur industriel et reconnaissant sa compétence pour manipuler en toute sécurité les fluides frigorigènes, conformément à la spécification d'évaluation reconnue dans le secteur industriel concerné.

Les opérations de service ne doivent pas être réalisées que dans le respect des recommandations du fabricant des équipements. Les opérations d'entretien et de réparation qui nécessite l'assistance d'autres personnes qualifiées doivent être menées sous le contrôle de la personne compétente pour l'utilisation des fluides frigorigènes inflammables.

CONTENU DU CARTON

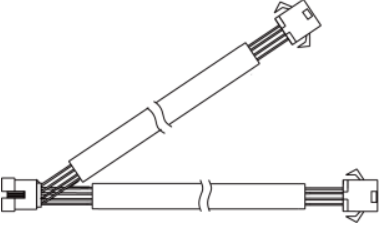
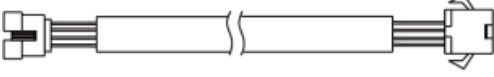
Avant de commencer l'installation, assurez-vous que toutes les pièces sont à l'intérieur de l'emballage.

Emballage de l'unité		
Objet	Image	Quantité
Pompe à chaleur		1
Manuel d'utilisation et d'installation		1
Manuel d'installation et d'utilisation Kits Wi-Fi		1
Module Wi-Fi		1

<p>Câble d'extension 0.5 mètres (Câble I)</p>		<p>1</p>
<p>Câble d'extension 15 mètres (Câble II)</p>		<p>1</p>
<p>Connecteurs d'eau</p>		<p>2</p>
<p>Couverture d'hiver</p>		<p>1</p>
<p>Pieds en caoutchouc anti-vibration</p>		<p>4</p>
<p>Tuyau d'évacuation des condensats</p>		<p>1</p>

VUE DE L'UNITÉ

Dimensions de l'unité

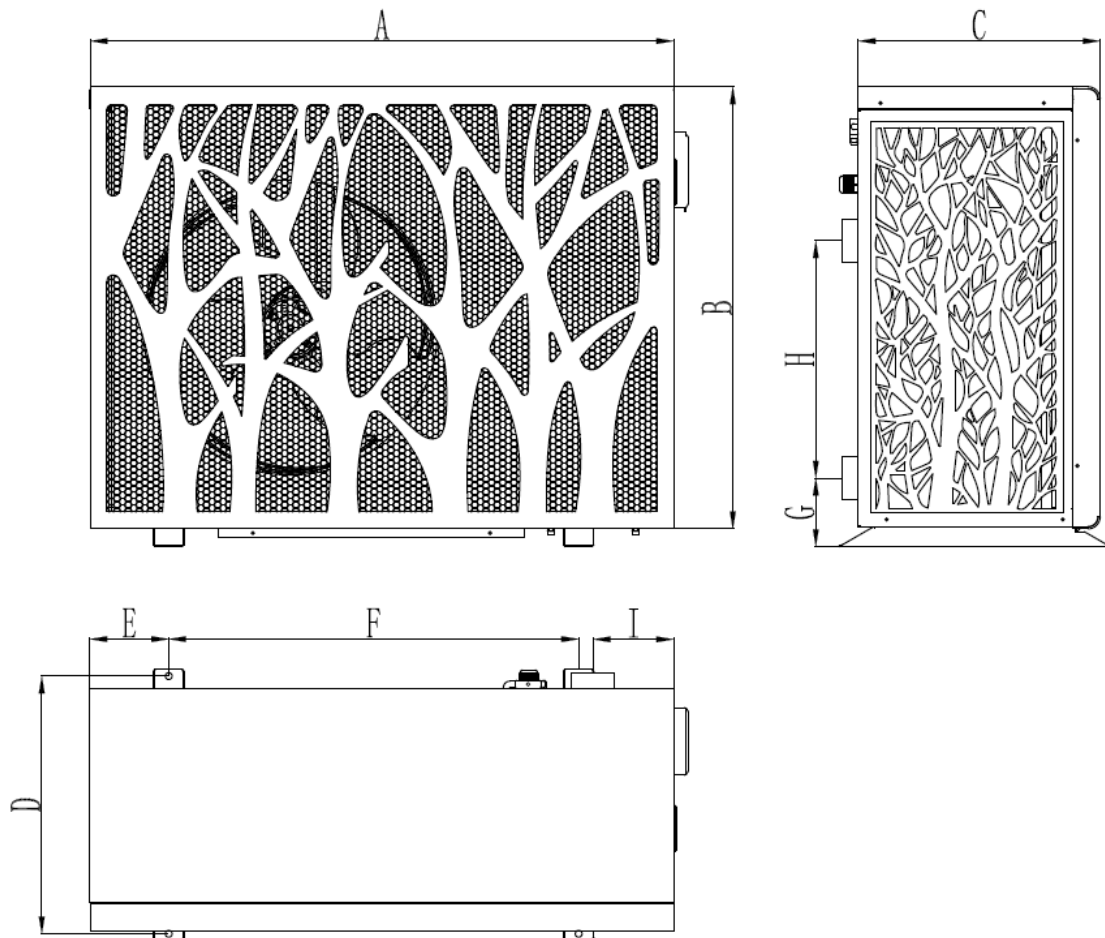

dimensions en mm

MODÈLE	7/9KW	11/14/17KW	21/25	32KW
A	861	967	1057	1137
B	651.5	651	702	803
C	357	368	417.5	447.5
D	380	386	440	470
E	116	141	153.5	193.5
F	605	630	750	735
G	101	94	109	109
H	350	330	330	500
I	118.5	84.5	138.5	133.5

INSTALLATION

Informations sur l'installation

Les informations suivantes fournies ne sont pas des instructions, elles visent simplement à fournir à l'utilisateur une meilleure compréhension de l'installation.

Lieu d'installation

Installez la pompe à chaleur sur une surface plane, horizontale et stable. Gardez 1 m d'espace ouvert devant les grilles d'entrée d'air et 3 m du côté de la sortie d'air. Réservez suffisamment d'espace pour permettre l'accès au contrôleur.

Optimisez l'installation

- Évitez de diriger le flux d'air vers une zone sensible au bruit, telle que la fenêtre d'une pièce.
- Évitez de placer la pompe à chaleur sur une surface pouvant transmettre des vibrations à la maison.
- Evitez de placer l'unité sous un arbre ou exposée à l'eau ou à la boue, ce qui rendra l'entretien difficile.

Connexion de l'eau

La pompe à chaleur est connectée à un circuit de filtration avec un by-pass. Il est essentiel que celui-ci soit placé après la pompe et le filtre. Le by-pass se compose généralement de 3 vannes.

Il permet de réguler le débit d'eau qui traverse la pompe à chaleur et d'isoler complètement la pompe à chaleur en cas de maintenance, sans couper le débit d'eau filtrée.

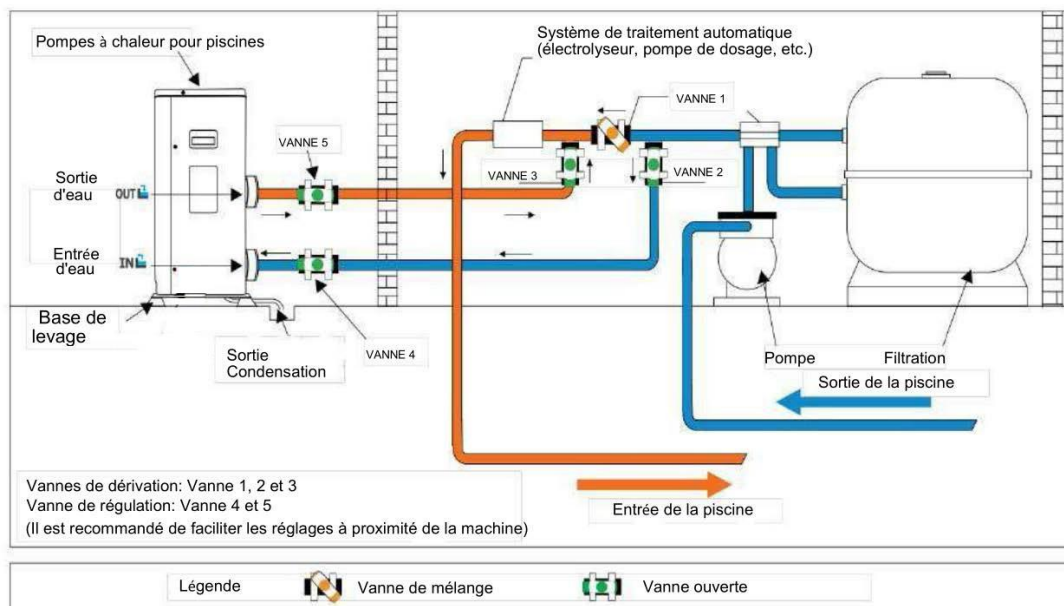

Pendant les premiers mois d'utilisation, votre pompe à chaleur est sujette à la condensation. Cela peut entraîner des écoulements d'eau, plus ou moins importants en fonction de la teneur en eau.

Pour canaliser les écoulements de condensation, nous vous recommandons d'installer notre kit de drainage des condensats. Pour cela, la pompe à chaleur doit être surélevée d'au moins 10 cm du sol.

Comment installer le kit de vidange des condensats ?

1. Installez votre pompe à chaleur en la soulevant d'au moins 10 cm avec des broches solides et résistantes à l'humidité.
2. Raccordez la tuyauterie d'évacuation au trou de vidange situé sous la pompe à chaleur.

Connexion hydraulique

Pour l'installation, vous aurez besoin de 3 vannes, 2T, 2 coudes $\varnothing 50$ mm, de décupant et de colle PVC.



Nous vous recommandons d'ouvrir la vanne intermédiaire à moitié pour éviter toute surpression de votre pompe à chaleur (voir schéma).

Si votre réglage est correct, le manomètre de votre pompe à chaleur fonctionnera bien.

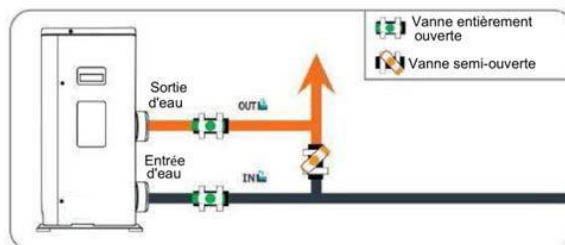

Connexion hydraulique avec By-Pass

Étape 1 : Couper les tuyaux en PVC à la bonne dimension à l'aide d'une scie, faire une coupe droite.

Étape 2 : Retirez les bavures des extrémités coupées de la tuyauterie avec un papier de verre.

Étape 3 : Appliquez du décapant sur les extrémités de la tuyauterie que vous allez connecter.

Étape 4 : Appliquez la colle sur les extrémités décapées.

Étape 5 : Connectez les tuyaux en utilisant les accessoires.

Étape 6 : Faites votre assemblage hydraulique.

Étape 7 : Nettoyez la colle restante de la tuyauterie en PVC.



DIAGRAMME D'INSTALLATION PARALLÈLE



Le filtre doit être nettoyé régulièrement pour s'assurer que l'eau du système est propre et pour éviter tout problème lié à la saleté ou l'obstruction du filtre.

Connexion électrique

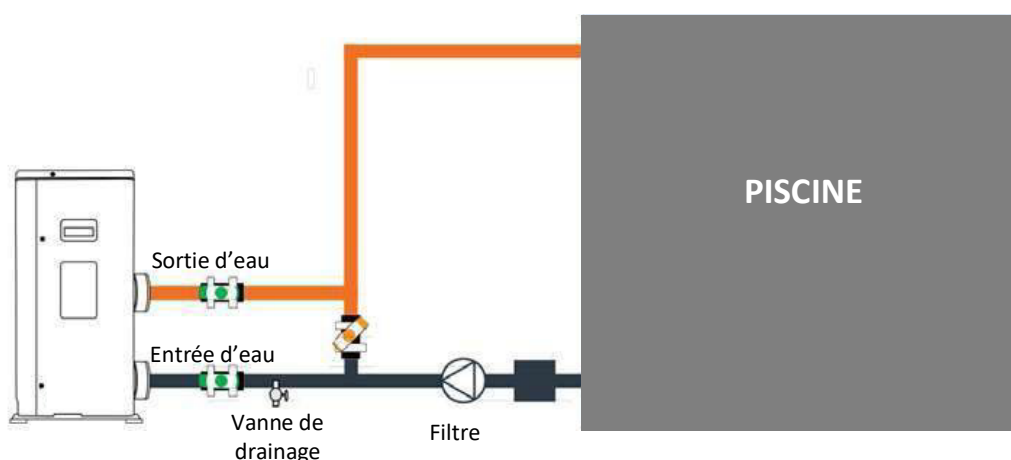
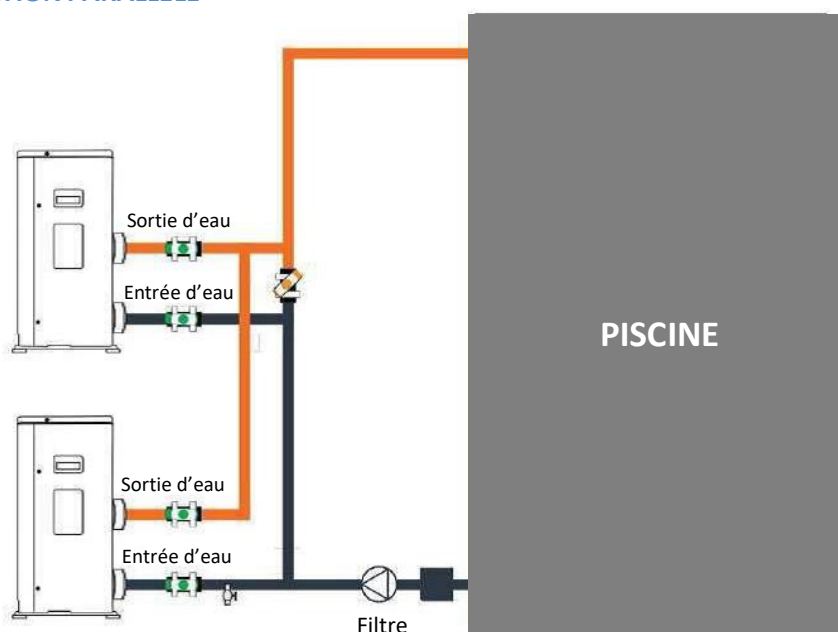
L'alimentation doit correspondre à celle indiquée sur l'appareil. Les câbles de connexion doivent avoir une longueur correspondant à la puissance de l'appareil et aux exigences d'installation et être adaptés à une utilisation en extérieur.

Pompe à chaleur	Taille de câble
7KW	3x2.5mm ² /AWG 14
9KW	3x2.5mm ² /AWG 14
11KW	3x2.5mm ² /AWG 14
14KW	3x2.5mm ² /AWG 14
17KW	3x4mm ² /AWG 12
21KW	3x4mm ² /AWG 12
25KW	3x6mm ² /AWG 10
32KW	3x6mm ² /AWG 10

Ces données ne sont qu'une indication, vous devriez demander à un électricien de déterminer les données exactes pour l'installation de votre piscine.

Utilisez les bagues et les rondelles fournies à l'intérieur de la pompe à chaleur pour poser les câbles.

Si la longueur de votre câble est supérieure à 10 mètres, consultez un professionnel.
Une variation de tension de $\pm 10\%$ pendant le fonctionnement est acceptable.
Les câbles d'alimentation doivent être solidement fixés.

Étape 1 : Retirez le panneau latéral avec le tournevis pour accéder au bloc de terminaux électrique.

Étape 2 : Insérez le câble à l'intérieur de pompe à chaleur à travers l'ouverture prévue à cet effet.

Étape 3 : Fixer le câble du terminal selon le cas L N (L = Line/Phase/Rouge et N = Neutral/Neutre/Bleu).

Étape 4 : Fermez soigneusement le panneau de la pompe à chaleur lors de la réinstallation des vis.

Étape 5 : Connectez correctement les bornes du câble de signal au boîtier de commande central.

Test de fonctionnement

Après avoir connecté l'eau au système de la piscine, complétez avec un by-pass adéquat et faites vérifier les connexions électriques par un technicien qualifié.

Raccordement câble d'extension :



ATTENTION : La télécommande est prévue uniquement pour un usage en intérieur.

N'utilisez pas d'objets tranchants pour toucher la face avant et les touches de la télécommande, vous pourriez l'endommager. Lorsque la télécommande est fixée au mur, ne tirez pas sur le câble de communication sous peine de provoquer un mauvais contact.

Étape 1 : Sortir la télécommande de son emplacement et débrancher la fiche male/femelle avec précaution.

Étape 2 : Utilisez un tournevis pour ouvrir le boîtier, séparez la télécommande.

Étape 3 : Percez deux trous parallèles : entraxe 60 mm

Étape 4 : Fixer le couvercle arrière de la télécommande au mur.

Étape 5 : Faites correspondre parfaitement les couvercles avant et arrière, et assurez-vous que le boîtier est fixé solidement au mur.

Étape 6 : Raccordez le câble de communication avec précaution

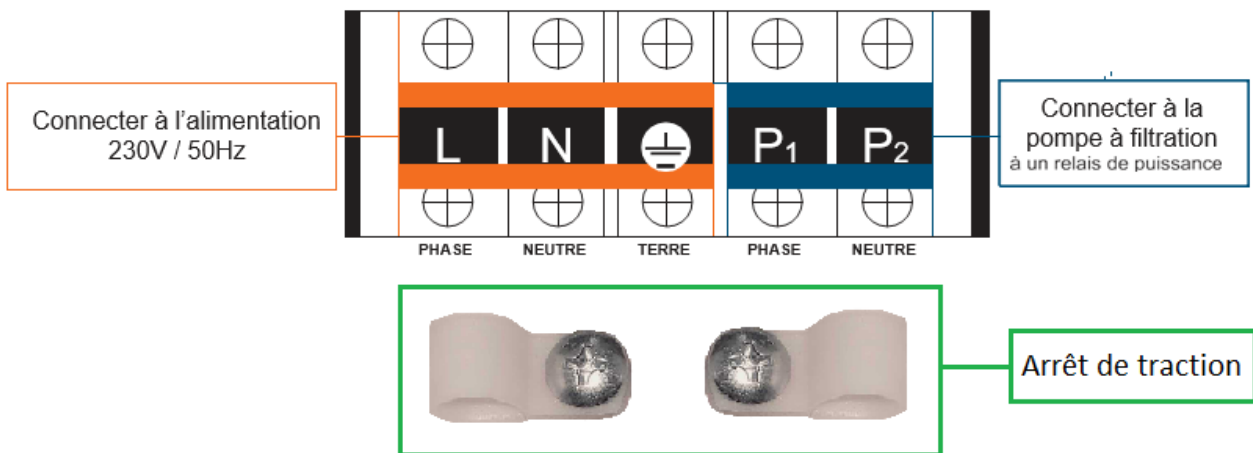

Étape 7 : Retirer le cache de protection de l'écran présent sur la pompe à chaleur en retirant les visses dans le cache. Puis raccorder votre câble d'extension fournit dans vos accessoires (câble I et câble II) et module Wi-Fi comme indiqué sur le schéma ci-dessous :

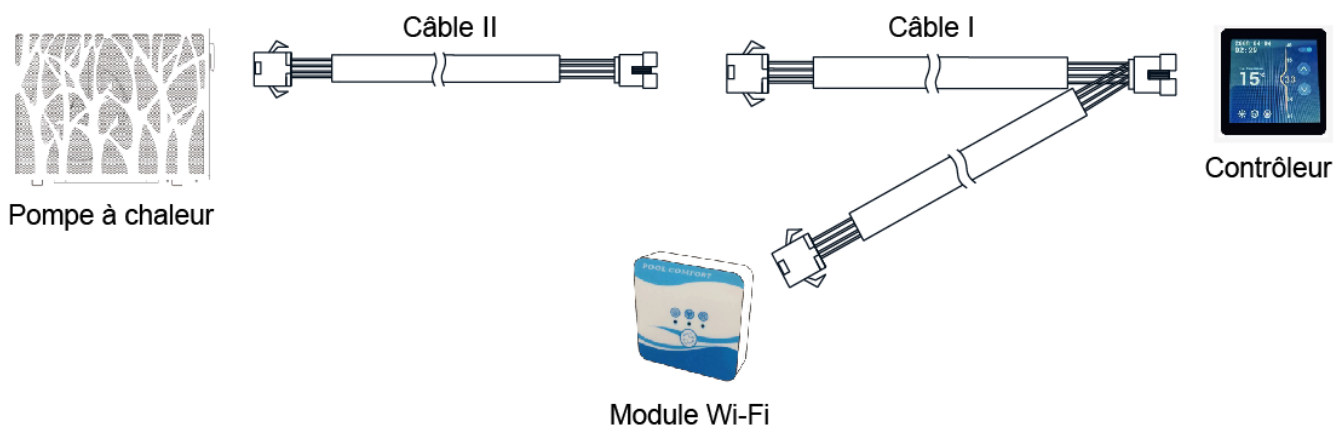

Veuillez débrancher le câble reliant le contrôleur et le circuit imprimé à travers les connecteurs. Le câble I (fiche femelle) est connecté au contrôleur . La première fiche male est connectée avec le câble du circuit imprimé et au câble II (longueur 15m). La seconde connecté au module Wifi.

⚠ Pour le manuel d'utilisation Wi-Fi spécifique, veuillez-vous référer au manuel Wi-Fi spécial.

⚠ LA POMPE À CHALEUR FONCTIONNE UNIQUEMENT LORSQU'IL Y A UN FLUX D'EAU.

Assurez-vous que :



- 1) L'appareil est installé horizontalement et sur une base solide.
- 2) Le circuit d'eau est bien connecté (pas de fuites et pas de risque de blessure dû à des couplages hydrauliques mal ajustés).
- 3) Le circuit électrique est correctement connecté, isolé et correctement mis à la terre (tous les câbles sont correctement serrés aux bornes et au disjoncteur intermédiaire).
- 4) Les exigences d'installation décrites ci-dessus sont strictement respectées.

Vous pouvez ensuite activer la pompe à chaleur en suivant chaque point dans l'ordre suivant :

- 1) Ouvrez les vannes by-pass.
- 2) Démarrer la pompe à eau du système de la piscine.
- 3) Allumez la pompe à chaleur de la piscine.
- 4) Ajuster la régulation de température.

FONCTIONNEMENT DE L'UNITÉ

L'utilisation de l'unité est réduite à l'activation du contrôleur numérique.

-  NE JAMAIS LAISSER LE CONTRÔLEUR NUMÉRIQUE ÊTRE MOUILLÉ. CECI CAUSE DES CHOCS ÉLECTRIQUES OU UN INCENDIE.
-  NE JAMAIS APPUYER SUR LES TOUCHES DE LA TÉLÉCOMMANDE AVEC DES OBJETS POINTUS. CECI POURRAIT ENDOMMAGER LE CONTRÔLEUR NUMÉRIQUE.
-  NE JAMAIS INSPECTER OU MANIPULER DE MANIÈRE INTERNE LE CONTRÔLEUR NUMÉRIQUE, CONTACTEZ UN TECHNICIEN QUALIFIÉ POUR EFFECTUER CE TRAVAIL.

Instructions du contrôleur

Tension d'entrée : DC12V / Communication RS485

La plage de température de fonctionnement du contrôleur est de -30 à + 70 °C

Instruction de l'écran

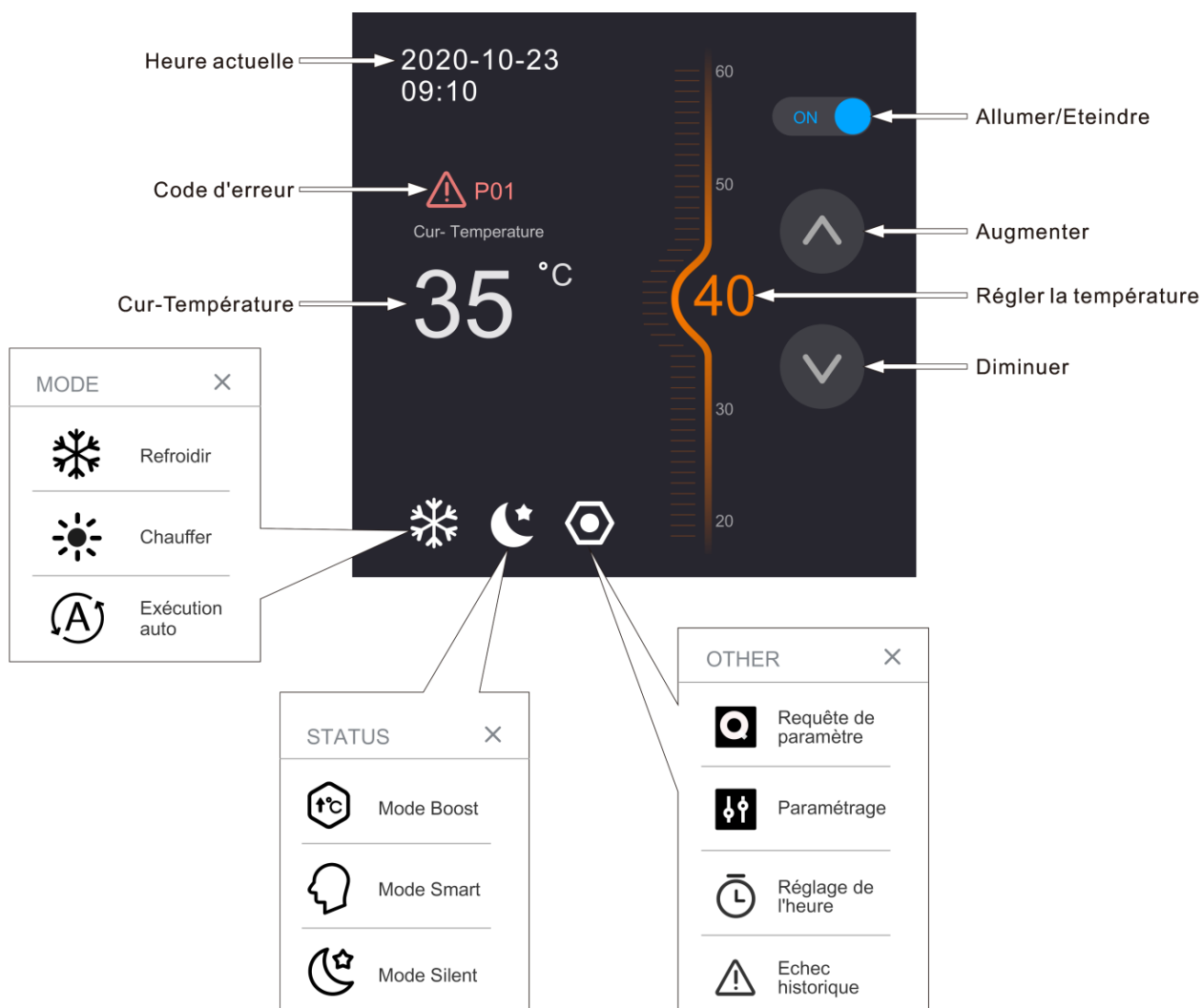



Température :

Presser le soleil/Flocon/logo « A » puis à nouveau sur le mode désiré pour le sélectionner (Soleil = mode chaud ; flocon = mode froid ; logo A = mode automatique).

Indiquez la température avec les flèches pour augmenter ou diminuer la température souhaitée



Température :

Suivant l'image ci-contre, la température actuelle dans le bassin est de 15 degrés et la température de consigne est de 33 degrés.



Types de fonctionnement :

Cliquez sur l'hexagone pour sélectionner les différents types de fonctionnement.

Boost : Performance optimale.

Smart : Economique / Intelligent.

Silence : Ventilation lente, performance bridée.



Paramètres / Alarmes :

Cliquez sur l'hexagone pour entrer dans le menu paramètre

La requête des paramètres permet de lire les différents paramètres sans pouvoir les modifier



Paramètres / Alarmes (2):

- ⚠ Paramétrage setting : L'accès est strictement réservé aux techniciens mandatés par l'usine. Aucun mot de passe ne sera communiqué.

Time Setting : Permet de mettre en place des plages horaires de fonctionnement pour autoriser le fonctionnement de la pompe à chaleur suivant vos besoins.



L'historique des pannes : Permet d'accéder à l'historique des pannes avec numéro de code erreur et l'heure à laquelle la panne est survenue.

Dans cet exemple, la panne correspond au code erreur : P01



Bouton de veille :

Le petit bouton situé sur le côté en haut à droite de l'écran permet d'activer ou de désactiver le mode veille de l'écran.



Attention :

Le bouton marche/arrêt (ON/OFF) en haut à droite de l'écran autorise ou non le fonctionnement de la pompe à chaleur.

Exemple : Si le curseur en haut à droite est en position d'arrêt, la pompe à chaleur ne démarrera pas.

Réglages des paramètres

Certains paramètres peuvent être vérifiés et ajustés par le contrôleur.

No.	Nom	Instruction
1	Fréquence du compresseur	Valeur actuelle Hz
2	Angle d'ouverture EEV	Valeur actuelle / 5
3	Température ambiante	Valeur actuelle °C
4	Temp. sortie d'eau	Valeur actuelle °C
5	Temp. de décharge	Valeur actuelle °C
6	Temp. Aspiration	Valeur actuelle °C
7	Temp de tuyauterie	Valeur actuelle °C
8	Sortie de vanne à 4 voies Temp	Valeur actuelle °C
9	Pompe de circulation d'eau	0-OFF; 1-ON
10	Dysfonctionnement vanne de 4 voies	0-OFF; 1-ON
11	Standby	/
12	Standby	/
13	Standby	/
14	Standby	/
15	Standby	/
16	Courant du compresseur	Valeur actuelle * 10
17	Tension	Valeur actuelle / 10
18	Standby	/
19	Standby	/
20	Standby	/
21	Vitesse du ventilateur	Valeur actuelle / 10

MAUVAIS FONCTIONNEMENT DE L'UNITÉ

Lorsqu'une erreur survient ou que l'unité active automatiquement une protection, la carte et le contrôleur affichent le message d'erreur.

Erreur	Signification	Analyse	Diagnostic	Solution
P01	Erreur de débit d'eau	<ol style="list-style-type: none"> 1. Pas assez d'eau. 2. Erreur de l'interrupteur de débit. 3. Blocage du système d'eau 	<ol style="list-style-type: none"> 1. Vérifier si la vanne est fermée ou s'il n'y a pas d'eau 2. Vérifier si l'interrupteur de débit est bloqué ou endommagé 3. Vérifier si le filtre en forme de "Y" est bloqué 	<ol style="list-style-type: none"> 1. Ouvrir la vanne 2. Changer l'interrupteur de débit 3. Nettoyer ou remplacer le filtre
P02	Protection de haute pression	<ol style="list-style-type: none"> 1. Débit d'eau trop faible 2. L'interrupteur de haute pression est endommagé. 3. Verrouillage du système réfrigérant. 4. Verrouillage de la vanne d'expansion 	<ol style="list-style-type: none"> 1. Vérifier si le débit d'eau n'est pas suffisant ou si le débit de la pompe à eau n'est pas suffisant. 2. Vérifier si l'interrupteur haute pression est éteint. 3. Vérifier si le système de réfrigérant est bloqué. 4. Éteindre et rallumer la pompe à chaleur pour vérifier si le bruit de redémarrage de la vanne peut être entendu. 	<ol style="list-style-type: none"> 1. Réinjecter de l'eau ou changer pour une nouvelle pompe avec un débit d'eau plus élevé. 2. Changer l'interrupteur de haute pression. 3. Changer le filtre. 4. Changer la vanne d'expansion.
P03	Protection de basse pression	<ol style="list-style-type: none"> 1. Pas assez de gaz 2. Verrouillage du système réfrigérant. 3. Dépassement plage de fonctionnement de la pompe à chaleur. 	<ol style="list-style-type: none"> 1. Vérifier si le système de réfrigération a des fuites. 2. Vérifier si le filtre est bloqué. 3. Vérifier si la température de l'eau est supérieure à la limite. 	<ol style="list-style-type: none"> 1. Réparer la fuite et réinjecter le gaz. 2. Remplacer le filtre.
P04	Protection contre la surchauffe dans la bobine (T3)	<ol style="list-style-type: none"> 1. Zone de ventilation du bloc de pompe à chaleur. 2. Évaporateur bloqué. 3. La position du capteur T3 a été modifiée. 	<ol style="list-style-type: none"> 1. Vérifier si la zone de soufflage est ouverte. 2. Vérifier si l'évaporateur est bloqué. 3. Vérifier si la valeur de résistance du capteur de la tuyauterie est correcte. 	<ol style="list-style-type: none"> 1. Mettre de côté la zone de soufflage. 2. Nettoyer l'évaporateur 3. Changer le capteur.
P05	Protection pour haute température de décharge	<ol style="list-style-type: none"> 1. Manque de gaz 2. La position du capteur a été modifiée. 	<ol style="list-style-type: none"> 1. Vérifier si le système de réfrigération a des fuites. 2. Vérifier si la valeur de la résistance du capteur est correcte. 	<ol style="list-style-type: none"> 1. Réparer la fuite et charger avec du gaz neuf. 2. Passer à un nouveau capteur.

P06	Protection contre la congélation de l'eau de sortie	1. Moins de débit d'eau 2. Échangeur de chaleur bloqué 3. Filtre en forme de Y bloqué 4. Surcharge	1. Vérifier s'il y a de l'air dans le système d'eau 2. Nettoyer l'échangeur de chaleur s'il est bloqué 3. Filtre en Y bloqué 4. Vérifier si la conception du système d'eau intérieur est correcte, si vous avez un by-pass d'eau	1. Si la vanne de vidange a un problème, remplacez-la 2. Nettoyer l'échangeur de chaleur avec de l'eau ou du gaz à haute pression en marche arrière 3. Nettoyer le filtre en Y 4. Le système de l'eau
P07	Protection antigel dans la tuyauterie	1. Manque de gaz 2. Système de l'eau bloqué 3. Système de refroidissement bloqué	1. Vérifier les fuites dans le système. 2. Vérifier si le filtre en forme de Y est bloqué 3. Vérifier si le filtre du système de refroidissement est	1. Réparer la fuite et recharger le gaz. 2. Nettoyer le filtre en forme de Y. 3. Changer le filtre.
P08	Protection haute pression 2	Interrupteur haute pression 2 ouvert	Vérifier si l'interrupteur de haute pression 2 est ouvert pendant que l'unité est en OFF	Changer l'interrupteur de haute pression 2
E01	Erreur de communication du contrôleur	Erreur de communication	Vérifier si le câble de communication est coupé	Changer le câble de connexion ou reconnecter
E02	Erreur du capteur de température de décharge (TP1)	Déviation de la température du capteur ou capteur ouvert	Vérifier la valeur de résistance du capteur ou si le capteur est ouvert	Changer le capteur ou reconnecter le câble
E03	Erreur du capteur de temp. de tuyauterie (T3)			
E04	Erreur du capteur de temp. ambiante (T4)			
E05	Capteur de temp. du gaz liquide (T5)			
E06	Erreur du capteur de temp.			
E07	Erreur du capteur de la temp. de la batterie de condensation (TW)			
E08	Erreur du capteur de temp.			
E09	Erreur de capteur de temp.			
E10	Contrôle et unité de PCB Erreur de communication	Erreur de communication entre le câble coupé	Vérifier si le câble de communication est coupé	Changer le câble de connexion ou reconnecter

E11	Réservé	Erreur de câblage
E12	Réservé	
E13	Réservé	<p style="text-align: center;">Module IPM non valide Vérifier si le câblage est correct Reconnecter le câble ou changer le module IPM</p>
E14	Réservé	
E15	Tension continue très faible	
E16	Tension continue très élevée	
E17	Protection de courant AC (dans l'entrée)	
E18	Erreur du module (IPM)	
E19	Erreur dans PFC	
E20	Erreur de la mise en marche du compresseur	
E21	Phase de compresseur manquante	
E22	Redémarrer le module	
E23	Surintensité du compresseur	
E24	Temp. très élevé dans le module PFC	
E25	Circuit de détection de courant de défaut	
E26	Hors de l'étape	
E27	Erreur de capteur de temp. du module PFC	
E28	Erreur de communication	
E29	Haute température dans le module IPM	
E30	Défaillance du capteur de temp. du module IPM	
E31	Réservé	
E32	Données d'ajustement IPM	
E33	Données d'ajustement IPM	
E34	Erreur de tension d'entrée	
E35	Données d'ajustement IPM	
E36	Réservé	
E37	Limites de fréq. actuelles du module IPM	
E38	Limites de fréquence de tension du module IPM	
E51	Erreur de transmission moteur du ventilateur	

MAINTENANCE DE L'UNITÉ

Pour protéger la peinture, évitez de soutenir ou de placer des objets sur l'équipement. Les parties externes de la pompe à chaleur peuvent être nettoyées avec un chiffon humide et un nettoyeur ménager. (Attention : N'utilisez jamais de produits de nettoyage contenant du sable, de la soude, de l'acide ou du chlorure, car ils peuvent endommager les surfaces).

Pour éviter les défaillances de sédiments dans l'échangeur de chaleur en titane de la pompe à chaleur, assurez-vous que l'échangeur de chaleur ne peut pas être contaminé (un système de traitement de l'eau et de filtration est nécessaire). Même si des pannes de fonctionnement se produisent encore en raison d'une contamination, le système doit être nettoyé comme décrit ci-dessous. (Attention : les ailettes de l'échangeur de chaleur gaz/air présentent des bords vifs - Risque de coupure !)

Nettoyer le système de tuyauterie et l'échangeur de chaleur

La contamination des tuyaux et de l'échangeur de chaleur peut réduire les performances de l'échangeur de chaleur en titane de la pompe à chaleur. Si c'est le cas, un technicien doit nettoyer le système de tuyauterie et l'échangeur de chaleur.

Utilisez uniquement de l'eau potable sous pression pour nettoyer.

Nettoyage du système d'air

L'échangeur de chaleur gaz / air, le ventilateur et l'évacuation des condensats doivent être nettoyés des contaminants (feuilles, brindilles, etc.) avant chaque nouvelle période de chauffage. Ces types de contaminants peuvent être éliminés manuellement en utilisant de l'air comprimé ou en rinçant avec de l'eau propre. Il sera peut-être nécessaire de retirer le couvercle de l'équipement et la grille d'entrée d'air. Attention : Avant d'ouvrir l'équipement, assurez-vous que tous les circuits sont isolés de la source d'alimentation. Pour éviter d'endommager l'évaporateur et le bac à condensats, n'utilisez pas d'objets durs ou tranchants pour les nettoyer.

Dans des conditions météorologiques extrêmes (par exemple, des chutes de neige), de la glace peut se former à l'entrée d'air et dans la grille de sortie d'air. Si cela se produit, la glace doit être retirée près de l'entrée d'air et de la grille de sortie d'air pour assurer le maintien du débit d'air minimum.

Hivernage

S'il y a une possibilité de gel après la fin de la saison de baignade, lorsque le chauffage de la piscine est éteint, le circuit d'eau de la pompe à chaleur doit être complètement purgé.

Dans le cas contraire, le client doit prendre les mesures appropriées pour protéger la pompe à chaleur des dommages causés par le gel.

Attention : La garantie ne couvre pas les dommages causés par des mesures de localisation inappropriées pendant l'hiver.

Localisation des pannes

Cette section fournit des informations utiles pour le diagnostic et la correction de certains défauts pouvant survenir dans l'unité. Avant de commencer la procédure de dépannage, effectuez une inspection visuelle de l'unité et recherchez les défauts tels que les connexions desserrées ou les câbles endommagés.

Avant de contacter votre revendeur local, lisez attentivement ce chapitre.

 **LORSQUE VOUS INSPECTEZ L'EMBALLAGE DE COMMANDE DE L'UNITÉ, ASSUREZ-VOUS QUE L'INTERRUPTEUR PRINCIPAL DE L'APPAREIL EST DÉBRANCHÉ.**

Les directives suivantes peuvent vous aider à résoudre votre problème. Si vous ne pouvez pas résoudre le problème, consultez votre installateur/distributeur local.

La pompe à chaleur ne fonctionne pas. Veuillez vérifier si :

- Il y a du courant (fusible déclenché, panne de courant).
- L'interrupteur de fonctionnement sur le contrôleur est activé et la température de consigne correcte a été réglée.

Le niveau de température réglé ne peut pas être atteint. Veuillez vérifier si :

- Les conditions de fonctionnement autorisées pour la pompe à chaleur ont été respectées (température de l'air trop élevée ou trop basse).
- La zone d'entrée ou de sortie d'air est bloquée, restreinte ou très sale.
- Il y a des vannes fermées ou des robinets d'arrêt dans les conduites d'eau.

Le programmeur programmé fonctionne, mais les actions programmées sont exécutées au mauvais moment (par exemple, 1 heure trop tard ou trop tôt).

Veuillez vérifier si :

- L'horloge et le jour de la semaine sont configurés correctement, ajustez-les si nécessaire.

Si vous ne pouvez pas corriger vous-même l'erreur, contactez votre technicien du service après-vente. L'entretien de la pompe à chaleur doit uniquement être effectué par des techniciens SAV agréés et qualifiés.

SCHEMA ELECTRIQUE

Modèle : 7/9/11/14KW

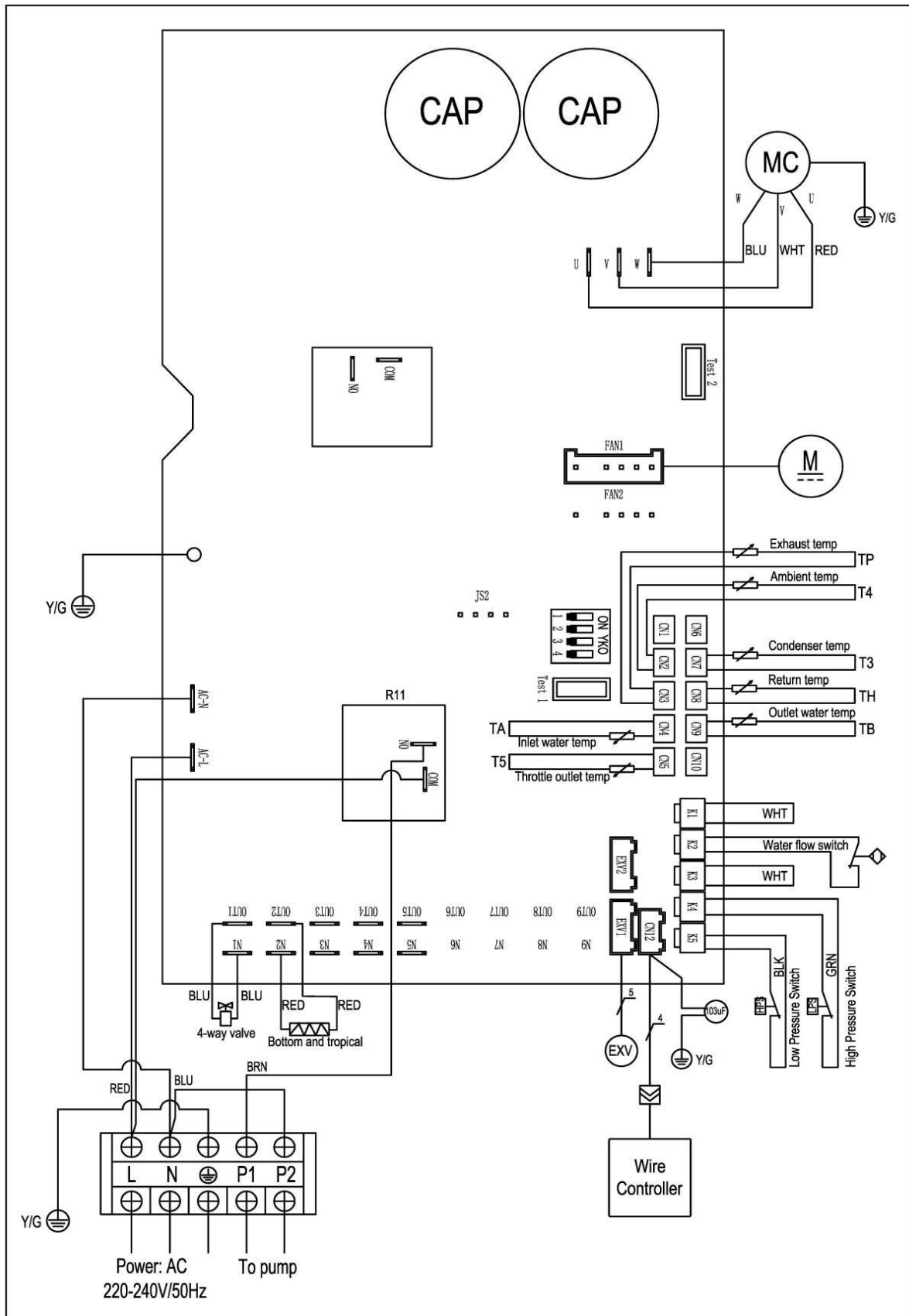

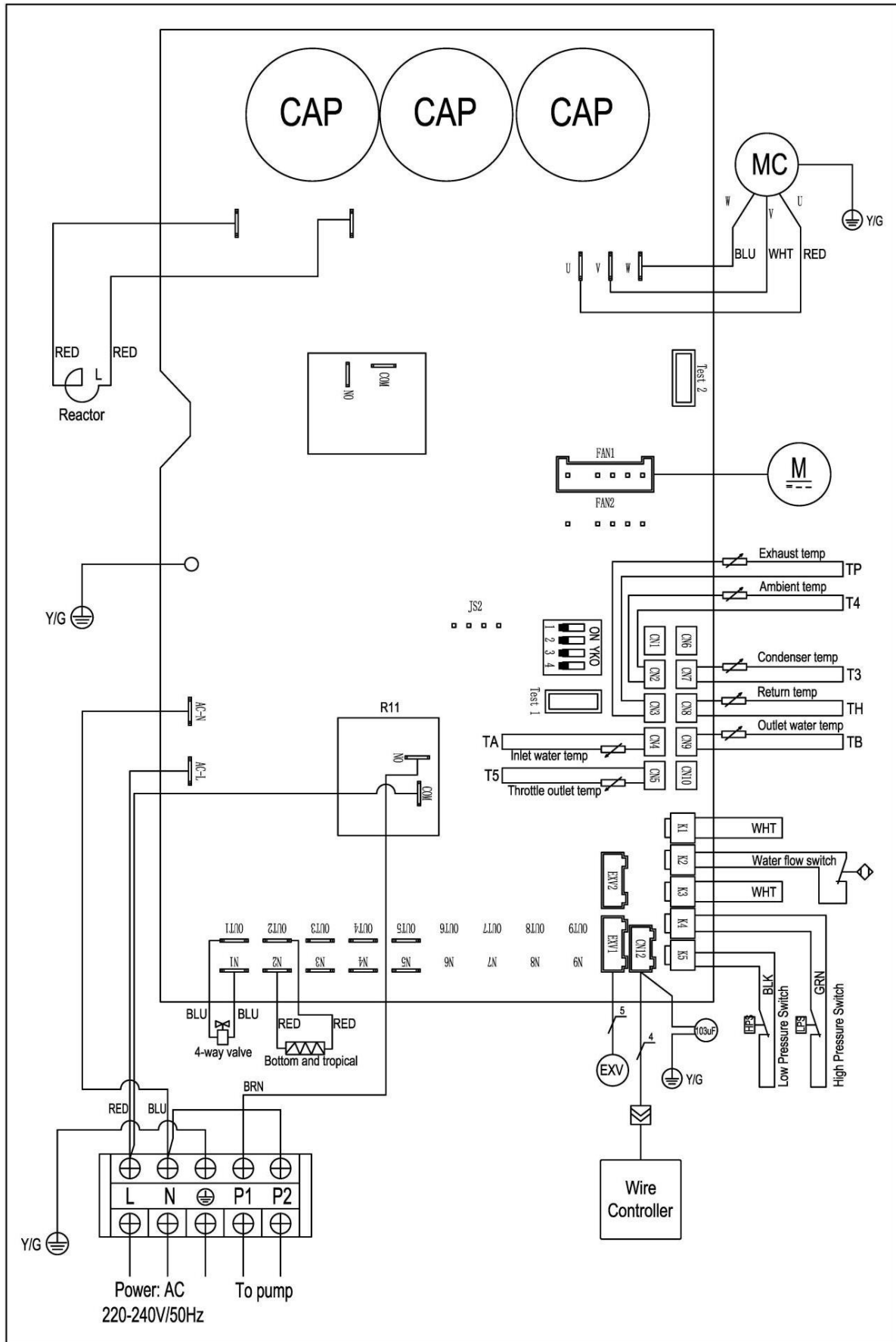

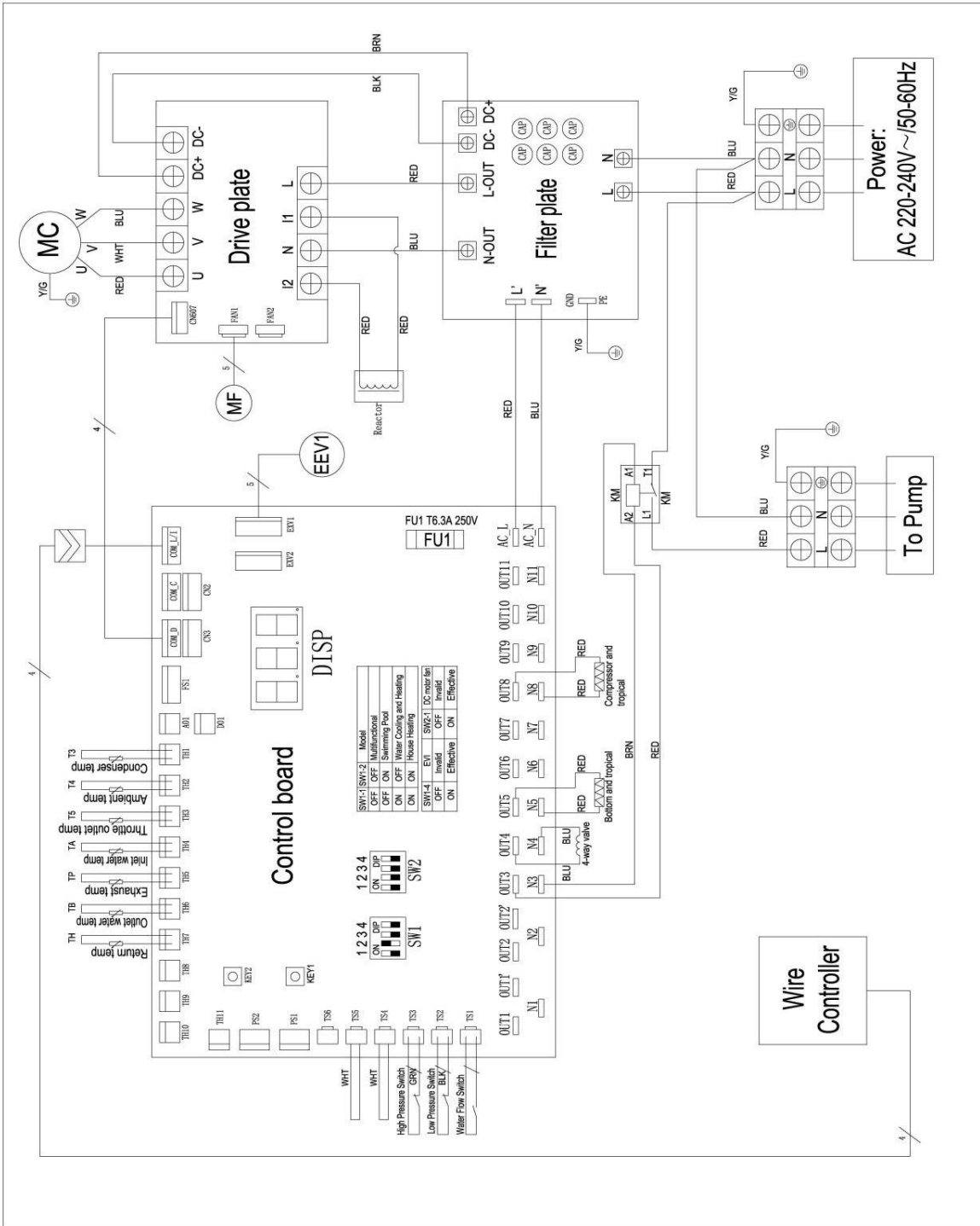

CARACTERISTIQUES TECHNIQUES

Modèle		7KW	9KW	11KW	14KW	17KW	21KW	25KW	32KW
Air 26°C Eau 26°C	Capacité(kW)	1.6~7.2	1.9~9.2	2.7~10.9	3.4~14.3	4.3~17.4	4.8~21.2	6.2~25.1	7.7~31.7
	Power Input(kW)	0.13~1.19	0.13~1.28	0.18~1.74	0.23~2.32	0.29~2.85	0.33~3.38	0.43~4.05	0.54~5.21
	COP	6.22~14.55	6.24~14.71	6.27~14.8	6.15~14.62	6.0~14.5	6.36~14.55	6.2~14.52	6.11~14.6
Air 15°C Eau 26°C	Capacité(kW)	1.3~5.1	1.6~5.95	2.18~8.13	2.86~10.65	3.49~13	3.76~15.7	5.15~18.52	6.34~23.68
	Power Input(kW)	0.17~1.06	0.21~1.19	0.28~1.59	0.38~2.17	0.47~2.64	0.48~2.75	0.68~3.77	0.93~4.56
	COP	4.8~7.8	5~7.7	4.9~7.8	4.9~7.6	4.85~7.44	5.1~7.52	4.91~7.53	4.9~7.6
Air 35°C Eau 28°C	Capacité(kW)	1.7~3.6	1.8~4.6	2.4~6.0	3.2~7.87	3.9~9.6	4.3~11.5	5.8~13.9	6.0~15.5
	Power Input(kW)	0.22~0.8	0.28~1.2	0.33~1.39	0.43~1.78	0.51~2.3	0.57~2.62	0.8~3.35	0.85~3.6
	EER	4.48~7.53	4.47~7.46	4.32~7.34	4.41~7.42	4.24~7.4	4.38~7.48	4.15~7.22	4.31~7.12
Power Input (max - minimum)		1.5	1.66	1.93	2.21	3.17	3.29	4.49	5.8
Courant nominal		6.53	7.24	8.4	9.6	13.77	14.3	19.52	22.7
Alimentation (V / Ph / Hz)		220-240/ 1 / 50							
Flux d'eau conseillé (m³/h)		3~4	3~5	4~6	5~7	6~8	7~9	8~11	12~15
Réfrigérant		R32							
Pression min/max (MPa)		1.5/4.15							
Température fonctionnement (°C)		-15~43							
Marque du compresseur		GMCC							
Type de compresseur		Rotary							
Indice de protection		IPX4							
Dim. de l'unité - LxWxH (mm)		861*400*680		967*410*675			1057*460*725		1137*500*827
Dim. du carton - LxWxH (mm)		946*410*810		1050*420*810			1150*470*860		1230*510*960
Niveau sonore à 1 m (dB)		37.7~46.1	38.1~47.2	38.3~48.1	38.5~48.6	41.5~52.5	42.3~53.1	44.7~54.9	47.2~59.7
Niveau sonore à 10 m (dB)		19.5~27.4	20.5~27.9	20.6~28.2	20.8~28.6	23.0~31.8	23.6~32.2	24.6~33.7	27.3~38.2

Recyclage

PROTECTION DE L'ENVIRONNEMENT

Cet équipement contient des gaz fluorés à effet de serre visés par le Protocole de Kyoto. Il ne doit être réparé ou démonté que par un personnel professionnel qualifié.

Cet équipement contient du réfrigérant R32 (Formule : CH_2F_2), d'une quantité indiquée sur la plaque signalétique de chaque appareil.

N'évacuez pas le R32 dans l'atmosphère. Le R32 est un gaz fluoré à effet de serre ayant un potentiel de réchauffement planétaire (PRP) = 675.

ELIMINATION

Le démontage de l'unité, le traitement du réfrigérant, de l'huile et d'autres parties doivent être effectués conformément à la législation locale et nationale en vigueur.



Votre produit est marqué de ce symbole. Cela signifie que les produits électroniques ne peuvent pas être éliminés avec les déchets ménagers non triés.

Le démontage du système, le traitement du réfrigérant, de l'huile et d'autres pièces doivent être effectués par un installateur qualifié conformément à la législation locale et nationale en vigueur.

Les unités doivent être éliminées dans un centre de traitement spécialisé pour être recyclées et récupérées.

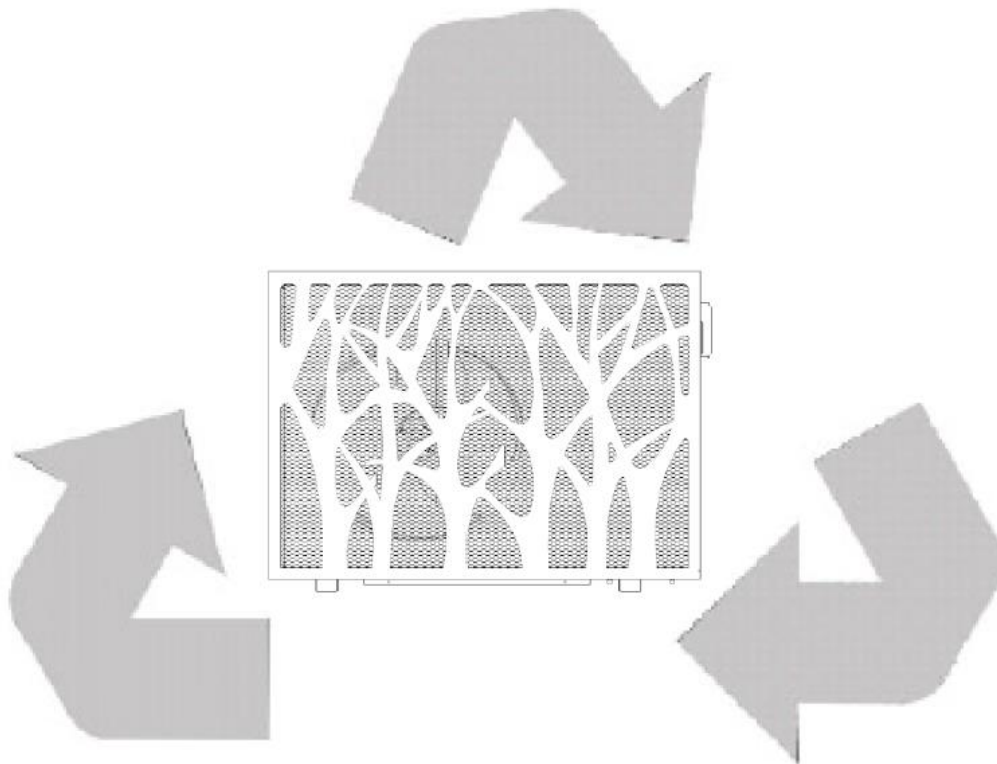

802000101016

SMS-SPRINGHEAT-SMART-KY-70N8BP-PRO01-1

POUR TOUTE DEMANDE DE SAV (SERVICE APRES VENTE) TELEPHONER AU NUMERO
SUIVANT (TAPEZ 4)

+33(0)4 94 55 67 67

Du lundi ou vendredi de 9h00 à 12h00 et de 14h à 17h

OU ALLEZ SUR LA PAGE D'ACCUEIL DE PISCINE CENTER EN HAUT A DROITE UN ONGLET
<<NOUS CONTACTER>> PUIS <<SAV>> ACCEDER AU FORMULAIRE