



www.grepool.com

Instruction Manual - Manual de Instrucciones
Manuel d' instructions - Bedienungsanleitung
Manuale delle istruzioni - Handleiding met instructies
Manual de instruções - Instrukcja obsługi - Návod k použití - Návod na
použitie - Manual Instrucțiuni - Instruktionshandbok

- ▶ **EN ELECTRIC CLEANER**
- ▶ **ES LIMPIAFONDOS ELÉCTRICO**
- ▶ **FR NETTOYEUR DE FOND ÉLECTRIQUE**
- ▶ **DE ELEKTROBECKENREINIGER**
- ▶ **IT PULITORE ELETTRICO**
- ▶ **NL ELEKTRISCHE ZWEMBADREINIGER**
- ▶ **PT LIMPAFUNDOS ELÉCTRICO**
- ▶ **PL URZĄDZENIE CZYSZCZĄCE DO BASENÓW**
- ▶ **CS ELEKTRICKÝ ČISTIČ**
- ▶ **SK ELEKTRICKÝ ČISTIČ**
- ▶ **RO CURĂȚĂTOR ELECTRIC**
- ▶ **SV ELEKTRISK RENGÖRARE**



DISTRIBUTED BY - DISTRIBUIDO POR - DISTRIBUÉ PAR- VERTRIEB DURCH - DISTRIBUITO DA - GEDISTRIBUEERD DOOR - DISTRIBUÍDO POR
- WYPRODUKOWANY PRZEZ - DISTRIBUTOR - DISTRIBÚTOR - DISTRIBUIT DE - DISTRIBUERAD AV:
MANUFACTURAS GRE S.A. - ARITZ BIDEA N° 57 BELAKO INDUSTRIALDEA - APARTADO 69 - 48100 MUNGUIA (VIZCAYA) ESPAÑA
N° REG. IND.: 48-06762

MADE IN CHINA - FABRICADO EN CHINA - FABRIQUÉ EN CHINE - HERGESTELLT IN CHINA - PRODOTTO IN CHINA - GEPRODUCEERD IN
CHI-NA - FABRICADO NA RPC - WYPRODUKOWANO W CHINACH - VYROBENO V ČÍNE - VYROBENÉ V ČÍNE - FABRICAT IN CHINA -
TILLVERKAD I KINA

Electrical Vacuum Cleaner

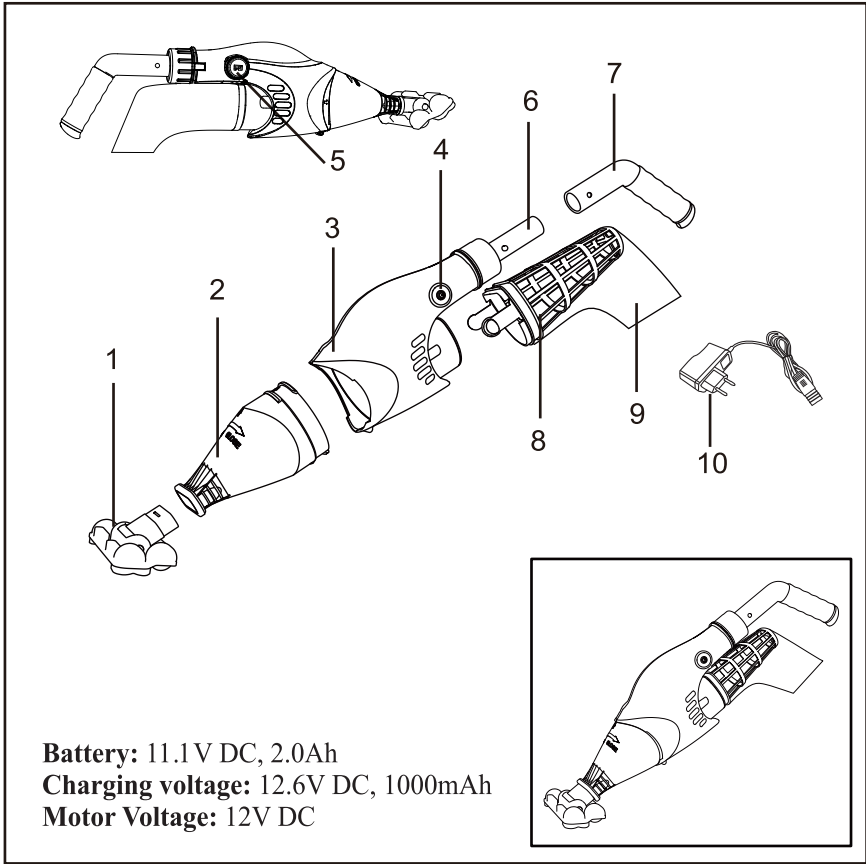

Battery: 11.1V DC, 2.0Ah
Charging voltage: 12.6V DC, 1000mAh
Motor Voltage: 12V DC

- | | |
|---|----------------------|
| 1. Suction head | 6. Connector |
| 2. Transparent suction head part | 7. Handle |
| 3. Cleaner body | 8. Basket |
| 4. Button | 9. Filter bag |
| 5. Charging hole | 10. Charger |

SAFETY WARNINGS & INSTRUCTIONS

Read and follow all instructions in this manual and on the equipment. Failure to do so could result in severe or fatal injury.

WARNING!

This cleaner is not intended for use by persons lack of experience and knowledge, unless they have been given supervision or instruction concerning use of the appliance by a person responsible for their safety.

It is not a TOY. Children should be supervised to ensure that they do not play with this cleaner and its accessories. Never allow children to operate this

product. Keep this cleaner and its accessories away from children.

Be sure the cleaner is fully immersed in the water before operation. DO NOT operate it outside of water. It will lead to failure of the shaft seal / motor, and then VOID the warranty.

Maximum operating depth in water: 3 meters (10ft).

Operating water temperature: 4 °C (39.2 °F)-35°C (95 °F)

DO NOT use this cleaner if any damage is found.

It is necessary to change parts or assemblies as quickly as possible if they become damaged. Only use parts certified by the distributor or manufacturer.

Detach the cleaner from charger and make sure the cleaner is power off before operating the product.

Do not operate this cleaner when people/pets are in the water.

Risk of Suction Entrapment Hazard. This cleaner generates suction. Avoid hair, body or any loose parts of your clothing to contact with the suction hole of the cleaner in operation.

Never insert body parts, clothing or other objects into the openings and moving parts of the cleaner.

DO NOT use this cleaner to pick up any toxic substance, flammable or combustible liquids such as gasoline, or operate in the presence of explosive or flammable fumes.

Never attempt in any way to disassemble your cleaner on your own.

Under no circumstances should you attempt to disassemble the cleaner and replace the impeller, motor by yourself.

Charger:

For indoor use only. The charger should not be used outdoor and not be exposed to rain, humidity, any liquid or heat.

Keep the charger out of reach of children.

Never use the charger if any damage is found.

DO NOT handle the charger with wet hands.

DO NOT handle the cleaner, the charger while charging with wet hands and without shoes.

Disconnect the charger from power when not in use.

If the supply cord is damaged, it must be replaced by the manufacturer or its service agent or a similarly qualified person in order to avoid a hazard.

Make sure the cleaner and charger are totally dry before charging.

CAUTION!

This cleaner is designed for underwater use only, not for use as an all-purpose vacuum cleaner.

DO NOT attempt to use it to clean anything other than your pool / spa.

Use original accessories delivered with this product.

It is not recommended to use this cleaner with another cleaner simultaneously.

Avoid picking up sharp objects with this product. They may damage the cleaner and filter.

Use extra care when cleaning stairs in the pool.

Charge the cleaner indoor in a clean, dry place with good ventilation.

If the cleaner is not to be used for an extended period, detach it from the charger, use dry damp cloth to clean and dry the cleaner and accessories. Store them in a well ventilated area away from the sunlight, children, heat, ignition sources and pool chemicals. Never leave the cleaner plugged for long term storage. Recharge the cleaner every three months.

If you do not use the transparent body part, you should take it off the electric cleaner.

Above warnings and cautions are not intended to incorporate all possible instances for risks and / or severe injury. Pool / spa owners should always exercise intensive caution and common sense when operating the cleaner.

GETTING STARTED

Set Up for Battery Charging

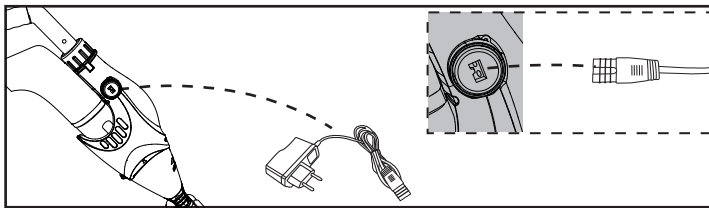

- (1) Plug one end of the charger into the socket, and the charger is green.
- (2) Then, plug one end of charger to P1111, the charger is red, the charger is working now.
- (3) After charging 3 hours, the charger becomes green, and P1111 is fully charged.
- (4) Now, it is time to work.

WARNING!

Charging must be done in indoors, in a well ventilated area away from the sunlight, children, heat and ignition sources.

Never use the charger if any damage is found.

Use the original the charger provided only.

Make sure cleaner and the charger are clean and dry before set up.

NOTE: Charge the cleaner 3 hours prior to the first use.

Normally cleaner can be operated for 45 to 60 minutes after fully charged.

Set Up for Operation

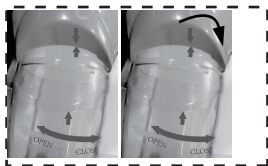
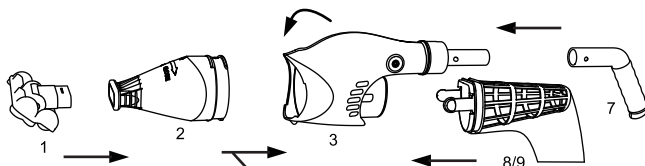

The arrow of transparent suction head part and transparent body should be aligned, and then you can put down the transparent garbage can to the bottom of transparent body. Then rotate 90 degrees rightly (from open to close).

Handle assembly

Insert the handle as shown behind big department, according to needs, looking for what kind of convenient way to clean the wall and bottom of the POOL/SPA, you find easier to hold the cleaner when cleaning the pool / spa wall and bottom. Insert the handle into the cleaner as shown until the side pin on the handle is secured in the Handle Locking Hole on the cleaner.

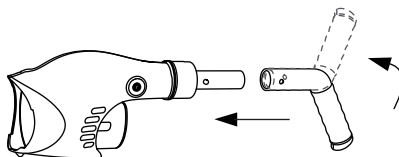

To release the handle, press down the side pin and pull out the handle.

Telescopic pole assembly

Insert the end(with one side pin)of the Pole Connector into the cleaner as shown until its single side pin is secured in the Hand Locking Hole of the cleaner. Slide and align the side holes of the telescopic with the side pins of the Pole Connector.

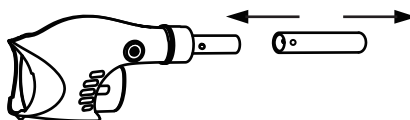

To release the telescopic pole, press down two side simultaneously and pull out the pole.

Suction head assembly

Insert the Suction Head directly to the suction hole of the cleaner tightly by hand.

In order to have the better suction effect, please operate the electric cleaner as the following instructions:

(1) Insert the suction head when suction the small pebbles and leaves, as the Picture A shows.

(2) No need to insert the suction head onto the electric cleaner when suction the stones and other large garbage and so on, as the Picture B shows.

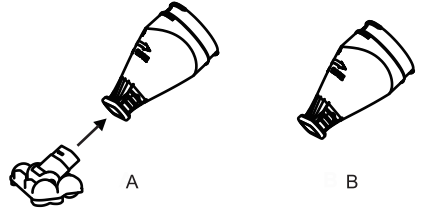

Brushes on the Suction Head can be removed by pulling out directly from the head.

For Vinyl, liner and fibreglass pools, it is recommended to keep the brushes on the suction head to prevent damage to your pool.

Cleaning the cleaner after using the electric cleaner:

(1) Take the transparent body off the electric cleaner (following the OPEN-CLOSE direction, rotate to OPEN direction 90 degrees), and take the garbage out of the transparent body, and then clean it.)

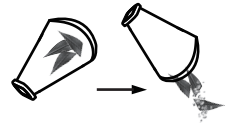

(2) Take out the rear part of filter bag, and take out the filter bag, and get out the garbage, and then clean the filter bag.

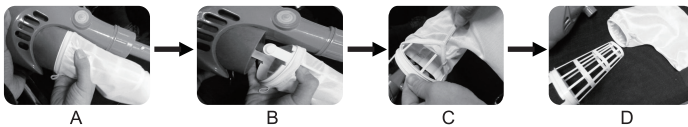

The cleaning steps of filter bag

1. Pull out the basket and filter bag from the rear of pool cleaner;
2. Detach the filter bag from the filter basket;
3. Clean the filter bag and filter basket

(3) Check whether there is garbage on the impeller. If it has, take out the garbage, and clean the impeller.

OPERATION

Warning

Do not use the cleaner if any damage is found.

Pollution of the liquid could occur due to leakage of lubricants.

Do not operate this cleaner when people/pets are in the water.

Make sure the cleaner is fully immersed in the water before operating. DO

NOT operate it outside of water. It will lead to failure of the shaft seals/motor, and then VOID the warranty.

Maximum water temperature: 4 °C (39.2 °F)-35 °C (95 °F)

DO NOT use the cleaner without intact filter sock and sleeve in place. Using you cleaner without intact filter sock and sleeve in place will VOID your warranty.

Risk of Suction Entrapment Hazard. This cleaner generates suction. Avoid hair, body or any loose parts of your clothing to contact with the suction hole of the cleaner in operation.

Never insert body parts, clothing or other objects into the openings and moving parts.

DO NOT use this cleaner to pick up any toxic substance, flammable or combustible liquids such as gasoline, or operate in the presence of explosive or flammable fumes.

CAUTION

Use original accessories delivered with this product with this product.

DO NOT use this cleaner immediately after pool shocking. It is recommended to leave the pool circulating for at least 24-48 hours.

It is not recommended to use this cleaner with another cleaner simultaneously. DO NOT leave the cleaner in the water when not in use or battery is low as water leakage may occur.

The transparent suction part should be well installed before your powering the electric cleaner. (the transparent suction part has the button protection system in case the impeller will get your hands hurt)

BATTERY DISPOSAL

Your Rechargeable Pool Vacuum Battery is a lithium battery which must be disposed of properly is required; please contact your local authority for information.

WARNING!

Never attempt to disassemble a lithium battery.

Remove all personal items such as rings, bracelets, necklaces and watches when unwiring a lithium battery from the vacuum unit.

A battery can produce a short circuit current high enough to weld a ring (or like item) to metal causing a severe burn.

Wear complete eye protection, gloves and protective clothing when removing the battery pack.

Take care not to touch wires together or allow them to contact any metal items, which would cause sparking and/or short circuit the battery.

Never smoker or allow a spark or flame in the vicinity of the cleaner. Batteries can generate gases which could possibly ignite.

Do Not expose to fire or intense heat as this may result in an explosion.

CAUTION!

If a battery leak develops, avoid contact with the leaking acid and place the damaged battery in a plastic bag.

If acid comes in contact with skin and clothing, wash immediately with plenty of soap and water.

If acid comes in contact with eyes, immediately flood eye with running cool water for at least 15 minutes. Get medical attention immediately.

How to remove the battery

The steps of changing the battery:

- (1) Put the buckle to the body, and there is CLICKING; be sure the buckle does not be connected to the button on the rear body as the Picture show.
- (2) Rotate the rear body counterclockwise, and take out the large button part.
- (3) You will find the triangular battery, and take it out.
- (4) Use the original battery from the manufacturer, and install the battery rightly, and rotate tightly. Pay attention to the installation
- (5) Rotate the rotation cover on the rear body to the buckle position on the bottom after being sure that the battery has been installed rightly (check it by operating the electric cleaner).
- (6) Put the small buckle to cover position on the rear, and it will have CLICKING. Guarantee the buckle rotated tightly.
- (7) Now you can use your electric cleaner following the instructions of how to use the electric cleaner.

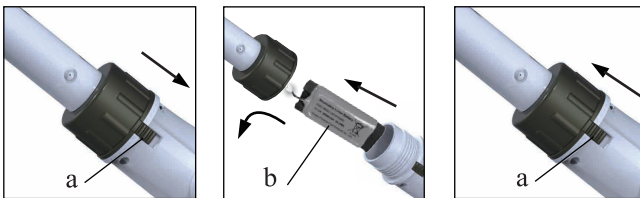

TRUBLE SHOOTING

Problem	Possible Cause	Remedy
Cleaner does not capture the debris	Battery is running out	Charge the battery again. Normally cleaner can operate 45~60 minutes after fully charged.
	Impeller is jammed	Power off the cleaner and visually check the gap in middle of the cleaner to see if the impeller is jammed. you can use your hand to rotate the impeller two circles to make the impeller rotation looser. WARNING! Make sure cleaner is power off when servicing the cleaner.
	Impeller is broken	Contact your dealer for impeller replacement.
	When the filter bag is full	Detach the filter basket and filter bag, and clean them.
Garbage flowing out from the Transparent Suction Head part	The soft rubber of the rear impeller is broken	The soft rubber of rear impeller is like a door in case the garbage in the filter bag will flow backwards into impeller and the cover of transparent suction head part.
Garbage flow out from the rear filter bag	Filter sock is damaged	Replace a new filter sock.
Handle/pole connector cannot be secured in assembly	Side pin broken	Using the new V-Shape clip
Cleaner cannot be recharged	Battery is dead	Contact dealer for battery replacement. WARNING! When you replace the battery, please contact the local dealers to purchase the original lithium battery in case that the electric cleaner is destroyed.
	The charger is out of order	Contact dealer for proper transformer. WARNING! Using wrong charger will result in damaging the cleaner /battery and void the warranty.

CAUTION!

How to judge whether the battery is destroyed or the impeller is jammed?

1. The impeller suddenly is choked after it worked in a very short time. Turn off the button, and connected the electric cleaner to the civil electricity by means of the charger. If the Green LED is on, it proves that the battery is destroyed (the solution is referring to the step of how to replace the destroyed battery group); if the Red LED is on, start the power of P1111 to see whether the impeller will be rotating or not. If not, it proves that the impeller is jammed. (the solution is referring to how to resolve the problem that the impeller is jammed.)
2. The Green LED indicator is on after it is charged. Start the power, whereas the impeller does not work; turn off the button.
 - a. Connect the charger, and press the button to check whether there is the sound of impeller operation. If it product “Kaka” sound, it proves that the impeller is jammed (the solution is referring to how to resolve the problem that the impeller is jammed.)
 - b. Connect the charger, press the button to check whether the impeller works normally. Turn off the button, and if the Green indicator is on, pull charger off the P1111 electric cleaner. Start the power again. If the impeller still does not work, it proves that the battery is destroyed.
 - c. Using the voltmeter to judge whether the battery is destroyed or the impeller is obstacle. Firstly charging the battery for more than 10 minutes. Pull the battery out the P1111 electric cleaner, and measure the voltage of the battery. If it is “0”, the battery is in dysfunction; if it is not “0”, it proved that the impeller is jammed.
3. Directly rotate the impeller until it can be moved smoothly (Referring to how to resolve the problem that the impeller is jammed), and have the battery full of electricity. The battery is destroyed if the impeller does not rotate.

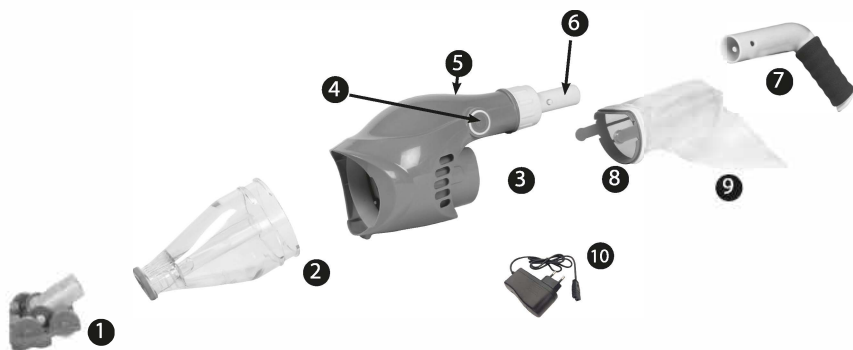
Limpiafondos eléctrico

- | | |
|------------------------------------|------------------------------|
| 1. Cabezal pivotante | 6. Conector empuñadura/mango |
| 2. Cubierta delantera transparente | 7. Empuñadura |
| 3. Cuerpo de la limpiadora | 8. Filtro trasero - depósito |
| 4. Botón de encendido y apagado | 9. Filtro trasero - bolsa |
| 5. Conector para el cargador | 10. Cargador |

Imágenes no vinculantes. Sugerencia de instalación.

• Antes de utilizar este producto, lea detenidamente las advertencias y las instrucciones adjuntas y siga sus indicaciones.

Si no tiene en cuenta las advertencias ni las instrucciones de seguridad, se pueden producir lesiones personales, fallecimientos o daños materiales.

• Lea este documento con detenimiento y guárdelo para consultas posteriores.

Advertencias de seguridad

• Este aspirador no está concebido para su uso por parte de personas inexpertas o sin conocimientos al respecto, salvo que una persona responsable de su seguridad les haya transmitido las instrucciones necesarias para utilizar el dispositivo.

• Este aparato no es un juguete. Debe vigilar a los niños para que no jueguen con el aparato ni con sus accesorios. No permita que los niños utilicen este dispositivo. Guarde el aspirador y sus accesorios fuera del alcance de los niños.

• Asegúrese de que el aspirador está completamente sumergido en agua antes de ponerlo en marcha. No utilice el dispositivo fuera del agua. Esto podría dañar el sistema/motor y anularía la garantía.

• Profundidad máxima de utilización en agua: 3 metros.

• Temperatura de uso del dispositivo: entre 4 °C y 35 °C

• Nunca utilice el aparato si ha detectado algún daño.

• Es preciso sustituir las piezas o los ensamblajes lo antes posible en caso de que estén dañados. Utilice exclusivamente piezas certificadas por el fabricante

o el distribuidor.

- Suelte la limpiadora del cargador y cercirese de que el dispositivo est apagado antes de utilizarlo.
- No utilice la limpiadora si hay personas o mascotas en el agua.
- Grave riesgo de aspiracin. Esta limpiadora genera una aspiracin. Evite que el pelo, el cuerpo o las partes sueltas de sus prendas entren en contacto con el orificio de aspirado del dispositivo en funcionamiento.
- Nunca introduzca partes del cuerpo, prendas u otros objetos en las aberturas o en las piezas mviles del aspirador.
- Nunca utilice este aspirador para recoger sustancias txicas, inflamables o combustibles lquidos, como gasolina, ni lo ponga en funcionamiento ante vapores explosivos o inflamables.
- Nunca intente desmontar o sustituir la hlice o el motor por su cuenta, cualquiera que sea el mtodo.
- Este aspirador est concebido para un uso exclusivo sumergido en agua y no para un uso como aspirador polivalente.
- No intente utilizarlo para limpiar algo distinto a su piscina / spa.
- Utilice los accesorios originales suministrados junto a este producto.
- No se recomienda utilizar esta limpiadora al mismo tiempo que otro aparato.
- Evite aspirar objetos puntiagudos con este dispositivo. Podran daar la limpiadora y el filtro.
- Tenga precaucin cuando limpie los peldaos de la escalera de la piscina.
- Recargue la limpiadora en el interior, en un lugar limpio y seco con buena ventilacin.
- En caso de que no vaya a utilizar el aspirador durante un periodo largo, desconctelo del cargador y limpie y seque el aspirador y sus accesorios con un pao seco. Gurdelos en un lugar bien ventilado, alejado de la luz solar, del alcance de los nios, de focos de calor, de fuentes inflamables y de productos qumicos. Nunca deje el dispositivo enchufado cuando lo guarde por un periodo largo. Recargue el aparato cada tres meses.
- Si no utiliza la parte transparente del cuerpo debe retirarla del aspirador elctrico.
- No es posible que las advertencias y las precauciones recogidas aqu contemplan todas las situaciones de riesgo o de lesiones graves. Los propietarios de la piscina y del spa deben actuar con la mxima prudencia y con sensatez cuando utilicen el aspirador.

Cargador

Uso exclusivo en interiores. No se debe utilizar el cargador al aire libre ni puede exponerse a la lluvia, a la humedad, a ningn lquido ni al calor.

- Mantenga el cargador fuera del alcance de los nios.
- Nunca utilice el cargador si ha detectado algn dao.
- Nunca manipule el cargador con las manos mojadas.
- Nunca manipule el aspirador ni el cargador en funcionamiento son las manos mojadas o sin calzado.
- Desenchufe de la corriente elctrica el cargador cuando no est en funcionamiento.
- En caso de que el cable de alimentacin est daado, la sustitucin debe realizarla el fabricante, su agente de mantenimiento u otra persona cualificada para evitar todos los riesgos.
- Cercirese de que tanto la limpiadora como el cargador estn completamente secos antes de recargar el aparato.

PUESTA EN MARCHA

Posición para la recarga de la batería.

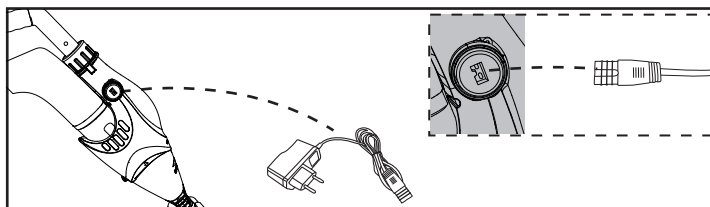

- (1) Enchufe un extremo del cargador en el zócalo y el cargador está en verde.
- (2) A continuación, conecte un extremo del cargador a P1111, la carga es roja, el cargador está funcionando ahora.
- (3) Después de cargar 3 horas, el cargador se pone verde, y P1111 está completamente cargado.
- (4) Ahora, es hora de trabajar.

ATENCIÓN:

La carga debe efectuarse en un lugar bien ventilado, alejado de la luz solar, del alcance de los niños, de focos de calor y de fuentes de ignición.

Nunca utilice el cargador si ha detectado algún daño.

Utilice únicamente el cargador original, suministrado.

Compruebe que tanto el aspirador como el cargador están limpios y secos antes de montarlo.

ATENCIÓN:

Es obligatorio hacer una primera carga de tres horas antes del primer uso.

Tras una carga completa, la limpiadora funcionará normalmente entre 45 y 60 minutos.

MONTAJE PARA EL FUNCIONAMIENTO

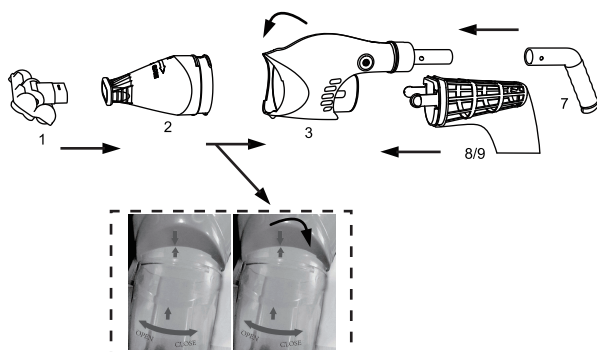

La flecha de la cubierta delantera transparente debe estar alineada con la flecha del cuerpo del dispositivo. Después hay que realizar una rotación de 90° para abrir o cerrar. Es necesario situar correctamente al fondo la cubierta transparente en el

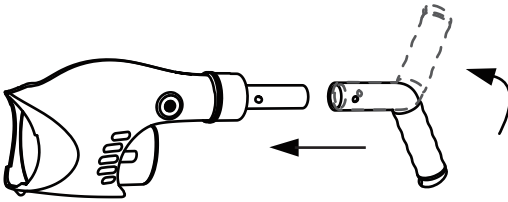

interior del cuerpo del aparato.
Montaje de la empuñadura
 Introduzca la empuñadura como se indica a continuación

colocándola sobre el conector del compartimento trasero. Coloque la empuñadura según sus necesidades para poder limpiar el fondo o las paredes de la piscina o del spa. Introduzca la empuñadura en la limpiadora como se indica, apretando los cierres laterales y empujando la empuñadura sobre el conector hasta el bloqueo de la empuñadura sobre este. Para retirar la empuñadura, apriete los cierres laterales y retire hacia atrás la empuñadura.

MONTAJE SOBRE UNA PÉRTIGA TELESCÓPICA

Apriete uno de los cierres laterales del conector del aparato e inserte el extremo de la pértiga telescópica hasta que los cierres se fijen en sus orificios. Para retirar la pértiga telescópica, apriete los dos cierres laterales para soltar la pértiga y retírelo hacia atrás.

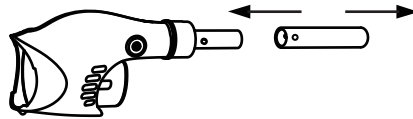

Montaje del cabezal pivotante

Inserte directamente el cabezal pivotante en la base de la cubierta transparente.

Con el fin de obtener una aspiración mejor, utilice la limpiadora como se indica:

- Inserte el cabezal pivotante para aspirar piedrecillas y hojas como en la ilustración A.
- No es necesario utilizar el cabezal pivotante para aspirar piedras y otros desechos grandes, como en la ilustración B.

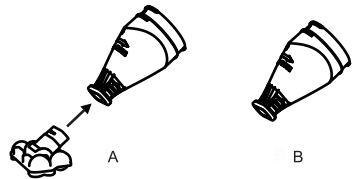

Los cepillos del cabezal pivotante pueden retirarse sacándolos directamente del cabezal.

Para las piscinas revestidas y de fibras de vidrio se recomienda mantener los cepillos en el cabezal pivotante para evitar daños en el revestimiento de la piscina.

Limpeza del aspirador tras el uso

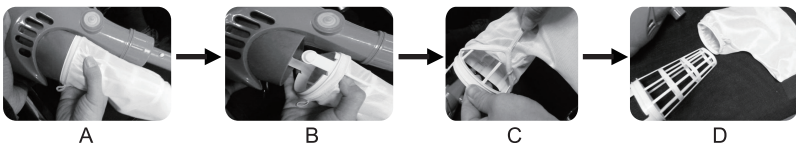

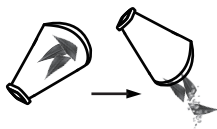

Retirar la cubierta delantera transparente (siguiendo las instrucciones OPEN-CLOSE, girar 90° hacia OPEN), retirar los desechos y lavarlo. Retirar el filtro y la bolsa del filtro, quitar las impurezas y limpiar la bolsa filtrante.

Comprobar si hay impurezas en la hélice y limpiarlas en caso afirmativo.

Etapas de limpieza de la bolsa del filtro posterior.

- Retirar la bolsa y el depósito filtrantes de la parte trasera de la limpiadora.
- Soltar la bolsa del depósito.
- Limpiar la bolsa y el depósito.

Funcionamiento

ATENCIÓN: Nunca utilice la limpiadora si ha detectado algún daño. Se puede producir una contaminación del agua debido a la fuga de lubricantes. No utilice la limpiadora si hay personas o animales en el agua de la piscina.

Compruebe que la limpiadora está completamente inmersa antes de encenderla. Nunca utilice la limpiadora fuera del agua, ya que provocaría daños a nivel de las juntas y del motor y anularía la garantía.

Rango de temperatura del agua para el uso de la limpiadora: 4 °C (39,2 °F) - 35 °C (95 °F)

- No utilice el aspirador sin una manga filtrante intacta y el depósito del filtro trasero en su lugar. El uso del aspirador sin la manga intacta y sin situar en su lugar el depósito del filtro anulará la garantía.
- Grave riesgo de aspiración. Esta limpiadora genera un fenómeno de aspiración.
- **ATENCIÓN:** Nunca utilice la limpiadora si ha detectado algún daño. Se puede producir una contaminación del agua debido a la fuga de lubricantes. No utilice la limpiadora si hay personas o animales en el agua de la piscina.
- Nunca introduzca partes del cuerpo, prendas u otros objetos en las aberturas o en las piezas móviles del aspirador.
- Nunca utilice este aspirador para recoger sustancias tóxicas, inflamables o combustibles líquidos, como gasolina, ni lo ponga en funcionamiento ante vapores explosivos o inflamables. Evite que el pelo, el cuerpo o las partes sueltas de sus prendas entren en contacto con el orificio de aspirado del dispositivo en funcionamiento.
- Utilice los accesorios originales suministrados junto a este producto.
- No utilice esta limpiadora inmediatamente después de un tratamiento de choque en la piscina. Se recomienda dejar que el agua circule al menos 24-48 horas.
- No utilice esta limpiadora al mismo tiempo que otro aparato.
- No deje el aparato en el agua mientras no se esté utilizando o si tiene poca

batería, porque se podrían producir fugas.

- La parte transparente del aspirador debe estar bien instalada antes de la puesta en marcha del aspirador eléctrico (la parte de aspiración transparente delantera cuenta con un botón con el sistema de protección para evitar que la hélice entre en contacto con sus manos).

RECICLADO DE LA BATERÍA

La batería de la limpiadora eléctrica para piscinas es de litio y debe reciclarse conforme a las normas existentes. Póngase en contacto con las autoridades locales para más información.

ADVERTENCIA

- Nunca trate de desmontar una batería de litio.
- Quítese todos los objetos personales como anillos, pulseras, collares y relojes de pulsera cuando desconecte el cable entre la batería y la limpiadora.
- La batería puede provocar un cortocircuito importante que podría fundir un anillo (o cualquier otro elemento metálico) y causar quemaduras graves.
- Utilice un elemento de protección ocular completa junto con guantes y prendas de protección cuando retire la batería.
- Tenga cuidado para no tocar el ensamblaje de hilos ni permitir que entre en contacto con elementos metálicos, susceptibles de causar chispas y/o cortocircuitos con la batería.
- Nunca prenda fuego ni permita que haya chispas o llamas cerca del aspirador. La batería puede causar gas que en último término podría inflamarse.
- No la exponga al fuego ni al calor intenso puesto que podría provocar una explosión.
- En caso de que la batería presente fugas, evite el contacto con el ácido volcado y meta la batería dañada en una bolsa de plástico.
- Si el ácido entra en contacto con la piel o la ropa, lávelas inmediata y abundantemente con agua y jabón.
- Si el ácido entra en contacto con los ojos, aclárelos inmediatamente con agua fresca durante al menos 15 minutos. Consulte sin demora a un médico.

CÓMO RETIRAR LA BATERÍA

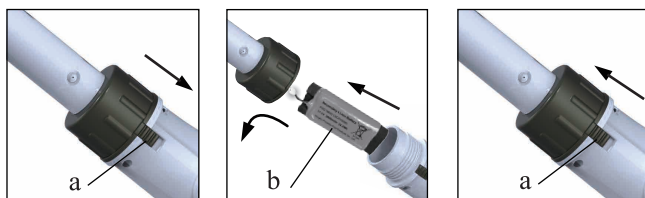

Pasos para cambiar la batería:

- Presione el cierre pequeño para soltar el tapón enroscado al cuerpo como muestra la ilustración.
- Haga girar el cuerpo trasero en sentido contrario a las agujas del reloj y retirar la parte trasera.
- Ahí se encuentra la batería triangular, retírela.
- Utilice la batería original del fabricante, instálala correctamente y gire con

firmeza. Preste atención a la atención.

- Revise la parte trasera del cuerpo tras verificar que la batería está instalada de la forma adecuada (compruebe que la limpiadora funciona correctamente).
- Vuelva a colocar el cierre trasero pulsando y cerciórese de que el tapón está adecuadamente apretado.
- Ahora puede utilizar el aspirador eléctrico siguiendo las instrucciones de uso del mismo.

Problemas y soluciones

Problema	Posible causa	Soluciones
La limpiadora no aspira los desechos.	Batería baja	Recargar la batería Tiempo normal de uso de la batería una vez cargada por completo: 45-60 min.
	El rotor está bloqueado	Retire la tensión del aparato y compruebe visualmente el espacio en el aspirador para ver si está bloqueado el rotor. Con su mano, puede hacer girar los dos círculos del rotor y hacerlo más flexible. ADVERTENCIA: compruebe que la limpiadora está bien apagada cuando vaya a efectuar el mantenimiento.
	El rotor está roto	Póngase en contacto con su distribuidor para sustituirlo.
	El/los filtro(s) está(n) lleno(s)	Limpie los dos filtros.
Los desechos salen del filtro	La bolsa del filtro está dañada.	Sustituya la bolsa.
La empuñadura / el mango para el mástil no cierra correctamente en el conjunto.	Los cierres laterales están rotos.	Sustituya los cierres laterales.
La limpiadora no recarga.	La batería está defectuosa.	Póngase en contacto con su distribuidor para cambiar la batería. Advertencia: Cuando sustituya la batería póngase en contacto con su distribuidor local para comprar una batería de litio original para no dañar el aparato.
	El cargador no funciona	Póngase en contacto con su distribuidor para cambiar el cargador. Advertencia: El uso de un cargador erróneo puede dañar la batería o la limpiadora y anular la garantía.

¡PRECAUCIÓN!

¿Cómo se sabe si la batería está estropeada o si el impulsor está atascado?

1. El propulsor se obstruye repentina y rápidamente después del funcionamiento. Apague el botón y conecte el limpiador a la corriente eléctrica mediante el cargador. Si se enciende el LED verde quiere decir que la batería está estropeada (puede solucionarse consultando la parte sobre el recambio de baterías estropeadas); en cambio, si se ilumina el LED rojo, conecte el P1111 para comprobar si el impulsor gira o no. Si no lo hace, está atascado (puede consultar la solución en la parte sobre el arreglo de atascos en el impulsor).
2. Cuando termina la carga se enciende el piloto LED verde. Encienda el dispositivo, aunque si el impulsor no funciona, apáguelo.
 - a. Conecte el cargador y pulse el botón para comprobar si se oye el ruido del impulsor en funcionamiento. Si produce un sonido seco (kkkk) demuestra que hay un atasco en el impulsor (puede consultar la solución en la parte sobre el arreglo de atascos en el impulsor).
 - b. Conecte el cargador y pulse el botón para comprobar si funciona el impulsor con normalidad. Apague el botón y, si está encendido el piloto verde, extraiga el cargador del limpiador eléctrico P1111. Vuelva a encenderlo. En caso de que el impulsor siga sin funcionar, es una muestra de que la batería está estropeada.
 - c. Por medio de un voltímetro verifique si la batería está estropeada o si el impulsor está obstruido. En primer lugar, cargue la batería durante más de 10 minutos. Extraiga la batería del limpiador eléctrico P1111 y mida su voltaje. Si es 0, la batería no funciona correctamente; si no es 0, muestra que el impulsor está atascado.
3. Gire directamente el impulsor hasta que se pueda mover con facilidad (consulte la solución en la parte sobre el arreglo de atascos en el impulsor) y cargue completamente la batería. Si esta se encuentra estropeada, el impulsor no gira.

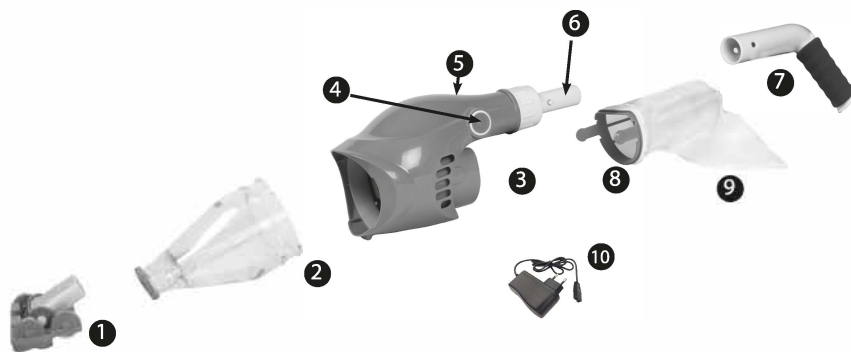
Nettoyeur électrique rechargeable

- | | |
|--------------------------------|------------------------------|
| 1. Tête pivotante | 6. Connecteur poignée/manche |
| 2. Couvercle transparent avant | 7. Poignée |
| 3. Corps du nettoyeur | 8. Filtre arrière-panier |
| 4. Bouton on/off | 9. Filtre arrière-sac |
| 5. Connection pour chargeur | 10. Chargeur |

Visuels non contractuels. Suggestion d'installation.

- Avant d'installer ce produit, lire et suivre tous les avertissements et instructions accompagnant ce produit. Ne pas suivre les avertissements et instructions de sécurité peut entraîner des blessures, des décès ou des dommages matériels.
- A lire attentivement et à conserver pour toute consultation ultérieure.

Avertissements de sécurité

- Cet aspirateur n'est pas destiné à être utilisé par des personnes ayant des capacités physiques, sensorielles ou mentales réduites ou manque d'expérience et de connaissances, à moins qu'ils aient été ou instruites concernant l'utilisation de l'appareil par une personne responsable de leur sécurité.
- Ceci n'est pas un jouet. Les enfants doivent être surveillés pour s'assurer qu'ils ne jouent pas avec cet appareil et ses accessoires. Ne jamais laisser les enfants utiliser ce produit. Gardez cet aspirateur et ses accessoires hors de portée des enfants.
- Veillez à ce que l'aspirateur soit complètement immergé dans l'eau avant l'opération. NE PAS utiliser l'appareil en dehors de l'eau. Cela pourrait endommager le système/moteur et annulerait la garantie.
- Profondeur maximum d'usage en eau : 3 mètres
- Température d'usage de l'appareil : 4°C à 35°C

- NE PAS utiliser l'appareil si vous avez détecté un dommage.
- Il est nécessaire de changer des pièces ou assemblages aussi rapidement que possible s'ils sont endommagés. Utilisez uniquement les pièces certifiées par le fabricant ou le distributeur.
- Détacher le nettoyeur du chargeur et s'assurer que le nettoyeur est éteint avant son usage.
- Ne pas utiliser ce nettoyeur s'il y a des personnes/animaux de compagnie, dans l'eau.
- Risque de danger d'aspiration. Ce nettoyeur génère une aspiration. Eviter que les cheveux, le corps ou toutes les pièces détachées de vos vêtements, puissent entrer en contact avec l'orifice d'aspiration de l'aspirateur en marche.
- Ne jamais insérer des parties du corps, des vêtements ou autres objets dans les ouvertures et les pièces mobiles de l'aspirateur.
- NE PAS utiliser cet aspirateur pour ramasser des substances toxiques, inflammables ou des combustibles liquides comme l'essence, ou fonctionner en présence de vapeurs explosives ou inflammables.
- N'essayez jamais de quelque façon que ce soit, de démonter et remplacer l'hélice ou le moteur par vos propres moyens.
- Cet aspirateur est conçu pour un usage sous l'eau uniquement et NON pour un usage comme aspirateur polyvalent.
- N'essayez pas de l'utiliser pour nettoyer autre chose que votre piscine / spa.
- Utilisez les accessoires d'origine livrés avec ce produit.
- Il n'est pas recommandé d'utiliser ce nettoyeur avec un autre appareil en même temps.
- Evitez d'aspirer des objets pointus avec ce produit. Ils pourraient endommager le nettoyeur et le filtre.
- Soyez très prudent lorsque vous nettoyez les marches de l'escalier de la piscine.
- Recharger le nettoyeur à l'intérieur dans un endroit propre et sec, avec une bonne ventilation.
- Si l'aspirateur ne doit pas être utilisé pendant une longue période, déconnectez-le du chargeur, utilisez un linge sec pour nettoyer et sécher l'aspirateur et les accessoires. Rangez-les dans un endroit bien ventilé, loin de la lumière du soleil, des enfants, de la chaleur, de sources d'inflammation et de produits chimiques. Ne jamais laisser l'appareil branché pendant un stockage à long terme. Recharger l'appareil tous les trois mois.
- Si vous n'utilisez pas la partie du corps transparent vous devriez l'enlever de l'aspirateur électrique.
- Les mises en garde et précautions ci-dessus, ne peuvent contempler toutes les possibilités de risques et / ou de blessures graves. Les propriétaires de piscine et de spas doivent toujours exercer une prudence intense et avoir du bon sens lors de l'usage de l'aspirateur.

Chargeur

Pour usage en intérieur seulement. Le chargeur ne doit pas être utilisé en plein air et ne pas être exposé à la pluie, humidité, à n'importe quel liquide ou à la chaleur.

- Garder le chargeur hors de portée des enfants.
- Ne jamais utiliser le chargeur si un dommage est détecté.
- NE pas manipuler le chargeur avec les mains mouillées.
- NE pas manipuler l'aspirateur, le chargeur en charge avec les mains mouillées et sans chaussures.
- Débranchez le chargeur du courant électrique quand il n'est pas en service.
- Si le cordon d'alimentation est endommagé, il doit être remplacé par le fabricant ou son agent de maintenance ou toute autre personne qualifiée afin d'éviter tout danger.
- S'assurer que le nettoyeur et le chargeur soient complètement secs avant de recharger l'appareil.

MISE EN ROUTE

Mise en place pour la recharge de la batterie

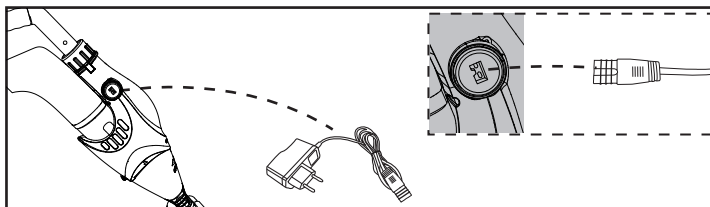

- (1) Branchez une extrémité du chargeur dans la prise, et le chargeur est vert.
- (2) Ensuite, branchez une extrémité du chargeur sur P1111, la charge est rouge, le chargeur fonctionne maintenant.
- (3) Après avoir chargé 3 heures, le chargeur devient vert et P1111 est complètement chargé.
- (4) Maintenant, il est temps de travailler.

ATTENTION :

La charge doit être faite à l'intérieur, dans un endroit bien aéré, loin de la lumière du soleil, d'enfants, de chaleur et de sources d'allumage.

Ne jamais utiliser le chargeur si un dommage a été détecté.

Utiliser le chargeur original, fourni uniquement.

Assurez-vous que l'aspirateur et le chargeur sont propres et secs avant de le monter.

ATTENTION :

Il faut impérativement faire une première charge de 3 heures avant le premier usage.

Après une charge complète, le nettoyeur fonctionnera normalement entre 45 et 60 minutes.

MONTAGE POUR LE FONCTIONNEMENT

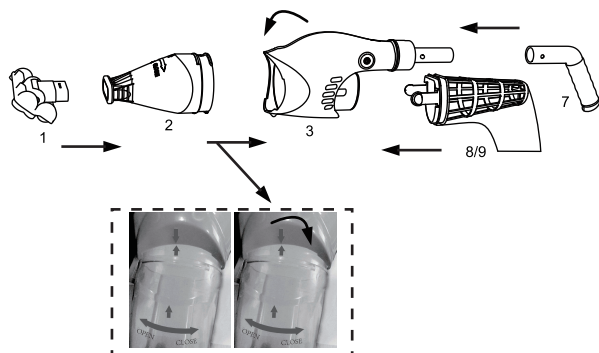

La flèche sur le couvercle transparent avant doit être alignée sur la flèche du corps de l'appareil. Il faut ensuite effectuer une rotation à 90° pour ouvrir ou fermer. Il faut bien positionner au fond le couvercle transparent sur l'intérieur du corps de l'appareil.

Assemblage de la poignée
Insérer la poignée comme indiqué ci-dessous en la positionnant sur le connecteur du

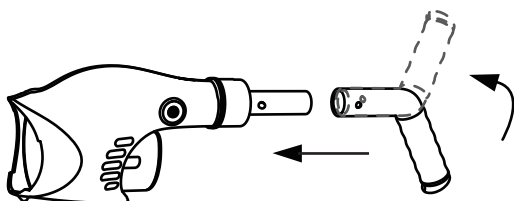

compartiment arrière. Positionner la poignée, selon vos besoins, afin de nettoyer le fond ou les parois de la piscine ou du spa. Insérer la poignée sur le nettoyeur comme indiqué en enfonçant les clips latéraux et en avançant la poignée sur le connecteur jusqu'au blocage de la poignée sur le connecteur. Pour retirer la poignée, enfoncer les clips latéraux et retirer vers l'arrière de la poignée.

ASSEMBLAGE SUR UN MANCHE TELESCOPIQUE

Enfoncer un des clips latéraux du connecteur de l'appareil et insérer la fin du manche télescopique jusqu'à ce que les clips se fixent dans les trous du manche télescopique.

Pour enlever le manche télescopique, enfoncer les 2 clips latéraux afin de libérer le manche et le retirer vers l'arrière.

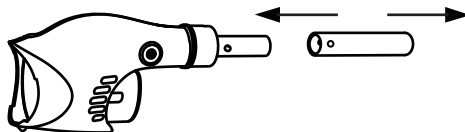

Assemblage de la tête pivotant

Insérer directement la tête pivotante directement dans la base du couvercle transparent.

Afin d'obtenir une meilleure aspiration, veuillez utiliser le nettoyeur comme ci-dessous:

- Insérer la tête pivotante afin d'aspirer les petits cailloux et les feuilles comme sur le schéma A.
- Il n'est pas nécessaire de mettre la tête pivotante pour aspirer les pierres et autres grands débris comme sur le schéma B.

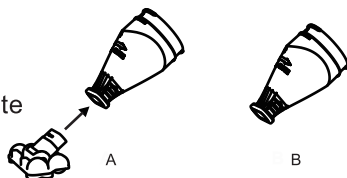

Les brosses de la tête pivotante peuvent s'enlever en les retirant directement de la tête.

Pour les piscines en liner et fibres de verre, il est recommandé de garder les brosses sur la tête pivotante afin d'éviter d'endommager le revêtement de la piscine.

Nettoyage de l'aspirateur après usage

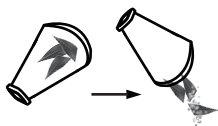
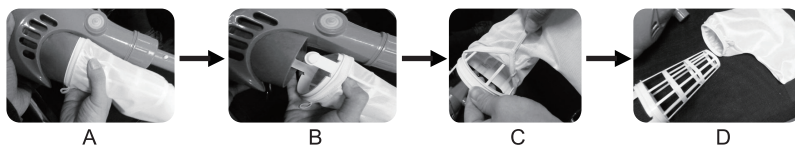

Retirer le couvercle avant transparent (en suivant la direction OPEN-CLOSE, tourner vers OPEN à 90°), retirer les débris et le laver.

Retirer le filtre arrière, et retirer le sac du filtre arrière, retirer les impuretés et nettoyer le sac filtrant.

Vérifier s'il y a des impuretés au niveau de l'hélice et le nettoyer s'il y en a.

Les étapes de nettoyage du sac-filtre arrière :

- Retirer le sac filtrant et le panier-filtre de l'arrière du nettoyeur.
- Détacher le sac filtrant du panier-filtre.
- Nettoyer le sac filtrant et le panier-filtre.

Fonctionnement

ATTENTION: Ne pas utiliser le nettoyeur si vous avez détecté un dommage.

La pollution de liquide pourrait se produire en raison de la fuite des lubrifiants. Ne pas utiliser le nettoyeur s'il y a des baigneurs ou des animaux dans l'eau de la piscine.

Bien vérifier que le nettoyeur soit bien complètement immergé avant de l'allumer. NE JAMAIS utiliser le nettoyeur hors de l'eau, cela provoquerait

des dommages au niveau des joints et du moteur et annulerait la garantie.

Températures d'eau maximum pour l'usage du nettoyeur : 4°C (39.2°F) - 35°C (95 °F)

- N'utilisez pas l'aspirateur sans chaussette-filtre intact et le filtre arrière panier en place. En utilisant votre aspirateur sans chaussette filtre intact et le filtre arrière panier en place annulera votre garantie.
- Risque de danger d'aspiration. Ce nettoyeur génère un phénomène d'aspiration.
- **ATTENTION:** Ne pas utiliser le nettoyeur si vous avez détecté un dommage. La pollution de liquide pourrait se produire en raison de la fuite des lubrifiants. Ne pas utiliser le nettoyeur s'il y a des baigneurs ou des animaux dans l'eau de la piscine.
- Ne jamais insérer des parties du corps, des vêtements ou autres objets dans les ouvertures et les pièces mobiles.
- Ne pas utiliser cet aspirateur pour ramasser des substances toxiques, inflammables ou combustibles liquides comme l'essence, ou fonctionner en présence de vapeurs explosives ou inflammables. Ne pas laisser les cheveux, le corps ou toutes les pièces détachées de vos vêtements, entrer en contact avec l'orifice d'aspiration de l'aspirateur en marche.
- Utilisez les accessoires d'origine livrés avec ce produit.
- Ne pas utiliser ce nettoyeur immédiatement après un traitement choc en piscine. Il est recommandé de laisser l'eau de la piscine circuler pendant au moins 24-48 heures.
- Merci de ne pas utiliser ce nettoyeur avec un autre appareil en même temps.
- Ne pas laisser l'appareil dans l'eau lorsqu'il n'est pas en usage ou si la batterie est faible, car des fuites d'eau pourraient survenir.
- La partie transparente d'aspiration doit être bien installée avant la mise sous tension de l'aspirateur électrique (la partie d'aspiration transparente avant, a un bouton avec le système de protection pour éviter que l'hélice ne rentre en contact avec vos mains).

RECYCLAGE DE LA BATTERIE

La batterie du nettoyeur électrique de piscine est une batterie au lithium qui doit être recyclée, selon les normes existantes. Contacter les autorités locales pour plus d'informations.

MISE EN GARDE

- Ne jamais tenter de démonter une batterie au lithium.
- Retirer tous les objets personnels tels que les bagues, les bracelets, les colliers et les montres quand vous déconnecterez le câble reliant la batterie au nettoyeur.
- Une batterie peut provoquer un court circuit assez important, pouvant

dissoudre une bague (ou tout autre élément en métal) causant des brûlures.

- Porter une protection oculaire complète avec des gants et vêtements de protection lorsque vous retirez la batterie.
- Prendre soin de ne pas toucher les fils ensemble ou leur permettre d'être en contact avec des éléments métalliques, susceptibles de provoquer des étincelles et/ou un court-circuit avec la batterie.
- Ne jamais brûler ou permettre une étincelle ou une flamme à proximité de l'aspirateur. La batterie peut générer des gaz qui pourraient éventuellement s'enflammer.
- Ne pas exposer au feu ou à une chaleur intense, car cela peut entraîner une explosion.
- Si une batterie fuit, éviter tout contact avec l'acide répandu et mettre la batterie endommagée dans un sac plastique.
- Si l'acide entre en contact avec la peau et les vêtements, se laver immédiatement et abondamment avec de l'eau et du savon.
- Si l'acide entre en contact avec les yeux, rincer immédiatement les yeux à l'eau fraîche pendant au moins 15 minutes. Consulter immédiatement un médecin.

COMMENT ENLEVER LA BATTERIE

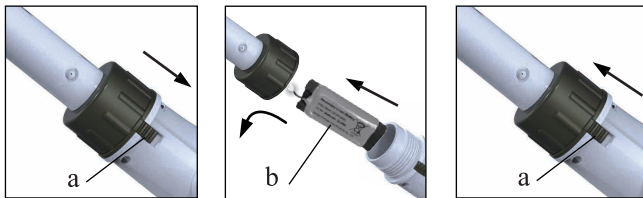

Les étapes du changement de batterie :

- Appuyer sur le petit clip afin de libérer le bouchon vissant du corps comme montré sur le schéma.
- Faire pivoter le corps arrière dans le sens contraire des aiguilles d'un montre et retirer la partie arrière.
- Vous y trouverez la batterie triangulaire, retirer-la.
- Utiliser la batterie d'origine du fabricant et installer la batterie à juste titre et tournez fermement. Faites attention à l'installation.
- Revisser la partie arrière sur le corps après avoir vérifié que la batterie est installée correctement (vérifier que le nettoyeur fonctionne correctement).
- Repositionner le clip arrière en cliquant confirmant que le bouchon est correctement serré.
- Maintenant, vous pouvez utiliser votre aspirateur électrique en suivant les instructions d'utilisation de l'aspirateur électrique.

En cas de problème

Problème	Cause possible	Solutions
Le nettoyeur n'aspire pas les débris	Batterie faible	Recharger la batterie. Temps d'usage normale de la batterie une fois complètement chargée : 45-60 min.
	Le rotor est bloqué	Mettre hors tension l'appareil et vérifier visuellement l'espace au milieu de l'aspirateur pour voir si le rotor est bloqué. Vous pouvez utiliser votre main pour faire tourner les 2 cercles du rotor et le rendre plus souple. MISE EN GARDE : vérifier que le nettoyeur est bien éteint lors de l'entretien de l'appareil.
	Le rotor est cassé	Contactez votre revendeur pour remplacer le rotor
	Le(s) filtre(s) sont pleins(s)	Nettoyer les 2 filtres.
Des débris s'échappent du filtre	Le sac du filtre est endommagé.	Remplacer le sac.
Poignée / connecteur pour manche ne ferme pas correctement à l'assemblage	Les clips latéraux sont cassés	Remplacer des clips latéraux
Le nettoyeur ne se recharge pas	La batterie est défectueuse	Contactez votre revendeur pour changer la batterie. Mise en garde : Quand vous remplacez la batterie, contactez votre revendeur local afin d'acheter la batterie originale au lithium afin de ne pas endommager l'appareil.
	Le chargeur ne fonctionne pas	Contactez votre revendeur pour changer le chargeur. Mise en garde : utiliser un chargeur erroné peut endommager la batterie ou le nettoyeur et annuler la garantie.

ATTENTION !

Comment savoir si la batterie est endommagée ou bien si le dispositif d'entraînement et bloqué ?

1. Le propulseur reste soudainement et rapidement bloqué après le fonctionnement. Éteignez le bouton et connectez le nettoyeur au courant électrique avec le chargeur. Si le témoin vert s'allume cela indique que la batterie est endommagée (pour résoudre ce problème, consultez la section consacrée au rechange des batteries endommagées). Cependant, si le témoin rouge s'allume, connectez le P1111 afin de vérifier si le dispositif d'entraînement tourne ou pas. S'il ne tourne pas, il est bloqué (consultez la section concernant la correction des obstructions dans le dispositif d'entraînement).
2. Une fois la charge terminée, le témoin vert s'allume. Allumez le dispositif. Si le dispositif d'entraînement ne fonctionne pas, éteignez-le.
 - a. Connectez le chargeur et appuyez sur le bouton pour vérifier si vous entendez le bruit du dispositif d'entraînement en marche. Si un son sec se produit (kkkk), cela indique qu'il existe une obstruction dans le dispositif d'entraînement (consultez la solution dans la section consacrée aux réparations des obstructions dans le dispositif d'entraînement).
 - b. Connectez le chargeur et appuyez sur le bouton pour vérifier si le dispositif d'entraînement fonctionne correctement. Éteignez ensuite le bouton. Si le témoin vert est allumé, retirez le chargeur du nettoyeur électrique P1111. Allumez-le à nouveau. Si le dispositif d'entraînement ne fonctionne toujours pas, cela indique que la batterie est effectivement endommagée.
 - c. Avec un voltmètre, vérifiez si la batterie est endommagée ou bien si le dispositif d'entraînement est bloqué. Chargez tout d'abord la batterie pendant plus de 10 minutes. Retirez la batterie du nettoyeur électrique P1111 et mesurez son voltage. S'il équivaut à 0, la batterie ne fonctionne pas correctement ; s'il est différent de 0, cela indique que le dispositif d'entraînement est bloqué.
3. Tournez directement le dispositif d'entraînement jusqu'à pouvoir le déplacer facilement (consultez la solution dans la section consacrée à la réparation des obstructions dans le dispositif d'entraînement) et chargez complètement la batterie. Si elle est endommagée, le dispositif d'entraînement ne tournera pas.

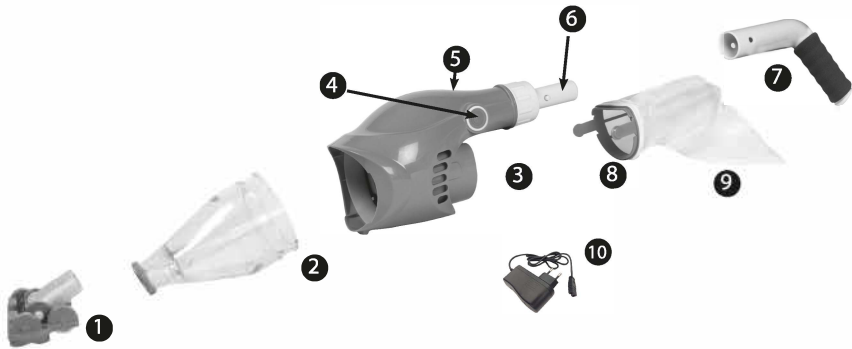

- | | |
|-------------------------------|--------------------------------|
| 1. Schwenkkopf | 6. Anschlussstück Griff/Schaft |
| 2. Frontabdeckung transparent | 7. Griff |
| 3. Saugergehäuse | 8. Filteraufnahme hinten |
| 4. Schalter Ein/Aus | 9. Filterbeutel hinten |
| 5. Anschluss für Ladegerät | 10. Ladegerät |

Unverbindliche Abbildungen. Montagevorschlag.

- Bitte lesen Sie vor Nutzung des Geräts die beiliegende Anleitung sorgfältig durch und befolgen Sie deren Hinweise und Warnungen. Bei Nichteinhalten der Warnungen und Sicherheitshinweise besteht Gefahr an Leib und Leben sowie die Möglichkeit von Schäden am Gerät.
- Lesen Sie dieses Dokument aufmerksam durch und bewahren Sie es für den künftigen Gebrauch auf.

Sicherheitshinweise

- Der Sauger ist nicht für den Gebrauch durch körperlich, sensorisch oder geistig behinderte Personen bzw. im Umgang damit unerfahrene oder unkundige Personen ausgelegt und sollte von diesen nur nach einschlägiger Anleitung durch eine für ihre Sicherheit verantwortliche Person verwendet werden.
- Das Gerät ist kein Spielzeug. Achten Sie darauf, dass Kinder nicht mit dem Gerät und dessen Zubehör spielen oder das Gerät benutzen. Bewahren Sie den Sauger und dessen Zubehör für Kinder unzugänglich auf.
- Achten Sie vor der Inbetriebnahme darauf, dass sich der Sauger vollständig unter Wasser befindet. Verwenden Sie das Gerät stets nur **im** Wasser, da ansonsten Schäden an Anlage oder Motor entstehen könnten und die Garantie ungültig würde.
- Maximale Einsatztiefe im Wasser: 3 m
- Betriebstemperatur des Geräts: 4 °C bis 35 °C

- Sollten Sie Schäden feststellen, das Gerät nicht verwenden.
- Beschädigte Teile oder Baugruppen sollten so schnell wie möglich ausgetauscht werden. Verwenden Sie dafür nur vom Hersteller bzw. Fachhändler zertifizierte Ersatzteile.
- Trennen Sie den Sauger vom Ladegerät und vergewissern Sie sich vor seinem Gebrauch, dass er ausgeschaltet ist.
- Verwenden Sie den Sauger nicht, wenn sich Menschen oder Tiere im Wasser befinden.
- Vorsicht Einsauggefahr! Der Sauger erzeugt Ansaugkräfte. Achten Sie daher darauf, dass Haar, Körper oder lose Kleidung nicht in die Nähe der Ansaugöffnung des laufenden Geräts kommen.
- Stecken Sie keine Köperteile, Kleidungsstücke oder sonstigen Gegenstände in die Öffnungen oder beweglichen Teile des Saugers.
- Verwenden Sie den Sauger nicht zur Aufnahme toxischer oder entzündlicher Stoffe bzw. flüssiger Brennstoffe wie Benzin und schalten Sie ihn nicht in der Nähe explosiver oder brennbarer Dämpfe ein.
- Der eigenständige Ausbau oder Austausch von Rotor oder Motor ist unzulässig. Dies gilt für alle Vorgehensweisen.
- Der Sauger ist nicht als Mehrzweckreiniger ausgelegt und darf nur unter Wasser eingesetzt werden.
- Verwenden Sie den Sauger ausschließlich zur Reinigung Ihres Pools/Whirlpools.
- Verwenden Sie das mitgelieferte Originalzubehör.
- Der Einsatz des Saugers gleichzeitig mit anderen Geräten wird nicht empfohlen.
- Vermeiden Sie das Einsaugen von spitzen Gegenständen in das Gerät, da diese Sauger und Filter beschädigen könnten.
- Vorsicht bei der Reinigung der Poolleiterstufen.
- Laden Sie den Sauger an einem sauberen, trockenen und gut gelüfteten Ort in Innenräumen auf.
- Soll der Sauger für einen längeren Zeitraum nicht genutzt werden, trennen Sie ihn vom Ladegerät. Reiben Sie Sauger und Zubehör mit einem trockenen Tuch ab und bewahren Sie diese für Kinder unzugänglich an einem gut gelüfteten Ort fern von Sonneneinstrahlung, Hitzequellen, Zündquellen und Chemikalien auf. Lassen Sie das Gerät bei längerer Aufbewahrung nicht angeschlossen und laden Sie es alle drei Monate auf.
- Falls Sie den transparenten Teil des Gehäuses nicht nutzen, nehmen Sie ihn vom Gerät ab.
- Durch die hier genannten Hinweise und Vorsichtsmaßnahmen können nicht alle Gefahrensituationen oder möglichen schweren Verletzungen abgedeckt werden. Pool- oder Whirlpoolbesitzer sollten bei der Nutzung des Saugers daher höchste Vorsicht walten lassen und mit gesundem Menschenverstand vorgehen.

Ladegerät

Einsatz ausschließlich in Innenräumen. Verwenden Sie das Ladegerät nicht im Freien, im Regen, in feuchter Umgebung und in der Nähe von Flüssigkeiten oder Hitze.

- Lassen Sie das Ladegerät nicht in die Hände von Kindern gelangen.
- Sollten Sie Schäden feststellen, das Ladegerät nicht verwenden.
- Das Ladegerät nicht mit feuchten Händen berühren.
- Sauger und ladendes Ladegerät nicht mit feuchten Händen oder ohne Schuhe berühren.
- Bei Nichtgebrauch das Ladegerät vom Spannungsnetz trennen.
- Um jegliches Risiko zu vermeiden, ist ein beschädigtes Spannungskabel stets vom Hersteller, dessen Kundendienst oder einem Fachmann auszuwechseln.
- Stellen Sie vor dem Aufladen sicher, dass Sauger und Ladegerät vollkommen trocken sind.

INBETRIEBNAHME

Aufladeposition des Akkus

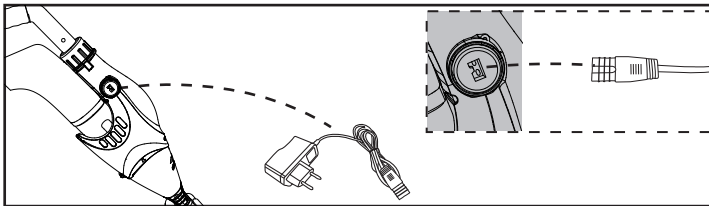

- (1) Stecken Sie ein Ende des Ladegeräts in die Steckdose und das Ladegerät ist grün.
- (2) Dann stecke ein Ende des Ladegeräts auf P1111, die Ladung ist rot, das Ladegerät arbeitet jetzt.
- (3) Nach dem Aufladen von 3 Stunden wird das Ladegerät grün und P1111 ist voll aufgeladen.
- (4) Jetzt ist es Zeit zu arbeiten.

Das Aufladen muss für Kinder unzugänglich an einem gut gelüfteten Ort fern von Sonneneinstrahlung, Hitzequellen und Zündquellen erfolgen.

Sollten Sie Schäden feststellen, das Ladegerät nicht verwenden.

Nur das mitgelieferte Original-Ladegerät verwenden.

Stellen Sie vor dem Zusammenbau sicher, dass Sauger und Ladegerät sauber und trocken sind.

ACHTUNG:

Vor dem ersten Gebrauch muss das Gerät unbedingt 3 Stunden lang geladen werden.

Eine vollständige Aufladung des Saugers sorgt in der Regel für 45 - 60 Minuten Betriebsdauer.

MONTAGE FÜR DEN BETRIEB

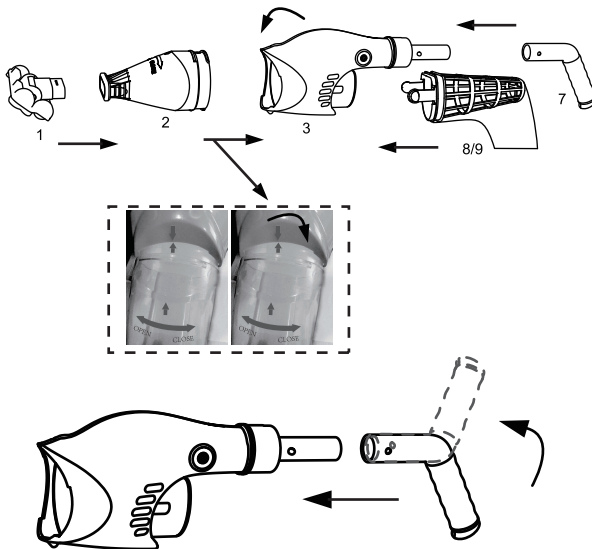

Der Pfeil der transparenten Vorderabdeckung muss auf gleicher Höhe mit dem Pfeil des Gerätegehäuses sein. Danach zum Öffnen oder Schließen um 90° drehen. Die transparente Abdeckung muss unbedingt richtig hinten anliegend im Gerätegehäuse sitzen.

Montage des Griffs: Schieben Sie den Griff wie nachfolgend abgebildet über das

Anschlussstück des hinteren Fachs. Bringen Sie den Griff je nach Reinigungsbedarf von Boden oder Wänden des Pools/Whirlpools in die geeignete Stellung. -Stecken Sie den Griff wie abgebildet auf den Sauger. Drücken Sie dabei die seitlichen Verriegelungen ein und schieben Sie den Griff soweit auf das Anschlussstück bis er einrastet.

Zum Entfernen des Griffs drücken Sie die seitlichen Verriegelungen ein und ziehen den Griff nach hinten ab.

MONTAGE AUF TELESKOPSTAB

Drücken Sie eine der seitlichen Verriegelungen des Geräteanschlussstücks ein und führen Sie das Ende des Teleskopstabs soweit ein, bis die Verriegelungen in den entsprechenden Öffnungen einrasten.

Zur Entfernung der Teleskopstange lösen Sie diese durch Eindrücken der beiden seitlichen Verriegelungen und ziehen Sie sie nach hinten ab.

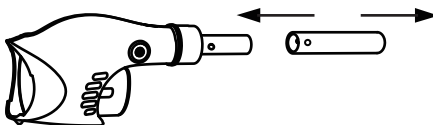

Montage des Schwenkkopfes

Stecken Sie den Schwenkkopf direkt unten in die transparente Abdeckung ein.

Optimale Saugergebnisse erzielen Sie durch folgenden Einsatz des Saugers:

- Stecken Sie zum Einsaugen von kleinen Steinen und Blättern den Schwenkkopf auf (siehe Abbildung A)
- Zum Einsaugen großer Steine und Schmutzteile ist der Schwenkkopf nicht erforderlich (siehe Abbildung B)

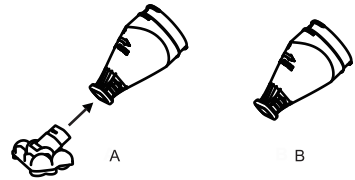

Die Bürsten des Schwenkkopfs lassen sich direkt aus dem Kopf entnehmen.

Bei beschichteten Pools und Glasfaserbecken empfiehlt es sich, die Bürsten im Schwenkkopf zu lassen, um die Poolbeschichtung nicht zu beschädigen.

Reinigung des Saugers nach Gebrauch

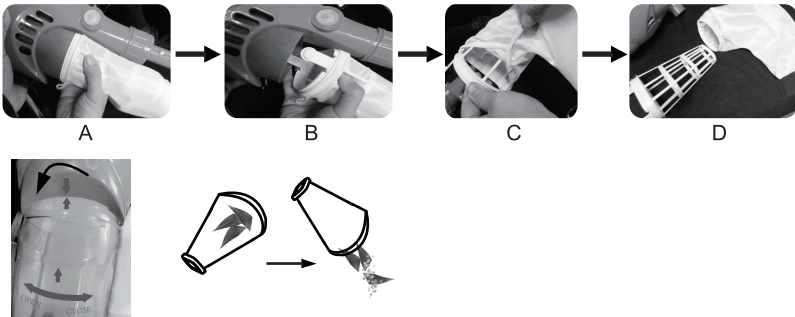

Die transparente Frontabdeckung abnehmen (diese dabei gemäß Beschriftung OPEN-CLOSE um 90° Richtung OPEN drehen), den Schmutz entfernen und die Abdeckung auswaschen.

Filter und Filterbeutel herausnehmen, Schmutz entfernen und Filterbeutel reinigen.

Den Rotor auf Schmutzrückstände überprüfen und gegebenenfalls reinigen. Vorgehensweise zum Reinigen des hinteren Filterbeutels:

- Filterbeutel und -behälter aus dem hinteren Teil des Saugers entnehmen
- Filterbeutel vom Filterbehälter lösen
- Filterbeutel und -behälter reinigen

Betrieb

ACHTUNG: Sollten Sie Schäden feststellen, den Sauger nicht verwenden. Bei Undichtigkeit kann das Wasser durch austretende Schmiermittel verunreinigt werden. Verwenden Sie den Sauger nicht, wenn sich Menschen oder Tiere im Wasser befinden.

Achten Sie vor dem Einschalten darauf, dass sich der Sauger vollständig unter Wasser befindet. Verwenden Sie das Gerät stets nur **im** Wasser, da ansonsten Schäden an Dichtungen und Motor entstehen könnten und die Garantie ungültig würde.

Wassertemperaturbereich für den Einsatz des Saugers: 4 °C (39,2 °F) - 35 °C (95 °F)

- Verwenden Sie den Sauger stets nur mit intaktem Filtersack und dem ordnungsgemäß eingesetzten hinteren Filterbehälter. Bei Verwendung des Saugers ohne intakten Filtersack und ordnungsgemäß eingesetzten Filterbehälter erlischt die Garantie.
- Vorsicht Einsauggefahr! Der Sauger erzeugt Ansaugkräfte.
- **ACHTUNG:** Sollten Sie Schäden feststellen, das Gerät nicht verwenden. Bei Undichtigkeit kann das Wasser durch austretende Schmiermittel verunreinigt werden. Verwenden Sie den Sauger nicht, wenn sich Menschen oder Tiere im Wasser befinden.
- Stecken Sie keine Köperteile, Kleidungsstücke oder sonstigen Gegenstände in die Öffnungen oder beweglichen Teile des Saugers.
- Verwenden Sie den Sauger nicht zur Aufnahme toxischer oder entzündlicher Stoffe bzw. flüssiger Brennstoffe wie Benzin und schalten Sie ihn nicht in der Nähe explosiver oder brennbarer Dämpfe ein. Achten Sie darauf, dass Haar, Körper oder lose Kleidung nicht in die Nähe der Ansaugöffnung des laufenden Geräts kommen.
- Verwenden Sie das mitgelieferte Originalzubehör.
- Setzen Sie den Sauger nicht unmittelbar nach einer Stoßbehandlung im Pool ein. Es empfiehlt sich, das Wasser mindestens 24-48 Stunden umlaufen zu lassen.
- Verwenden Sie den Sauger nicht gleichzeitig mit anderen Geräten.
- Lassen Sie das Gerät bei Nichtgebrauch oder schwachem Akku nicht im Wasser, da Undichtigkeiten auftreten könnten.
- Vor Inbetriebnahme des Akku-Saugers muss der transparente Teil des Geräts richtig eingesetzt werden (am transparenten vorderen Saugteil befindet sich ein Sicherheitstaster, der einen Kontakt zwischen Rotor und Hand verhindert).

ENTSORGUNG DES AKKUS

Der Akku-Poolsauger besitzt einen Lithium- Akku, der gemäß den geltenden Vorschriften entsorgt werden muss. Für weitere Informationen wenden Sie sich an die örtlichen Behörden.

WARNHINWEISE

- Versuchen Sie nicht, den Lithium-Akku auseinanderzubauen.
- Legen Sie alle persönlichen Gegenstände wie Ringe, Armbänder, Halsketten und Uhren ab, bevor Sie das Kabel zwischen Akku und Sauger lösen.
- Der Akku kann einen starken Kurzschluss auslösen, bei dem Ringe oder andere Metallgegenstände schmelzen und schwere Verbrennungen hinterlassen könnten.
- Tragen Sie beim Ausbau des Akkus einen vollständigen Augenschutz, Schutzhandschuhe und Schutzkleidung.
- Achten Sie darauf, den Kabelstrang nicht zu berühren und diesen nicht mit

Metallteilen in Kontakt zu bringen, die Funken erzeugen und/oder Kurzschlüsse des Akkus auslösen könnten.

- Machen Sie in der Nähe des Saugers kein Feuer und sorgen Sie dafür, dass keine Funken oder Flammen auftreten. Der Akku entwickelt möglicherweise Gase, die sich letztendlich entzünden können.
- Bringen Sie den Akku nicht in die Nähe von Feuer und starker Hitze, dabei besteht Explosionsgefahr.
- Sollte der Akku undicht sein, vermeiden Sie den Kontakt mit der ausgetretenen Säure und stecken Sie den beschädigten Akku in einen Plastikbeutel.
- Sollte die Säure mit Haut oder Kleidung in Berührung kommen, waschen Sie diese sofort gründlich mit Wasser und Seife aus.
- Sollte die Säure mit den Augen in Berührung kommen, spülen Sie sie sofort mindestens 15 Minuten lang mit klarem Wasser aus und suchen Sie unverzüglich einen Arzt auf.

AUSBAUEN DES AKKUS

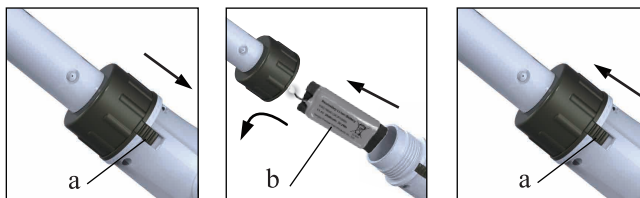

Vorgehensweise zum Auswechseln des Akkus:

- Drücken Sie auf die kleine Verriegelung, um die mit dem Gehäuse verschraubte Kappe zu lösen (siehe Abbildung).
- Drehen Sie das Gehäuse gegen den Uhrzeigersinn und nehmen Sie den hinteren Teil ab.
- Entfernen Sie den hier untergebrachten, dreieckigen Akku.
- Verwenden Sie einen Original-Akku des Herstellers. Setzen Sie ihn ein und drehen Sie fest zu. Achten Sie auf den richtigen Einbau.
- Stellen Sie sicher, dass der Akku richtig eingesetzt ist (vergewissern Sie sich, dass der Sauger einwandfrei funktioniert) und überprüfen Sie den hinteren Teil des Geräts.
- Schließen Sie durch Drücken die hintere Verriegelung und vergewissern Sie sich, dass die Kappe fest zugeschraubt ist.
- Folgen Sie nun der Gebrauchsanleitung zum Einsatz des Akku-Saugers.

Probleme und Abhilfen

Problem	Mögliche Ursache	Abhilfen
Der Sauger saugt keinen Schmutz auf.	Akku schwach	Akku laden. Normale Akkulaufzeit nach vollständiger Aufladung: 45-60 Min.
	Rotor blockiert	Spannung des Geräts unterbrechen und durch Sichtprüfung im Saugerbereich feststellen, ob der Rotor blockiert ist. Die beiden Kreise des Rotors lassen sich zwecks erhöhter Flexibilität mit der Hand drehen. ACHTUNG: Vergewissern Sie sich vor dem Wartungsvorgang, dass das Gerät sicher ausgeschaltet ist.
	Rotor defekt	Wenden Sie sich zwecks Austauschs an Ihren Fachhändler.
	Filter voll	Beide Filter reinigen.
Aus dem Filter tritt Schmutz aus.	Filterbeutel beschädigt	Beutel auswechseln.
Der Griff/Schaft für den Teleskopstab lässt sich nicht dicht mit dem Gerät verbinden.	Seitliche Verriegelungen defekt	Seitliche Verriegelungen auswechseln.
Der Sauger lässt sich nicht aufladen.	Akku defekt	Wenden Sie sich zwecks Austauschs des Akkus an Ihren Fachhändler. Hinweis: Wenden Sie sich beim Austausch des Akkus an Ihren örtlichen Fachhändler und erwerben Sie einen
		Original-Lithium-Akku, um das Gerät nicht zu beschädigen.
	Ladegerät funktioniert nicht	Wenden Sie sich zwecks Austauschs des Ladegeräts an Ihren Fachhändler. Hinweis: Bei Einsatz eines falschen Ladegeräts können Akku oder Sauger beschädigt werden und die Garantie erlöschen.

ÁCHTUNG!

Woran erkennt man, ob der Akku defekt oder der Antrieb blockiert ist?

1. Der Antrieb ist nach dem Betrieb plötzlich und rasch blockiert. Schalten Sie den Reiniger aus und schließen Sie ihn mit dem Ladegerät an das Stromnetz an. Wenn die grüne LED aufleuchtet, ist der Akku defekt (siehe dazu das Kapitel über den Austausch defekter Batterien). Leuchtet hingegen die rote LED auf, lässt sich durch Anschluss des P1111 feststellen, ob sich der Antrieb dreht oder nicht. Falls nicht, ist er festgefahren (siehe dazu das Kapitel über das Beheben eines blockierten Antriebs).
2. Nach abgeschlossenem Ladevorgang leuchtet die grüne LED auf. Schalten Sie das Gerät ein. Falls der Antrieb jedoch nicht funktioniert, schalten Sie es bitte wieder aus.
 - a. Schließen Sie das Ladegerät an und betätigen Sie die Taste, um zu überprüfen, ob das Geräusch des laufenden Antriebs zu hören ist. Ertönt dabei ein trockenes Geräusch ("k-k-k"), ist der Antrieb blockiert (siehe dazu die Vorgehensweise zur Behebung eines blockierten Antriebs im entsprechenden Kapitel).
 - b. Schließen Sie das Ladegerät an und betätigen Sie die Taste, um zu überprüfen, ob der Antrieb normal funktioniert. Wenn die grüne LED aufleuchtet, schalten Sie das Gerät aus und trennen Sie den elektrischen Reiniger P1111 vom Ladegerät. Schalten Sie ihn nun erneut ein. Falls der Antrieb immer noch nicht funktioniert, ist der Akku defekt.
 - c. Prüfen Sie mithilfe eines Spannungsmessgeräts, ob der Akku defekt oder der Antrieb blockiert ist. Laden Sie den Akku im ersten Fall für 10 Minuten auf. Entnehmen Sie den Akku aus dem elektrischen Reiniger P1111 und messen Sie dessen Spannung. Ist die Spannung gleich 0, funktioniert der Akku nicht richtig, bei einem höheren Spannungswert ist der Antrieb blockiert.
3. Drehen Sie den Antrieb direkt solange, bis er sich leicht bewegen lässt (siehe dazu die Vorgehensweise zur Behebung eines blockierten Antriebs im entsprechenden Kapitel) und laden Sie den Akku vollkommen auf. Ist der Akku defekt, dreht der Antrieb nicht.

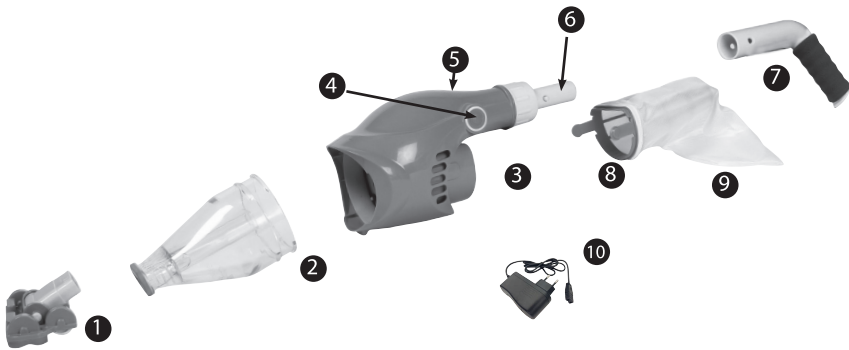
Aspiratore elettrico ricaricabile

- | | |
|--|-------------------------------------|
| 1. Testina girevole | 6. Connettore
impugnatura/manico |
| 2. Copertura anteriore
trasparente | 7. Impugnatura |
| 3. Corpo della scopa elettrica | 8. Filtro posteriore - serbatoio |
| 4. Pulsante di accensione e
spegnimento | 9. Filtro posteriore - sacchetto |
| 5. connettore per il
caricatore | 10. Caricatore |

Immagini non vincolanti al prodotto. Consigli per il montaggio.

- Prima di utilizzare questo prodotto leggere attentamente le avvertenze e le istruzioni fornite e seguire le indicazioni prescritte.

La mancata osservanza delle avvertenze e delle istruzioni di sicurezza, può comportare danni materiali, lesioni personali e, nei casi più gravi, persino la morte.

- Leggere con la massima attenzione il presente documento e conservarlo per consultazioni future.

Avvertenze sulla sicurezza

- Questo aspiratore non è concepito per essere utilizzato da persone con disabilità fisiche, sensoriali o psichiche o da persone prive di esperienza nell'utilizzo di tale apparecchio, fatta eccezione nel caso in cui una persona responsabile della sicurezza abbia fornito le istruzioni necessarie all'utilizzo dell'apparecchio.

- Questo apparecchio non è un giocattolo. Vigilare affinché i bambini non giochino con l'apparecchio o con i suoi accessori. Non consentire ai bambini di utilizzare l'apparecchio. Mantenere l'aspiratore e i suoi accessori fuori dalla portata dei bambini.

- Assicurarsi che l'aspiratore sia immerso completamente in acqua prima di avviarlo. Non utilizzare il dispositivo fuori dall'acqua. Ciò potrebbe danneggiare il sistema/motore con il conseguente annullamento della garanzia.
- Profondità massima di utilizzo in acqua: 3 metri.
- Temperatura di utilizzo dell'apparecchio: tra 4 °C e 35 °C
- Non utilizzare mai l'apparecchio qualora risulti danneggiato.
- Provvedere al più presto alla sostituzione dei componenti o delle parti di assemblaggio danneggiate. Utilizzare esclusivamente ricambi certificati dal produttore o dal rivenditore.
- Rimuovere la pulitrice dal caricatore ed accertarsi che sia spenta prima di utilizzarla.
- Non utilizzare mai la pulitrice in presenza di persone o animali in acqua.
- Grave rischio di aspirazione. Questa pulitrice genera un'aspirazione. Prestare attenzione affinché capelli, parti del corpo o dei vestiti non entrino in contatto con il foro di aspirazione dell'apparecchio mentre è in funzione.
- Non introdurre parti del corpo, vestiti o altri oggetti nelle aperture e nelle parti mobili dell'aspiratore.
- Non utilizzare questo aspiratore per aspirare sostanze tossiche, infiammabili o combustibili liquidi, come benzina e non utilizzare in presenza di vapori esplosivi o infiammabili.
- Non tentare di smontare o sostituire da soli e in alcun modo l'elica o il motore.
- Questo aspiratore è concepito per essere utilizzato esclusivamente in acqua e non per altri scopi.
- Non utilizzare l'apparecchio per altri scopi che non siano la pulizia della piscina / spa.
- Utilizzare gli accessori originali forniti insieme al prodotto.
- È sconsigliato l'utilizzo della pulitrice contemporaneamente a un altro apparecchio.
- Evitare di aspirare oggetti appuntiti. Potrebbero danneggiare la pulitrice e il filtro.
- Prestare attenzione quando si puliscono i gradini della scaletta della piscina.
- Ricaricare la pulitrice all'interno, in un luogo pulito, asciutto e ben ventilato.
- Nel caso in cui la pulitrice non venga utilizzata per un lungo periodo, scollegarla dal caricatore e pulire e asciugare l'apparecchio e i suoi accessori con un panno asciutto. Conservarli in un luogo ben ventilato, al riparo dai raggi solari, fuori dalla portata dei bambini, da fonti di calore, da fonti infiammabili e da prodotti chimici. Non lasciare mai l'apparecchio collegato quando non viene utilizzato per un lungo periodo. Ricaricare l'apparecchio ogni tre mesi.
- Se la parte trasparente posta sul corpo dell'apparecchio non viene utilizzata, rimuoverla dall'aspiratore elettrico.
- Le avvertenze e le precauzioni qui riportate non possono prevedere tutte le situazioni di rischio e di lesioni gravi. I proprietari della piscina e della spa devono agire con la massima prudenza e con senso di responsabilità ogniqualevolta utilizzano l'aspiratore.

Caricatore

Da utilizzarsi esclusivamente in ambienti interni. Non utilizzare il caricatore all'aria aperta, non esporlo alla pioggia, all'umidità, a sostanze liquide e al calore.

- Mantenere il caricatore fuori dalla portata dei bambini.
- Non utilizzare il caricatore qualora risulti danneggiato.
- Non maneggiare il caricatore con le mani bagnate.
- Non maneggiare l'aspiratore o il caricatore in funzione con le mani bagnate o a piedi nudi.
- Scollegare il caricatore dalla corrente elettrica mentre non è in funzione.
- Nel caso in cui il cavo di alimentazione risulti danneggiato, la sostituzione deve essere effettuata dal produttore, dal tecnico responsabile della manutenzione o da una persona qualificata, onde evitare qualsiasi rischio.
- Assicurarsi che la pulitrice e il caricatore siano completamente asciutti prima di ricaricare l'apparecchio.

AVVIO

Posizione per il caricamento della batteria.

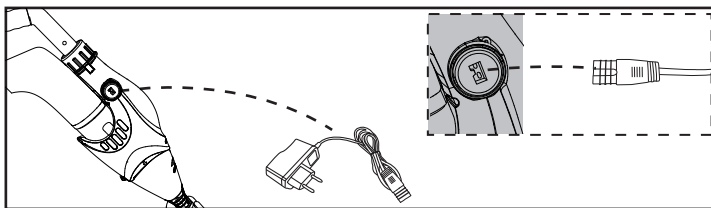

- (1) Inserire un'estremità del caricabatterie nella presa e il caricabatterie è verde.
- (2) Quindi, collegare un'estremità del caricatore a P1111, la carica è rossa, il caricabatterie sta funzionando.
- (3) Dopo aver caricato 3 ore, il caricabatterie diventa verde e P1111 è completamente caricato.
- (4) Ora, è il momento di lavorare.

Il caricamento deve avvenire in un ambiente ben ventilato, al riparo dai raggi solari, fuori dalla portata dei bambini, lontano da fonti di calore e da fonti infiammabili.

Non utilizzare mai il caricatore qualora risulti danneggiato.

Utilizzate esclusivamente il caricatore originale fornito insieme all'apparecchio.

Verificare che l'aspiratore e il caricatore risultino puliti e asciutti prima di montarli.

ATTENZIONE:

Prima di utilizzare l'apparecchio per la prima volta, è necessario caricarlo per tre ore.

Dopo un ciclo di carica completo, la pulitrice disporrà di un'autonomia di funzionamento compresa tra 45 e 60 minuti.

MONTAGGIO PRELIMINARE AL FUNZIONAMENTO

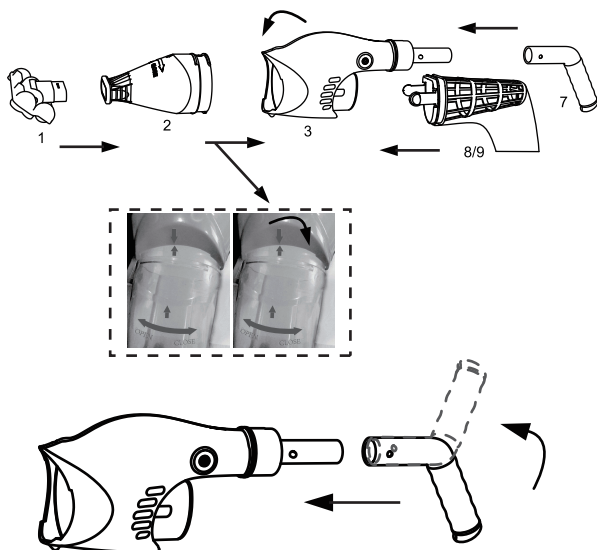

La freccia posta sulla copertura anteriore trasparente deve risultare allineata con la freccia presente sul corpo del dispositivo. Successivamente occorre effettuare una rotazione di 90° per aprire o chiudere. È necessario posizionare correttamente la copertura trasparente all'interno del corpo dell'apparecchio. Montaggio dell'impugnatura.

Introdurre l'impugnatura come viene indicato di seguito, posizionandola sul connettore dello scomparto posteriore. Posizionare l'impugnatura in base alle necessità per poter pulire il fondo o le pareti della piscina o della spa. Inserire l'impugnatura nella pulitrice come indicato, premendo sulle chiusure laterali e fissando l'impugnatura sul connettore fino al blocco.

Per rimuovere l'impugnatura, premere sulle chiusure laterali e tirare all'indietro l'impugnatura.

MONTAGGIO SU UN MANICO TELESCOPICO

Stringere una delle chiusure laterali del connettore dell'apparecchio e inserire l'estremità del manico telescopico fino al fissaggio delle chiusure negli appositi fori.

Per rimuovere il manico telescopico, premere sulle due chiusure laterali per estrarre il manico e rimuoverlo tirandolo all'indietro.

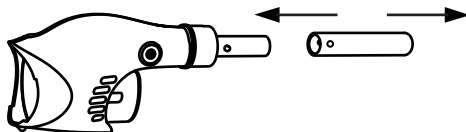

Montaggio della testina girevole

Inserire direttamente la testina girevole sulla base della copertura trasparente. Per ottenere una migliore aspirazione, utilizzare la pulitrice come indicato:

- Inserire la testina girevole per aspirare sassolini e foglie come indicato in figura A.
- Non è necessario utilizzare la testina girevole per aspirare pietre e altri rifiuti di grandi dimensioni, come indicato in figura B.

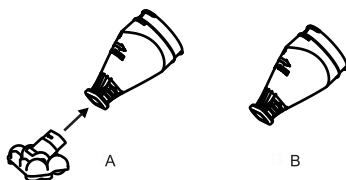

Gli spazzolini della testina girevole possono essere estratti dalla testina.

Per piscine rivestite e piscine in vetroresina si raccomanda l'utilizzo della testina girevole provvista di spazzolino onde evitare danni al rivestimento della piscina.

Pulizia dell'aspiratore dopo l'utilizzo

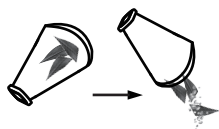
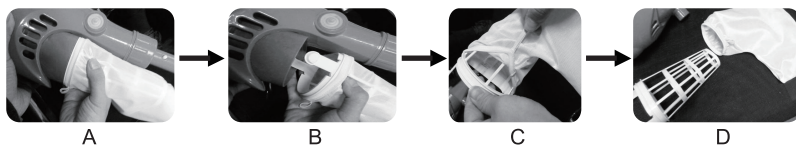

Rimuovere la copertura trasparente posta sulla parte anteriore (seguendo le istruzioni OPEN-CLOSE, ruotare di 90° verso OPEN), rimuovere i rifiuti e lavare la parte.

Rimuovere il filtro e il sacchetto del filtro, eliminare le impurità e pulire il sacchetto del filtro.

Verificare che non vi siano impurità nell'elica e, se necessario, provvedere alla pulizia.

Fasi di pulizia del sacchetto del filtro posteriore.

- Rimuovere il sacchetto e il serbatoio filtrante dalla parte posteriore della pulitrice.
- Rimuovere il sacchetto dal serbatoio.
- Pulire il sacchetto e il serbatoio.

Funzionamento

ATTENZIONE: Non utilizzare la pulitrice qualora vengano rilevati dei danni, in quanto può provocare la contaminazione dell'acqua a seguito della dispersione di lubrificanti. Non utilizzare la piscina in presenza di persone o animali al suo interno.

Accertarsi che la pulitrice sia immersa completamente in acqua prima di accenderla. Non utilizzare mai la pulitrice fuori dall'acqua, in quanto ciò

provocherebbe danni alle guarnizioni e al motore con il conseguente annullamento della garanzia.

Intervallo di temperatura dell'acqua per l'utilizzo della pulitrice: 4 °C (39,2 °F) - 35 °C (95 °F)

- Non utilizzare l'aspiratore in assenza di un sacchetto filtrante intatto e con il serbatoio del filtro posteriore correttamente posizionato. L'utilizzo dell'aspiratore in assenza di suddette condizioni annullerà la garanzia.
- Grave rischio di aspirazione. Questa pulitrice genera un fenomeno di aspirazione.
- **ATTENZIONE:** Non utilizzare la pulitrice qualora vengano rilevati dei danni in quanto può provocare la contaminazione dell'acqua a causa della dispersione di lubrificanti. Non utilizzare la piscina in presenza di persone o animali al suo interno.
- Non introdurre parti del corpo, capi di abbigliamento o altri oggetti nelle aperture o nelle parti mobili dell'aspiratore.
- Non utilizzare questo aspiratore per aspirare sostanze tossiche, infiammabili o combustibili liquidi, come benzina e non utilizzare in presenza di vapori esplosivi o infiammabili.
- Evitare che capelli, parti del corpo, parti di vestiti entrino in contatto con il foro di aspirazione del dispositivo mentre è in funzione.
- Utilizzare gli accessori originali forniti insieme al prodotto.
- Non utilizzare questa pulitrice subito dopo un trattamento di clorazione della piscina. Si raccomanda di lasciar circolare l'acqua per almeno 24-48 ore.
- Non utilizzare questa pulitrice contemporaneamente a un altro apparecchio.
- Non lasciare l'apparecchio in acqua mentre non viene utilizzato o con uno scarso livello di carica della batteria, dal momento che potrebbero verificarsi dispersioni.
- La parte trasparente dell'aspiratore deve essere posizionata correttamente prima dell'accensione dell'apparecchio (la parte di aspirazione trasparente posteriore è dotata di un pulsante con sistema di protezione per evitare il contatto accidentale dell'elica con le mani).

RICICLO DELLA BATTERIA

La batteria della pulitrice elettrica per piscine è al litio e deve essere riciclata in base alle normative vigenti. Per maggiori informazioni contattare le autorità locali.

AVVERTENZA

- Non tentare mai di smontare la batteria al litio.
- Togliere tutti gli oggetti personali come anelli, bracciali, collane e orologi da polso quando si scollega il cavo che collega la batteria alla pulitrice.
- La batteria può causare un grave cortocircuito che potrebbe fondere un anello (o qualsiasi altro oggetto metallico) e provocare gravi ustioni.

- Quando si rimuove la batteria, utilizzare un dispositivo di protezione oculare completo, oltre a guanti e abbigliamento protettivo.
- Prestare attenzione a non toccare il gruppo di fili e a non consentire che entrino in contatto con elementi metallici che potrebbero causare scintille e/o cortocircuiti con la batteria.
- Non accendere mai fuochi o permettere che si creino scintille o fiamme nei pressi dell'aspiratore. La batteria può causare fuoriuscita di gas infiammabili.
- Non esporla al fuoco né a calore intenso, onde evitare il rischio di esplosioni.
- Nel caso in cui la batteria presentasse dispersioni, evitare il contatto con l'acido fuoriuscito e introdurre la batteria danneggiata in un sacchetto di plastica.
- Nel caso in cui l'acido entri in contatto con la pelle o con i vestiti, lavare immediatamente con acqua e sapone.
- Nel caso in cui l'acido entri in contatto con gli occhi, risciacquarli immediatamente con acqua fresca per almeno 15 minuti. Consultare immediatamente un medico.

COME RIMUOVERE LA BATTERIA

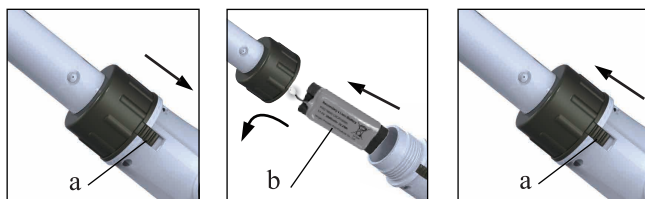

Passaggi per la sostituzione della batteria:

- Premere il piccolo dispositivo di chiusura per estrarre il tappo avvitato al corpo, come mostrato in figura.
- Ruotare il corpo posteriore in senso antiorario e rimuovere la parte posteriore.
- Una volta individuata la batteria triangolare, provvedere alla rimozione.
- Utilizzare la batteria originale del produttore, installarla correttamente e ruotare in maniera decisa. Prestare la massima attenzione nell'eseguire questa operazione.
- Controllare la parte posteriore del corpo dell'aspiratore dopo aver verificato il corretto posizionamento della batteria (verificare il corretto funzionamento della pulitrice).
- Riposizionare la chiusura posteriore esercitando pressione e assicurandosi che il tappo sia stretto sufficientemente.
- È ora possibile utilizzare l'aspiratore elettrico attenendosi alle istruzioni di utilizzo.

Problemi e soluzioni

Problema	Possibile causa	Soluzioni
La pulitrice non aspira i rifiuti.	Livello di batteria basso	Ricaricare la batteria. Tempo normale di utilizzo della batteria dopo una carica completa: 45-60 min.
	Il rotore è bloccato	Scollegare l'apparecchio dalla presa di corrente e verificare visivamente lo spazio all'interno dell'aspiratore per controllare l'eventuale blocco del rotore. Ruotare con la mano i due cerchi del rotore per renderlo più flessibile. AVVERTENZA: verificare che la pulitrice sia spenta quando si eseguono operazioni di manutenzione.
	Il rotore è rotto	Contattare il rivenditore per provvedere alla sostituzione.
	Il/i filtro(i) è (sono) pieno(i)	Pulire i due filtri.
I rifiuti fuoriescono dal filtro	Il sacchetto del filtro è danneggiato.	Sostituire il sacchetto.
L'impugnatura / il manico non chiude correttamente.	Le chiusure laterali sono rotte.	Sostituire le chiusure laterali.
Non è possibile ricaricare la pulitrice.	La batteria è difettosa.	Contattare il rivenditore per la sostituzione della batteria.
		Avvertenza: qualora fosse necessario sostituire la batteria, contattare il rivenditore locale per acquistare una batteria al litio originale, onde evitare danni all'apparecchio.
	Il caricatore non funziona.	Contattare il rivenditore per la sostituzione del caricatore. Avvertenze: L'utilizzo di un caricatore non conforme può danneggiare la batteria o la pulitrice e annullare la garanzia.

ATTENZIONE!

Come capire se la batteria è guasta o l'impulsore risulta ostruito?

1. Il propulsore si ostruisce improvvisamente e rapidamente dopo l'utilizzo. Spegnerne il pulsante e connettere l'apparecchio alla rete elettrica mediante il caricatore. L'accensione del LED verde indica che la batteria è guasta (per risolvere il problema consultare la sezione relativa al ricambio delle batterie guaste); mentre se si accende il LED rosso, connettere il P1111 per verificare se l'impulsore effettua o meno la rotazione. Se non la effettua, ciò significa che è otturato (per risolvere il problema consultare la sezione relativa alla riparazione degli ingorghi dell'impulsore).
2. Una volta terminata la carica si accende il LED verde. Accendere il dispositivo e, in caso di mancato funzionamento del propulsore, provvedere a spegnerlo.
 - a. Connettere il caricatore e premere il pulsante per verificare la presenza del suono dell'impulsore in funzione. Se viene emesso un suono secco (kkkk), ciò significa che l'impulsore è otturato (per risolvere il problema, consultare la sezione relativa alla riparazione degli ingorghi dell'impulsore).
 - b. Connettere il caricatore e premere il pulsante per verificarne il corretto funzionamento. Spegnerne il pulsante e, se rimane accesa la spia verde, scollegare il caricatore dall'apparecchio P1111. Accenderlo nuovamente. Nel caso in cui l'impulsore continui a non funzionare, ciò significa che la batteria è guasta.
 - c. Mediante un voltmetro verificare se la batteria è guasta o l'impulsore è ostruito. Provvedere innanzitutto a caricare la batteria per oltre 10 minuti. Estrarre la batteria dall'apparecchio P1111 e misurarne il voltaggio. Se il valore è 0, la batteria non funziona correttamente; se il valore è diverso da 0, ciò significa che l'impulsore è ostruito.
3. Ruotare l'impulsore finché non risulta possibile muoverlo agevolmente (per risolvere il problema consultare la sezione relativa alla risoluzione degli ingorghi dell'impulsore) e caricare completamente la batteria. Se risulta guasta l'impulsore non gira.

Oplaadbare elektrische zuigapparaat

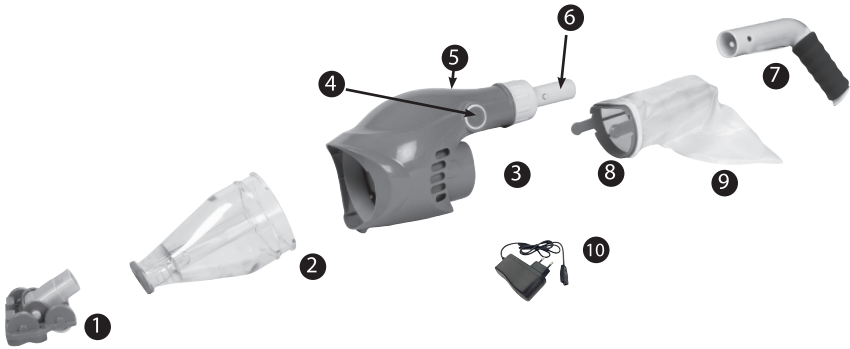

- | | |
|---------------------------------------|------------------------------|
| 1. Draaikop | 6. Aansluiting handvat |
| 2. Transparant voorstuk | 7. Handvat |
| 3. Body van het
reinigungsapparaat | 8. Filter achter - reservoir |
| 4. Knop voor aan en uit | 9. Filter achter - zak |
| 5. aansluiting voor de
oplader | 10. Oplader |

Afbeeldingen zijn niet bindend. Gesuggereerd installatie.

- Voor u dit product gebruikt, eerst aandachtig de bijgeleverde waarschuwingen en instructies doorlezen en de aanwijzingen opvolgen. Als u geen rekening houdt de waarschuwingen noch de veiligheidsinstructies, kan er persoonlijk of dodelijk letsel en materiële schade optreden.
- Lees dit document aandachtig door en bewaar het goed zodat u het later nog eens kunt nalezen.

Veiligheids waarschuwingen

- Deze stofzuiger is niet geschikt voor gebruik door personen met een lichamelijke, zintuiglijke of geestelijke invaliditeit, noch door onkundige personen of die geen ervaring of kennis hebben voor juist gebruik van het apparaat, behalve wanneer een persoon die verantwoordelijk is voor hun veiligheid hen de instructies geeft die nodig zijn om het apparaat te gebruiken.
- Dit apparaat is geen speelgoed. Houd kinderen goed in de gaten opdat ze niet spelen met het apparaat of bijbehorende accessoires. Sta niet toe dat kinderen gebruiken maken van dit apparaat. De stofzuiger en zijn accessoires buiten het bereik van kinderen opbergen.
- Verzeker u ervan dat de stofzuiger zich geheel onder water bevindt voordat u hem aanzet. Gebruik het apparaat niet buiten het water. Dit kan het systeem en/of de motor beschadigen en de garantie komt te vervallen.
- Maximale diepte voor gebruik onder water: 3 meter.

- Gebruikstemperatuur van het apparaat: tussen 4 °C en 35 °C
- Nooit het apparaat gebruiken als u een beschadiging heeft ontdekt.
- Onderdelen of assemblages die beschadigd zijn moeten zo snel mogelijk te vervangen. Gebruik uitsluitend door de fabrikant of de distributeur gecertificeerde vervangingsonderdelen.
- Haal het reinigungsapparaat los van de oplader en verzeker u ervan dat het apparaat is uitgeschakeld voordat u het klaarmaakt voor gebruik.
- Gebruik het reinigungsapparaat niet wanneer zich personen of huisdieren in het water bevinden.
- Ernstig zuiggevaar. Dit reinigungsapparaat genereert een sterke zuigkracht. Voorkom dat uw haar, lichaam of losse gedeeltes van uw kleding in contact komen met het zuigvat van het in werking zijnde apparaat.
- Stop nooit lichaamsdelen, kleding of andere of andere objecten in de openingen of bewegende onderdelen van de stofzuiger.
- Gebruik deze stofzuiger nooit om toxische of brandbare substanties mee op te zuigen noch vloeibare brandstoffen zoals benzine, en zet hem nooit aan wanneer er ontvlambare of explosieve dampen zijn.
- Probeer nooit om zelf de schroef of de motor te demonteren of vervangen, welke methode u daarvoor ook zou willen gebruiken.
- Deze stofzuiger is uitsluitend bedoeld voor gebruik onder water en niet voor gebruik als multifunctionele stofzuiger.
- Niet bedoeld om iets anders dan uw zwem- of bubbelbad te reinigen.
- Gebruik de originele accessoires die met dit product zijn meegeleverd.
- Het is niet aanbevolen om dit apparaat tegelijk met een ander apparaat te gebruiken.
- Voorkom dat u scherpe voorwerpen opzuigt met dit apparaat. Deze kunnen het apparaat en het filter beschadigen.
- Wees voorzichtig wanneer u de treden/sporten van de zwembadtrap reinigt.
- De stofzuiger binnenshuis opladen, op een schone, droge goedgeventileerde.
- Wanneer u de stofzuiger gedurende langere periode niet zult gebruiken, loshalen van de oplader en de stofzuiger plus accessoires droog- en reinigen met een droge doek. Opbergen op een donkere, goed geventileerde plek, niet in de buurt van warmtebronnen, open vuur, chemische producten en buiten het bereik van kinderen opbergen. Laat het apparaat nooit voor langere tijd aangesloten op het stroomnet wanneer het voor langere tijd wordt opgeslagen. Het apparaat moet wel eens per drie maanden worden opgeladen om de batterij goed te houden.
- Als het transparante deel van de body niet wordt gebruikt, moet deze van de elektrische stofzuiger worden losgehaald.
- Het is niet mogelijk dat de waarschuwingen en voorzorgsmaatregelen die hier zijn genoemd alle risicosituaties of mogelijkheden op ernstig letsel dekken. De eigenaren van het zwem- of bubbelbad moeten altijd met de grootst mogelijke voorzichtigheid te werk gaan en hun gezonde verstand gebruiken wanneer ze de stofzuiger gebruiken.

Oplader

Uitsluitend binnenshuis gebruiken De oplader mag niet in de open lucht worden gebruikt en ook mag hij niet worden blootgesteld aan regen, vochtigheid, geen enkel type vloeibaar materiaal en evenmin aan hitte.

- Houd de oplader buiten het bereik van kinderen.
- Gebruik de oplader nooit als u een beschadiging heeft ontdekt.
- De oplader nooit vastpakken met natte handen.
- De stofzuiger of de oplader nooit met natte handen of blootsvoets vastpakken wanneer ze in gebruik zijn.
- Haal de stekker van de oplader uit het stopcontact wanneer deze niet in werking is.
- In het geval dat de voedingskabel beschadigd is, moet de vervanging ervan worden uitgevoerd door de fabrikant, zijn onderhoudsagent of een andere gekwalificeerde persoon om elk mogelijk risico te voorkomen.
- Verzeker u ervan dat zowel het reinigingsapparaat als de oplader geheel droog zijn voordat het apparaat wordt opgeladen.

IN GEBRUIK NEMEN

Positie voor het opladen van de accu.

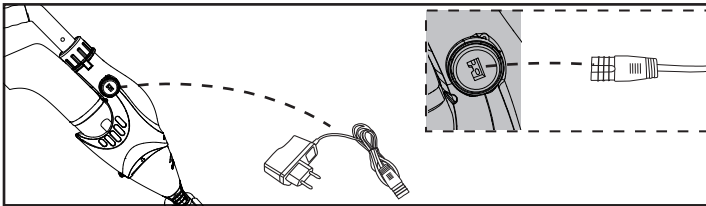

- (1) Steek het ene uiteinde van de lader in het stopcontact en de lader is groen.
- (2) Steek vervolgens het ene uiteinde van de lader op P1111, de lader is rood, de lader werkt nu.
- (3) Na opladen van 3 uur wordt de oplader groen en P1111 is volledig opgeladen.
- (4) Nu is het tijd om te werken.

Het opladen moet gebeuren op een goed geventileerde plaats waar geen zonlicht op valt, buiten het bereik van kinderen, warmtebronnen en ontstekingsbronnen.

Gebruik de oplader wanneer u een beschadiging hebt ontdekt.

Gebruik alléén de originele bijgeleverde oplader.

Verzeker u ervan dat zowel de stofzuiger als de oplader schoon en droog zijn alvorens te monteren.

PAS OP:

Het is verplicht om de accu voor het eerste gebruik drie uur op te laden.

Na volledig opladen, werkt het reinigingsapparaat normaal tussen de 45 en 60 minuten.

MONTEREN VOOR GEBRUIK

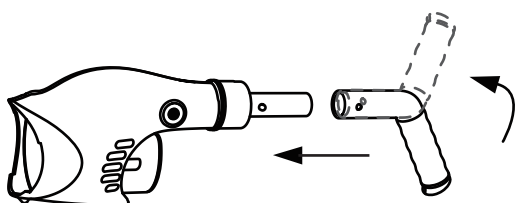
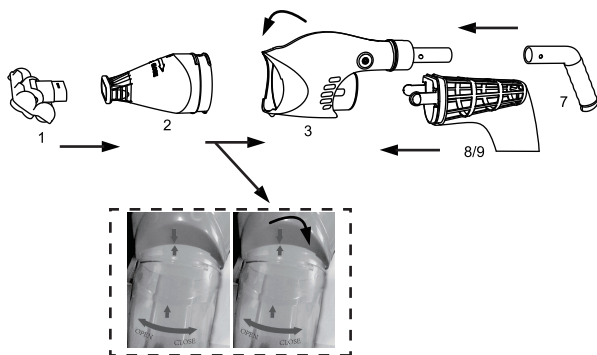

De pijl op het transparante voorstuk moet uitgelijnd zijn aan de pijl op de de body van de apparaat. Daarna draait u hem 90° om te openen of sluiten. Het is noodzakelijk dat u hem juist plaatst aan de onderzijde van het transparante voorstuk aan de binnenkant van de body van de apparaat.

Monteren van de handgreep:

Plaats de handgreep zoals hie ronder aangegeven door

hem over de aansluiting op het achterdeel te schuiven. Plaats de handgreep volgens uw behoefte bij het schoonmaken de bodem of de wanden van het zwem- of bubbelbad. Zet de handgreep aan het reinigingsapparaat zoals aangegeven, door de zijsluitingen in te drukken en de handgreep over de aansluiting te duwen totdat de handgreep hier overheen val en vast klikt. Om de handgreep te verwijderen, druk de zijsluitingen in en trek hem naar achteren.

MONTAGE AAN EEN TELESCOOPSTEEL

De zijsluitingen indrukken die aan de zijkant van het aansluitstuk van het apparaat zitten en het uiteinde van de telescoopsteel eroverheen schuiven totdat de sluitpuntjes in de gaten vallen en de steel vast klikt.

Om de telescoopsteel er vanaf te halen, beide zijsluitingen indrukken om de steel los te maken en trek hem tegelijk naar achteren.

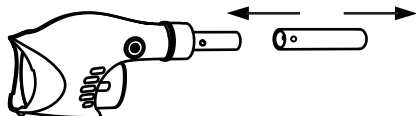

Montage van de draaikop

Plaats de draaikop direct op de basis van het transparante voorstuk. Voor het beste zuigresultaat, het reinigingsapparaat gebruiken zoals aangegeven:

- Steek de draaikop in voor het zuigen van kiezels en bladeren zoals op afbeelding A.
- Het is niet nodig om de draaikop te gebruiken voor het opzuigen van stenen en andere grote stukken rommel, zoals op afbeelding B te zien is.

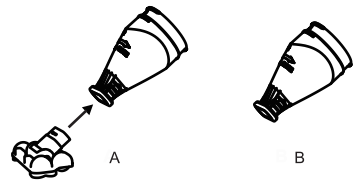

De borstels van de draaikop kunnen worden verwijderd door ze simpelweg van de kop te nemen.

Voor beklede zwembaden en glasvezeluitvoeringen wordt aanbevolen om de borstels en el draaikop te laten zitten om beschadigingen aan de bekleding van het zwembad te voorkomen.

Reinigen van de stofzuiger na gebruik

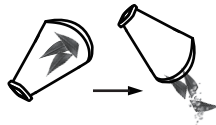
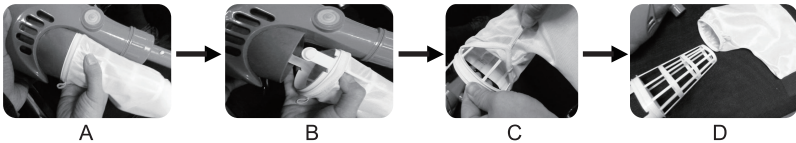

Verwijder het transparante voorstuk (volg hierbij de aanduiding OPEN-CLOSE, draai 90° naar OPEN), verwijder het vuil en was hem.

Verwijder het filter en de filterzak, haal het vuil eruit en reinig de filterzak.

Controleer of er vuiligheid aan de schroef zit en verwijder dat als dat zo is.

Stappen voor reiniging de van de achterste filterzak.

- Verwijder de filterzak en het -reservoir uit het achterste deel van het reinigungsapparaat.
- Maak de zak los van het reservoir.
- Reinig de zak en het reservoir.

Werking

LET OP: Gebruik het reinigungsapparaat nooit als u een beschadiging hebt ontdekt. Er kan waterverontreiniging ontstaan doordat er smeerolie kan lekken. Gebruik het reinigungsapparaat niet wanneer zich personen of huisdieren in het water bevinden.

Controleer of het reinigungsapparaat geheel onder water is voordat u het aanzet. Het reinigungsapparaat nooit buiten het water gebruiken, want dit zou schade aan de verbindingen en aan de motor kunnen veroorzaken waarmee de garantie komt te vervallen.

Temperatuurbereik van het water voor het gebruik van het reinigingsapparaat: 4 °C (39,2 °F) - 35 °C (95 °F)

- Gebruik de stofzuiger niet zonder een intacte filterzak en als het achterste filterreservoir niet (goed) geplaatst is. Wanneer de stofzuiger wordt gebruikt zonder dat er een intacte filterzak is geplaatst, en zonder dat het achterste filterreservoir is geplaatst, komt de garantie te vervallen.
- Ernstig zuiggevaar. Dit reinigingsapparaat genereert een sterke zuigkracht.
- **LET OP** Gebruik het reinigingsapparaat nooit als u een beschadiging hebt ontdekt. Er kan waterverontreiniging ontstaan doordat er smeerolie kan lekken. Gebruik het reinigingsapparaat niet wanneer zich personen of huisdieren in het water bevinden.
- Stop nooit lichaamsdelen, kleding of andere of andere objecten in de openingen of bewegende onderdelen van de stofzuiger.
- Gebruik deze stofzuiger nooit om toxische of brandbare substanties mee op te zuigen noch vloeibare brandstoffen zoals benzine, en zet hem nooit aan wanneer er ontvlambare of explosieve dampen zijn.
- Voorkom dat uw haar, lichaam of losse gedeeltes van uw kleding in contact komen met het zuigvat van het in werking zijnde apparaat.
- Gebruik de originele accessoires die u bij dit product ontvangen heeft.
- Gebruik deze reiniger niet direct na een shockbehandeling van het zwembad. Aanbevolen is om het water gedurende tenminste 24-48 uur te laten circuleren.
- Gebruik dit reinigingsapparaat niet tegelijkertijd met een ander apparaat.
- Laat het apparaat in het water achter wanneer u het niet gebruikt of wanneer de accu bijna leeg is, omdat er zo lekkage kan ontstaan.
- Het transparante deel van de stofzuiger moet goed zijn geïnstalleerd voordat u de elektrische stofzuiger aanzet (het voorste transparante deel van de zuiger is uitgerust met een knop met beschermingsysteem om te voorkomen dat de schroef in contact komt met uw handen).

RECYCLEN VAN DE ACCU

De accu van het elektrische reinigingsapparaat voor zwembaden is van lithium en moet volgens de geldende regels worden gerecycled. Neem contact op met uw plaatselijke autoriteiten voor meer informatie.

WAARSCHUWING

- Nooit een lithiumaccu opzettelijk beschadigen.
- Ontdoe u van alle persoonlijke objecten zoals ringen, armbanden, kettingen en polshorloges wanneer de kabel tussen de accu en het reinigingsapparaat losmaakt.
- De accu kan hevige kortsluiting veroorzaken die een ring (of enig ander element van metaal) doen smelten en ernstige brandwonden veroorzaken.
- Gebruik een afsluitende veiligheidsbril tezamen met handsschoenen en beschermende kleding wanneer u de accu loshaalt.
- Zorg ervoor dat u de bundel met draden niet aanraakt en kijk uit dat het niet in

contact komt met metalen elementen die vonken en/of kortsluiting met de accu kunnen veroorzaken.

- Nooit vuur aansteken en voorkom dat er vonken of vlammen kunnen optreden in de buurt van de stofzuiger. De accu kan gas afgeven en in het ergste geval ontvlammen.
- Niet blootstellen aan vuur of intense hitte gezien dit tot een explosie kan leiden.
- In het geval dat de accu lekkage vertoont, vermijd contact met het gemorste accuzuur en doe de beschadigde accu in een plastic zak.
- Als het zuur in contact komt met de huid of kleding, was ze onmiddellijk en rijkelijk met water en zeep.
- Als het zuur in contact komt met de ogen, spoel ze onmiddellijk met koud water gedurende tenminste 15 minuten. Neem zo snel mogelijk contact op met een arts.

HOE HAALT U DE ACCU LOS

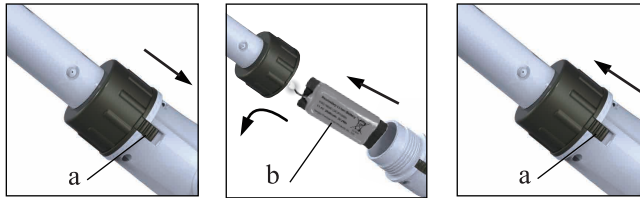

Stappen voor het vervangen van de accu:

- Druk op de kleine sluiting om de dop die zit vastgeschroefd aan de body los te maken, zoals aangegeven op de afbeeldingen.
- Draai het achterste deel van de body tegen de klok in en haal het achterdeel los.
- Hier vindt u de driehoekige accu, haal die eruit.
- Gebruik de originele accu van de fabrikant, plaats deze correct en stevig draaien. Let goed op dat u dit zeer aandachtig doet.
- Kijk het achterste deel van de body goed na nadat u heeft nagekeken of de accu op de juiste manier is geïnstalleerd (controleer of het reinigingsapparaat correct functioneert).
- Plaats de achtersluiting terug terwijl u drukt en verzeker u ervan dat de dop op de juiste manier is vastgedraaid.
- Nu kunt u de elektrische stofzuiger gebruiken waarbij u de bijbehorende gebruiksinstructies moet opvolgen.

Problemen en oplossingen

Probleem	Mogelijke oorzaak	Oplossingen
Het reinigungsapparaat zuigt geen vuil op.	Accu leeg	Laad de accu op. Normale gebruikstijd van de accu indien geheel opgeladen: 45-60 min.
	De rotor is geblokkeerd	Haal de spanning van het apparaat en controleer de binnenruimte van de stofzuiger visueel om te zien of de rotor is geblokkeerd. Met uw hand kunt u de twee cirkels van de rotor met de hand draaien om hem flexibeler te maken. WAARSCHUWING: controleer of het reinigungsapparaat helemaal is uitgeschakeld wanneer u onderhoud gaat plegen.
	De rotor is kapot	Neem contact op met uw distributeur om hem te vervangen.
	Het/de filter(s) is/zijn vol	Reinig de twee filters.
Er komt vuil door het filter heen	De filterzak is beschadigd.	Vervang de zak.
De handgreep / het handvat voor de steel sluit niet juist aan op het geheel.	De sluitingen aan de zijkant zijn kapot.	Vervang sluitingen aan de zijkant.
Het reinigungsapparaat laadt niet op.	De accu is defect.	Neem contact op met uw distributeur om de accu te vervangen. Waarschuwing: Wanneer de accu moet worden vervangen, neem contact op met uw lokale distributeur om een originele lithium-accu te kopen zodat u het apparaat niet beschadigt.
	De oplader werkt niet	Neem contact op met uw distributeur om de oplader te vervangen. Waarschuwing: Het gebruik van een verkeerde oplader kan de accu of het reinigungsapparaat beschadigen en de garantie vervalt.

WAARSCHUWING!

Hoe weet u of de batterij kapot is of dat het schoepenwiel is vastgelopen?

1. De schroef raakt na normaal te hebben gewerkt plotseling en snel geblokkeerd. Uitzetten via de knop en het reinigungsapparaat aansluiten op het elektriciteitsnet door middel van de oplader. Indien het groene ledlampje gaat branden, geeft dit aan dat de batterij op is (u kunt de dit raadplegen in het gedeelte over het vervangen van kapotte batterijen). Echter, als het rode ledlampje gaat branden, de P1111 aansluiten om te controleren of het schoepenwiel al dan niet gedraaid kan worden. Indien dat niet mogelijk is, is hij kapot (u kunt de oplossing raadplegen in het gedeelte over het verhelpen van verstoppingen in het schoepenwiel).
2. Wanneer het opladen is voltooid, gaat het groene ledlampje branden. Schakel het apparaat aan. Als blijkt dat het schoepenwiel niet werkt, zet u het weer uit.
 - a. Sluit de oplader aan en druk op de knop om te controleren of het geluid hoort van het werkende schoepenwiel. Als u een droog geluid (kkkk) hoort, geeft dit aan dat het schoepenwiel is vastgelopen (u kunt de oplossing raadplegen in het gedeelte over het verhelpen van verstoppingen in het schoepenwiel).
 - b. Sluit de oplader aan en druk op de knop om te controleren of het schoepenwiel op de normale manier functioneert. Schakel de knop uit indien het groene lampje brandt, ontkoppel de oplader van de elektrische reiniger P1111. Zet hem opnieuw aan. In het geval het schoepenwiel nog steeds niet werkt, is dit een teken dat de batterij niet goed is.
 - c. Door middel van een spanningsmeter kunt u controleren of de batterij kapot is of dat het schoepenwiel is geblokkeerd. Allereerst moet u de batterij tenminste 10 minuten opladen. Haal de batterij uit de elektrische reiniger o P1111 en meet de spanning ervan. Als deze 0 aangeeft, werkt de batterij niet correct; als deze géén 0 aangeeft, dan is het schoepenwiel vastgelopen.
3. Draai het schoepenwiel met de hand totdat deze u met gemak kunt bewegen (u kunt de oplossing raadplegen in het gedeelte over het verhelpen van verstoppingen in het schoepenwiel) en laad de batterij helemaal op. Als deze kapot blijkt de zijn, draait het schoepenwiel niet.

Limpador elétrico recarregável

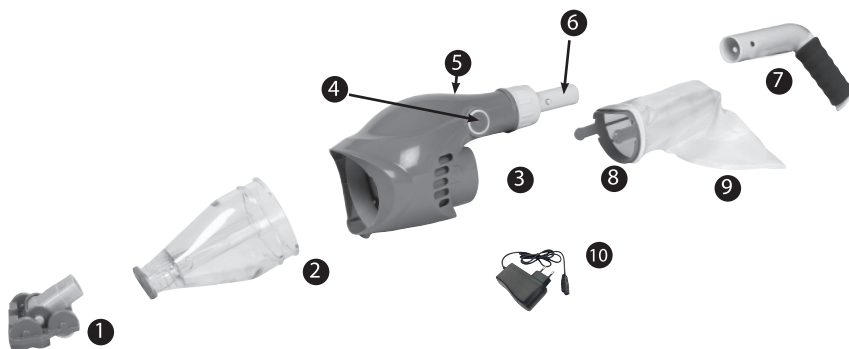

- | | |
|-------------------------------------|-----------------------------------|
| 1. Cabeça pivotante | 6. Conector punho / cabo |
| 2. Cobertura dianteira transparente | 7. Punho |
| 3. Corpo do limpador | 8. Filtro traseiro – reservatório |
| 4. Botão de ligação e desligação | 9. Filtro traseiro – saco |
| 5. conector para o carregador | 10. Carregador |

Imagens não vinculativas. Sugestão de instalação.

- Antes de utilizar este produto, leia atentamente as advertências e as instruções anexas e respeite as suas indicações. Se não tiver em conta as advertências nem as instruções de segurança, poderão ocorrer lesões pessoais, óbitos ou danos materiais.
- Leia este documento com atenção e conserve-o para consultas posteriores.

Advertências de segurança

- Este aspirador não foi concebido para a sua utilização por parte de pessoas com deficiência física, sensorial ou psíquica, nem por parte de pessoas inexperientes ou sem conhecimentos a esse respeito, exceto se uma persona responsável pela sua segurança lhes tenha transmitido as instruções necessárias para utilizar o dispositivo.
- Este aparelho não é um brinquedo. Deve vigiar as crianças para não brincarem com o aparelho nem com os seus acessórios. Não permita que as crianças utilizem este dispositivo. Guarde o aspirador e os seus acessórios fora do alcance das crianças.
- Certifique-se de que o aspirador está completamente mergulhado na água antes de colocá-lo em funcionamento. Não utilize o dispositivo fora da água. Isto poderia danificar o sistema/motor e anularia a garantia.
- Profundidade máxima de utilização na água: 3 metros.
- Temperatura de utilização do dispositivo: entre 4° C e 35° C

- Nunca utilize o aparelho se detetou qualquer dano.
- É preciso substituir as peças ou os entalhes logo que possível no caso de estarem danificados. Utilize exclusivamente peças certificadas pelo fabricante ou pelo distribuidor.
- Liberte o limpador do carregador e certifique-se de que o dispositivo se encontra desligado antes de utilizá-lo.
- Não utilize o limpador caso haja pessoas ou animais de estimação na água.
- Grave risco de aspiração. Este limpador gera uma aspiração. Evite que o cabelo, o corpo ou as partes soltas das suas peças de roupa entrem em contacto com o orifício de aspiração do dispositivo em funcionamento.
- Nunca introduza partes do corpo, peças de roupa ou outros objetos nas aberturas ou nas peças móveis do aspirador.
- Nunca utilize este aspirador para apanhar substâncias tóxicas, inflamáveis ou combustíveis líquidos, como gasolina, nem o coloque em funcionamento perante vapores explosivos ou inflamáveis.
- Nunca tente desmontar ou substituir a hélice ou o motor por sua própria conta e risco, seja qual for o método.
- Este aspirador foi concebido para uma utilização exclusiva mergulhado em água e não para uma utilização como aspirador polivalente.
- Não tente utilizá-lo para limpar algo distinto da sua piscina / spa.
- Utilize os acessórios originais fornecidos juntamente com este produto.
- Não é recomendado utilizar esta limpador ao mesmo tempo que outro aparelho.
- Evite aspirar objetos pontiagudos com este dispositivo. Poderiam danificar o limpador e o filtro.
- Tenha precaução quando limpar os degraus da escada da piscina.
- Recarregue a limpador no interior, num local limpo e seco com boa ventilação.
- Caso não vá utilizar o aspirador durante um período longo, deverá desligá-lo do carregador e limpar e secar o aspirador e os seus acessórios com um pano seco. Conserve-os num local bem ventilado, afastado da luz solar, do alcance das crianças, de focos de calor, de fontes inflamáveis e de produtos químicos. Nunca deixe o dispositivo ligado quando o guardar por um período longo. Recarregue o aparelho a cada três meses.
- Se não utilizar a parte transparente do corpo, deve tirá-la do aspirador elétrico.
- Não é possível que as advertências e as precauções aqui incluídas contenham todas as situações de risco ou de lesões graves. Os proprietários da piscina e do spa devem atuar com a máxima prudência e com sensatez quando utilizarem o aspirador.

Carregador

Utilização exclusiva em interiores. O carregador não deve ser utilizado ao ar livre nem pode ser exposto à chuva, à humidade, a nenhum líquido nem ao calor.

- Mantenha o carregador fora do alcance das crianças.
- Nunca utilize o carregador se detetou qualquer dano.
- Nunca manipule o carregador com as mãos molhadas.
- Nunca manipule o aspirador nem o carregador em funcionamento com as mãos molhadas ou sem calçado.
- Desligue o carregador da corrente elétrica quando não se encontra em funcionamento.
- No caso de o cabo de alimentação estar danificado, a substituição deve ser realizada pelo fabricante, pelo seu agente de manutenção ou pela outra pessoa qualificada para evitar todos os riscos.
- Certifique-se de que tanto o limpador como o carregador se encontram completamente secos antes de recarregar o aparelho.

COLOCAÇÃO EM FUNCIONAMENTO

Posição para a recarga da bateria.

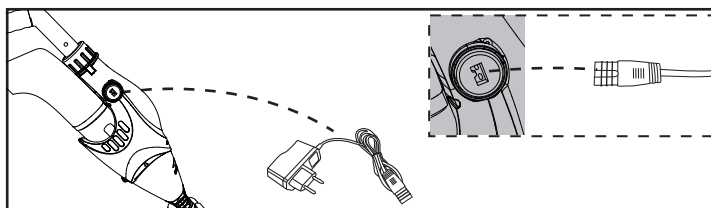

- (1) Conecte uma extremidade do carregador ao soquete e o carregador é verde.
- (2) Em seguida, conecte uma extremidade do carregador à P1111, a carga está vermelha, o carregador está funcionando agora.
- (3) Depois de carregar 3 horas, o carregador fica verde e P1111 está totalmente carregado.
- (4) Agora, é hora de trabalhar.

A carga deve ser efetuada num local bem ventilado, afastado da luz solar, do alcance das crianças, de focos de calor e de fontes de ignição.

Nunca utilize o carregador se detetou qualquer dano.

Utilize apenas o carregador original, fornecido.

Verifique que tanto o aspirador como o carregador estão limpos e secos antes de montá-lo.

ATENÇÃO:

É obrigatório fazer uma primeira carga de três horas antes da primeira utilização.

Após uma carga completa, o limpador funcionará normalmente entre 45 e 60 minutos.

MONTAGEM PARA O FUNCIONAMENTO

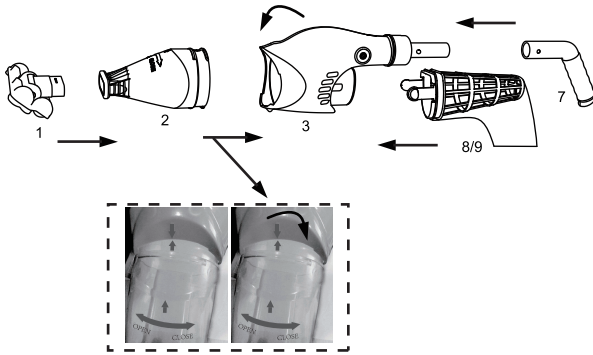

A seta da cobertura dianteira transparente deve estar alinhada com a seta do corpo do dispositivo. Depois há que realizar uma rotação de 90° para abrir ou fechar. É necessário situar corretamente ao fundo a cobertura transparente no interior do corpo do aparelho.

Montagem do punho
Introduza o punho como indicado em seguida, colocando-a sobre o conector do compartimento

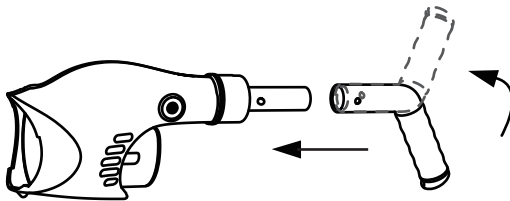

traseiro. Coloque o punho de acordo com as suas necessidades para poder limpar o fundo ou as paredes da piscina ou do spa. Introduza o punho no limpador como indicado, apertando os fechos laterais e empurrando o punho sobre o conector até atingir o bloqueio do punho sobre este.

Para retirar o punho, aperte os fechos laterais e retire o cabo para trás.

MONTAGEM SOBRE UM MASTRO TELESCÓPICO

Aperte um dos fechos laterais do conector do aparelho e insira o extremo do mastro telescópico até que os fechos fiquem fixados nos seus orifícios.

Para retirar o mastro telescópico, aperte os dois fechos laterais para soltar o mastro e retire-o para trás.

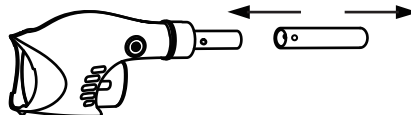

Montagem da cabeça pivotante

Insira diretamente a cabeça pivotante na base da cobertura transparente.

A fim de obter uma aspiração melhor, utilize o limpador como indicado:

- Insira a cabeça pivotante para aspirar pedrinhas e folhas, como mostrado na imagem A.
- Não é necessário utilizar a cabeça pivotante para aspirar pedras e outros resíduos grandes, como mostrado na imagem B.

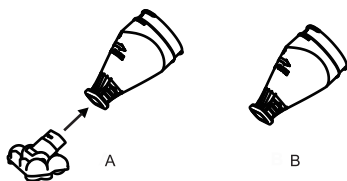

As escovas da cabeça pivotante podem ser retiradas tirando-as diretamente da cabeça.

Para as piscinas revestidas e de fibras de vidro, é recomendado manter as escovas na cabeça pivotante para evitar danos no revestimento da piscina.

Limpeza do aspirador depois da utilização

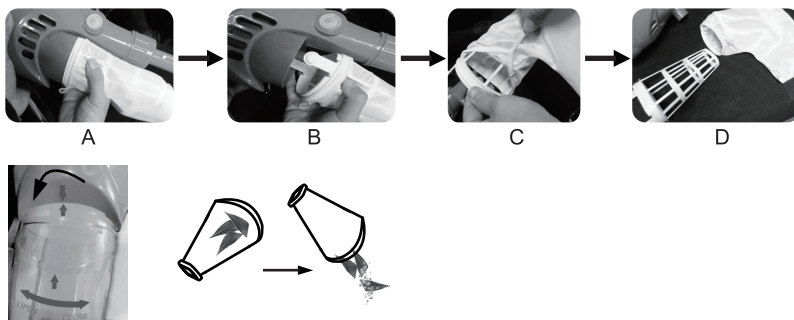

Retirar a cobertura dianteira transparente (seguindo as instruções OPEN-CLOSE, rodar 90° para a posição OPEN), retirar os resíduos e lavá-lo. Retirar o filtro e o saco do filtro, retirar as impurezas e limpar o saco filtrante. Verificar se há impurezas na hélice e limpá-las em caso afirmativo. Etapas de limpeza do saco do filtro posterior.

- Retirar o saco e o reservatório filtrantes da parte traseira do limpador.
- Libertar o saco do reservatório.
- Limpar o saco e o reservatório.

Funcionamento

ATENÇÃO: Nunca utilize o limpador se detetou qualquer dano. Pode ocorrer uma contaminação da água devida à fuga de lubrificantes. Não utilize o limpador se há pessoas ou animais na água da piscina.

Verifique que o limpador está completamente imerso antes de ligá-lo. Nunca utilize o limpador fora da água, já que causaria danos nas juntas e no motor e anularia a garantia.

Intervalo de temperatura da água para a utilização do limpador: 4° C (39,2° F) – 35° C (95° F)

- Não utilize o aspirador sem uma mangueira filtrante intacta e o reservatório do filtro traseiro no seu lugar. A utilização do aspirador sem a mangueira

intacta e sem colocar no seu lugar o reservatório do filtro anulará a garantia.

- Grave risco de aspiração. Este limpador gera um fenómeno de aspiração.
- **ATENÇÃO:** Nunca utilize o limpador se detetou qualquer dano. Pode ocorrer uma contaminação da água devida à fuga de lubrificantes. Não utilize o limpador se há pessoas ou animais na água da piscina.
- Nunca introduza partes do corpo, peças de roupa ou outros objetos nas aberturas ou nas peças móveis do aspirador.
- Nunca utilize este aspirador para recolher substâncias tóxicas, inflamáveis ou combustíveis líquidos, como gasolina, nem o coloque em funcionamento perante vapores explosivos ou inflamáveis. Evite que o cabelo, o corpo ou as partes soltas das suas peças de roupa entrem em contacto com o orifício de aspiração do dispositivo em funcionamento.
- Utilize os acessórios originais fornecidos juntamente com este produto.
- Não utilize este limpador imediatamente depois de um tratamento de choque na piscina. Recomenda-se deixar que a água circule pelo menos 24-48 horas.
- Não utilize este limpador ao mesmo tempo que outro aparelho.
- Não deixe o aparelho na água enquanto não esteja a ser utilizado ou se tem pouca bateria, porque poderiam ocorrer fugas.
- A parte transparente do aspirador deve estar bem instalada antes da colocação em funcionamento do aspirador elétrico (a parte de aspiração transparente dianteira conta com um botão com o sistema de proteção a fim de evitar que a hélice entre em contacto com as suas mãos).

RECICLAGEM DA BATERIA

A bateria do limpador elétrico para piscinas é de lítio e deve ser reciclada de acordo com as normas existentes. Contacte as autoridades locais para mais informações.

ADVERTÊNCIA

- Nunca trate de desmontar uma bateria de lítio.
- Retire todos os objetos pessoais como anéis, pulseiras, colares e relógios de pulseira, quando desligar o cabo entre a bateria e o limpador.
- A bateria pode provocar um curto-circuito importante que poderia fundir um anel (ou qualquer outro elemento metálico) e causar queimaduras graves.
- Utilize um elemento de proteção ocular completa juntamente com luvas e peças de roupa de proteção quando retirar a bateria.
- Tenha cuidado de não tocar na junção de fios nem permitir que entre em contacto com elementos metálicos, suscetíveis de causar faíscas e/ou curto-circuitos com a bateria.
- Nunca pegue fogo nem permita que haja faíscas ou chamas perto do aspirador. A bateria pode causar gás que, em último termo, poderia inflamar-se.
- Não exponha o aspirador ao fogo nem ao calor intenso, já que poderia causar uma explosão

- No caso de a bateria apresentar fugas, evite o contacto com o ácido derramado e introduza a bateria danificada num saco de plástico.
- Se o ácido entrar em contacto com a pele ou com a roupa, deverá lavá-las de forma imediata e com abundantes água e sabão.
- Se o ácido entrar em contacto com os olhos, enxague-os imediatamente com água fresca durante pelo menos 15 minutos. Consulte imediatamente um médico.

COMO RETIRAR A BATERIA

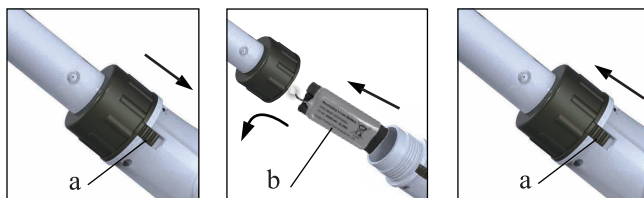

Passos para substituir a bateria:

- Prima o fecho pequeno para soltar o tampão enroscado ao corpo, como mostrado na imagem.
- Faça rodar o corpo traseiro no sentido contrário ao dos ponteiros do relógio e retire a parte traseira.
- Encontra-se aí a bateria triangular, retire-a.
- Utilize a bateria original do fabricante, instale-a corretamente e rode-a com firmeza. Preste atenção à instalação.
- Reveja a parte traseira do corpo após verificar que a bateria está instalada da forma adequada (verifique que o limpador funciona corretamente).
- Volte a colocar o fecho traseiro premindo e certifique-se de que o tampão se encontra adequadamente apertado.
- Agora pode utilizar o aspirador elétrico seguindo as instruções de uso do mesmo.

Problemas e soluções

Problema	Possível causa	Soluções
O limpador não aspira os resíduos.	Bateria baixa	Recarregar a bateria. Tempo normal de uso da bateria após carregada completamente: 45-60 min.
	O rotor está bloqueado	Retire a tensão do aparelho e verifique visualmente o espaço no aspirador para ver se o rotor está bloqueador. Pode fazer rodar com a mão os dois círculos do rotor e fazê-lo mais flexível. ADVERTÊNCIA: comprove que o limpador está corretamente desligado quando efetuar a manutenção.
	O rotor está partido	Contacte o seu distribuidor para substituí-lo.
	O(s) filtro(s) está(ão) cheio(s)	Limpe os dois filtros.
Os resíduos saem do filtro	O saco do filtro está danificado.	Substitua o saco.
O punho / o cabo para o mastro não fecha corretamente no conjunto.	Os fechos laterais estão partidos.	Substitua os fechos laterais.
O limpador não recarrega.	A bateria está defeituosa.	Contacte o seu distribuidor para substituir a bateria. Advertência: Quando quiser substituir a bateria, deverá contactar o seu distribuidor local para comprar uma bateria de lítio original para não danificar o aparelho.
	O carregador não funciona	Contacte o seu distribuidor para substituir o carregador. Advertência: A utilização de um carregador errado pode danificar a bateria ou o limpador e anular a garantia.

ADVERTÊNCIA!

Como se sabe se a bateria está avariada ou se o impulsor está obstruído?

1. O propulsor obstrui-se repentina e rapidamente depois do funcionamento. Desligue o botão e ligue o limpador à corrente elétrica por meio do carregador. Se o LED verde se acender, isto significa que a bateria está avariada (pode ser solucionado consultando a parte relativa à substituição de baterias avariadas); pelo contrário, se o LED vermelho se acender, ligue o P1111 para verificar se o impulsor roda ou não. Se não o fizer, estará obstruído (pode consultar a solução na parte relativa à solução para obstruções no impulsor).
2. Quando a carga concluir, acender-se-á o piloto LED verde. Ligue o dispositivo, porém, se o impulsor não funcionar, deverá desligá-lo.
 - a. Ligue o carregador e prima o botão para verificar se se ouve o ruído do impulsor em funcionamento. Se for ouvido um som seco (kkkk), haverá uma obstrução no impulsor (pode consultar a solução na parte relativa à solução de obstruções no impulsor).
 - b. Ligue o carregador e prima o botão para verificar se o impulsor funciona com normalidade. Desligue o botão e, se o piloto verde estiver aceso, deverá retirar o carregador do limpador elétrico P1111. Ligue-o novamente. No caso de o impulsor continuar sem funcionar, indicará que a bateria está avariada.
 - c. Por meio de um voltímetro, verifique se a bateria está avariada ou se o impulsor se encontra obstruído. Em primeiro lugar, carregue a bateria durante mais de 10 minutos. Retire a bateria do limpador elétrico P1111 e meça a sua voltagem. Se for 0, a bateria não funcionará corretamente; se não for 0, indicará que o impulsor está obstruído.
3. Rode diretamente o impulsor até que possa ser movido com facilidade (consulte a solução na parte relativa à solução de obstruções no impulsor) e carregue completamente a bateria. Se esta estiver avariada, o impulsor não rodará.

7. Uchwyt

URZĄDZENIE DO CZYSZCZENIA BASENÓW

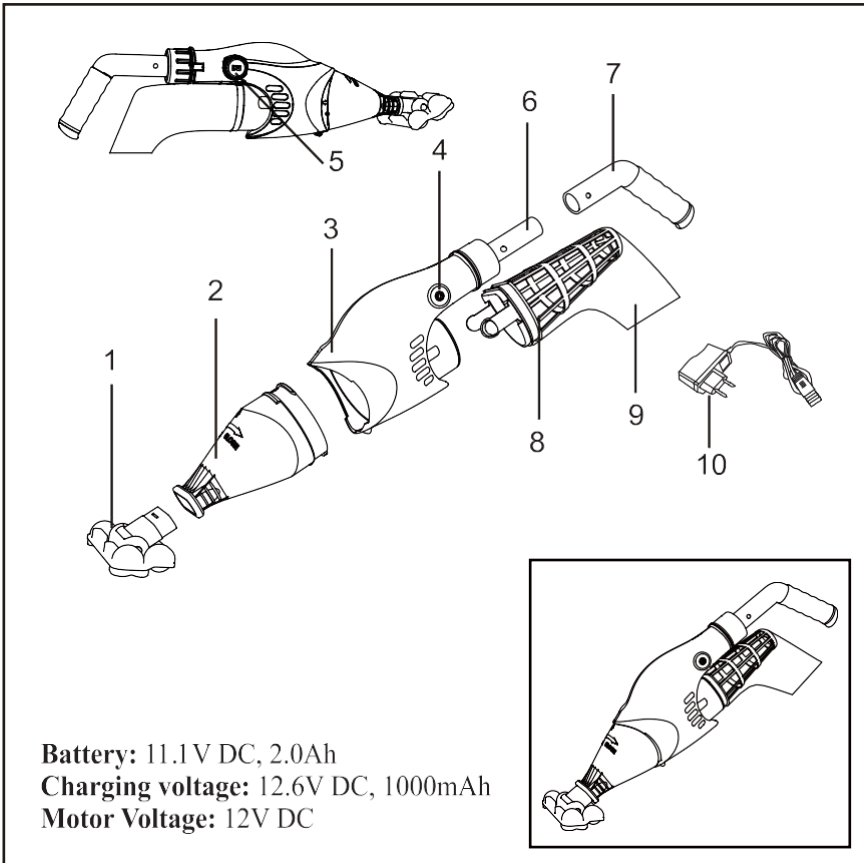

Bateria: 11.1V DC, 2.0Ah

Napięcie ładowania: 12.6V, DC, 1000mAh

Napięcie silnika: 12V DC

1. Głowica ssająca
2. Przezroczysta część do głowicy ssającej
3. Część główna urządzenia czyszczącego
4. Przycisk
5. Otwór do ładowania
6. Drażek łączący
7. Uchwyt
8. Koszyk do zanieczyszczeń
9. Worek - filtr
10. Ładowarka

Środki ostrożności oraz instrukcja obsługi

Należy przeczytać oraz przestrzegać wszystkie instrukcje wymienione w niniejszej instrukcji dotyczącej sprzętu. W przypadku braku zastosowania środków ostrożności może to spowodować poważne lub śmiertelne obrażenia.

Ostrzeżenie!

Niniejsze urządzenie czyszczące nie należy dawać do użytkowania osobom, które nie posiadają odpowiedniego doświadczenia oraz wiedzy, chyba że osoby te otrzymały należyty nadzór oraz instrukcje jak należy używać niniejszy sprzęt w trosce o bezpieczeństwo tych osób.

Niniejsze urządzenie czyszczące nie jest zabawką. Należy dochować wszelkich starań aby dzieci miały odpowiednią opiekę i dopilnować aby dzieci się nim nie bawiły ani żadnymi jego podzespołami. Nie wolno pozwolić dzieciom używać tego produktu. Należy trzymać niniejszy sprzęt czyszczący oraz jego części z dala od dzieci.

Należy się upewnić, że urządzenie czyszczące jest w całości zanurzone w wodzie przed włączeniem. Nie należy używać urządzenia czyszczącego jeżeli nie jest zanurzony w wodzie. Doprowadzi to do awarii uszczelnienia wału lub silnika oraz przyczyni się do utraty gwarancji.

Maksymalna głębokość w jakiej można używać urządzenie: 3 m.

Temperatura wody: od 4 stopni Celsjusza do 35 stopni Celsjusza.

Nie należy używać urządzenia czyszczącego w przypadku odkrycia jakichkolwiek uszkodzeń.

Należy jak najszybciej wymienić uszkodzone części lub podzespoły. Należy tylko używać certyfikowane oraz oryginalne części dystrybutora lub producenta.

Należy odłączyć urządzenie sprzątające od ładowania oraz upewnić się, że jest ono wyłączone zanim przystąpimy do użytkowania.

Nie należy używać urządzenia czyszczącego kiedy ludzie lub zwierzęta znajdują się w wodzie.

Istnieje ryzyko zassania i niniejsze urządzenie czyszczące zasysa. Należy unikać trzymania urządzenia blisko włosów i ciała lub jakichkolwiek innych luźnych elementów ubrania aby nie zostały one wciągnięta przez otwór zasysający.

Nigdy nie należy wsadzać jakichkolwiek części ciała, ubrań oraz innych elementów do otworów urządzenia czyszczącego oraz innych ruchomych części urządzenia.

Nie należy używać urządzenia czyszczące go do zasysania jakichkolwiek substancji toksycznych lub palnych lub łatwopalnych substancji takich jak benzyna, ani nie należy używać urządzenia czyszczącego w obecności substancji wybuchowych oraz palnych gazów.

Nie należy nigdy podejmować samodzielnych prób rozmontowania wirnika lub silnika w urządzeniu czyszczącym.

Pod żadnym pozorem nie należy podejmować samodzielnych prób rozmontowanie urządzenia czyszczącego, szczególnie nie należy podejmować próby wymiany wirnika lub silnika.

Ładowarka:

Przeznaczona tylko do użytku wewnątrz budynku. Ładowarkę nie należy używać na zewnątrz oraz nie wystawiać na deszcz, nie trzymać w wysoce wilgotnych, gorących oraz mokrych miejscach.

Należy trzymać ładowarkę z daleka od dzieci.

Nie należy używać ładowarki w przypadku jakichkolwiek uszkodzeń.

Nie należy używać ładowarki mokrymi rękoma.

Nie należy używać urządzenia czyszczącego ani ładowarki podczas ładowania mokrymi rękoma, a szczególnie bez butów.

Należy rozłączyć ładowarkę przypadku gdy urządzenie czyszczące nie jest ładowane.

W przypadku gdy kabel jest uszkodzony musi zostać niezwłocznie wymieniony przez producenta lub przez punkt naprawczy w celu uniknięcia niebezpieczeństwa.

Należy się upewnić, że ładowarka oraz urządzenia czyszczące są całkowicie suche przed podłączeniem ładowarki.

Uwaga!

Niniejsze urządzenie czyszczące jest przeznaczone tylko do użytku pod wodą, nie należy używać tego urządzenia jako typowo wielofunkcyjny odkurzacz.

Nie należy czyścić niczego innego oprócz basenów oraz basenów SPA.

Należy tylko używać oryginalnych części oraz podzespołów, które są załączone do urządzenia czyszczącego.

Nie zaleca się jednoczesnego używania niniejszego urządzenia czyszczącego wraz z innymi urządzeniami sprzątającymi.

Należy unikać podnoszenia oraz czyszczenia ostrych elementów tym urządzeniem sprzątającym z tego względu, że mogą one uszkodzić urządzenie oraz filtr.

Należy zachować szczególną ostrożność w przypadku czyszczenia schodów w basenie.

Należy ładować urządzenie czyszczące wewnątrz budynku, w suchym czystym miejscu, przy dobrej wentylacji pomieszczenia.

Jeżeli nie przewiduje się używanie urządzenia czyszczącego przez dłuższy okres czasu należy je odłączyć od ładowania, należy używać tylko suchej lub lekko zwilżonej szmatki do oczyszczania oraz osuszania urządzenia czyszczącego oraz jego podzespołów. Należy je przechowywać w dobrze wentylowanym pomieszczeniu, z dala od promieni słonecznych, dzieci, gorąca, środków łatwopalnych oraz chemikaliów służących do czyszczenia basenów. Nie należy nigdy zostawiać urządzenie czyszczące podłączone do ładowania w przypadku przewidywanego dłuższego czasu przechowywania go. Należy ponownie ładować urządzenie, minimum co 3 miesiące.

W przypadku nie używania przezroczystej obudowy należy ją usunąć z urządzenia czyszczącego.

Wyżej wymienione ostrzeżenia oraz uwagi nie mają charakter ostrzegawczy biorąc pod uwagę możliwe ryzyka lub możliwość odniesienia poważnych obrażeń. Właściciele basenów oraz SPA powinni używać zdrowego rozsądku oraz zastosować wszelkie środki ostrożności podczas używania urządzenia czyszczącego.

Rozpoczynanie pracy

Ładowanie baterii

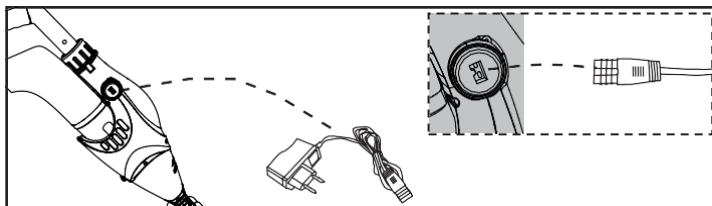

- 1) Należy podłączyć jedną końcówkę do gniazdka a drugą do urządzenia czyszczącego przy czym zapali się zielone światło LED.
- 2) Następnie należy podłączyć końcówkę ładowarki do końcówki P1111, zapali się światło czerwone LED, oznacza to, że ładowarka jest poprawnie podłączona.
- 3) Po ładowaniu urządzenia czyszczącego przez 3 godziny ładowarka pokaże kolor zielony i P1111 jest naładowany. Urządzenie jest gotowe do pracy.

Ostrzeżenie!

Urządzenie czyszczące należy ładować wewnątrz budynków, w dobrze wentylowanym pomieszczeniu, z dala od promieni słonecznych, dzieci gorąca oraz łatwopalnych substancji.

Pod żadnym pozorem nie należy używać urządzenia w przypadku jakichkolwiek uszkodzeń.

Należy używać tylko i wyłącznie oryginalną ładowarkę, która została dołączona do urządzenia sprzątającego.

Należy się upewnić, że urządzenie sprzątające oraz ładowarka są czyste i suche przed przystąpieniem do ładowania.

Uwaga: Należy ładować urządzenie sprzątające 3 godziny przed pierwszym użyciem.

Podczas normalnego użytkowania po pełnym naładowaniu urządzenie czyszczące można używać od 45 minut do 60 minut.

Przygotowanie do pracy z urządzeniem czyszczącym

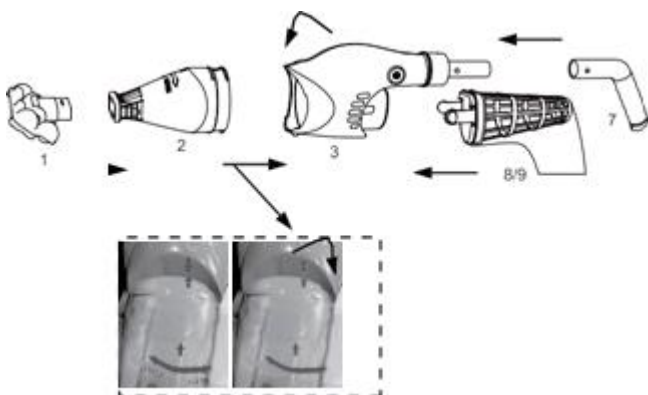

Niniejszy obrazek przedstawia montaż urządzenia czyszczącego: Krok 1: montaż głowicy ssającej do otworu ssającego, krok 2: montaż głównej części ssającej, należy przekręcić o kąt 90° aż wskoczy na swoje miejsce, krok 3: montaż sitka oraz filtra następnie drążek z uchwytem.

Montowanie uchwyty

Należy włożyć uchwyt tak jak zostało to przedstawione na obrazku poniżej, pozwala ona na swobodne dotarcie w różne miejsca podczas czyszczenia ściany basenu lub dna basenu lub basenu SPA. Ułatwi to używanie urządzenia czyszczącego. Należy włożyć uchwyt do urządzenia czyszczącego tak aby boczna zawleczka została zablokowana w bocznej ścianie urządzenia czyszczącego.

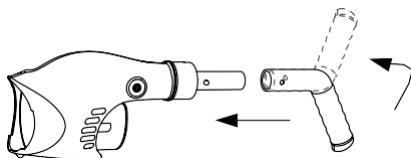

W celu uwolnienia uchwyty należy nacisnąć boczną zawleczkę oraz wyciągnąć uchwyt.

Montowanie teleskopowego drążka

Należy włożyć końcówkę w miejsce gdzie znajduje się zawleczka na drążku do urządzenia czyszczącego, tak jak zostało to pokazane obrazku tak aby zawleczka została zabezpieczona po obu stronach drążka teleskopowego.

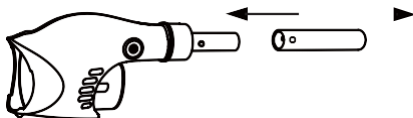

W celu uwolnienia blokady teleskopowego drążka należy równocześnie nacisnąć po obu stronach zawleczki oraz wyciągnąć drążek.

Montowanie głowicy ssającej

Należy wsadzić głowicę ssającą do otworu mocno ręką. Aby uzyskać lepszy efekt ssania należy używać urządzenia zgodnie z następującymi założeniami:

- 1) Należy wsadzić głowicę zasysającą gdy są do czyszczenia małe kamienie lub liście, tak jak zostało to przedstawione na obrazu A.

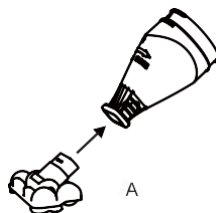

- 2) Nie ma potrzeby wsadzenia głowicy ssającej do urządzenia czyszczącego w przypadku wyczyszczenia dużych kamieni oraz większych odpadów, tak jak zostało to pokazane na rysunku B



Szczotki czyszczące znajdujące się na głowicy ssającej mogą zostać usunięte poprzez bezpośrednie wyciągnięcie ich z głowicy ssającej urządzenia czyszczącego.

Aby wyczyścić baseny wykonane z winylu, folii lub włókna szklanego zaleca się zostawić szczotki czyszczące na głowicy ssającej aby uniknąć jakichkolwiek uszkodzeń basenu.

Czyszczenie urządzenia czyszczącego po jego użyciu:

- 1) Należy zdjąć przezroczystą część urządzenia zgodnie ze wskazówkami, tam gdzie wskazany został kierunek otwierania oraz zamykania. Aby otworzyć tę część należy przekręcić w kierunku „Open” o 90 stopni, usunąć zanieczyszczenia, umyć tę część.
- 2) Następnie należy zdjąć filtr, który znajduje się na koszyczku wyrzucić zanieczyszczenia, a następnie umyć filtr.



Kroki czyszczenia filtra:



1. Wyciągnąć koszyczek oraz filtr znajdujący się na końcowej części urządzenia czyszczącego;
2. Należy odczepić filtr od koszyczka;
3. Należy umyć filtr oraz koszyczek.

(3) Należy również sprawdzić czy znajdują się jakiegokolwiek zanieczyszczenia na wirniku. Jeżeli tak, to należy umyć zanieczyszczenia oraz umyć wirnik.

Użytkowanie

Uwaga!

Nie należy używać urządzenia czyszczącego jeżeli zostaną zauważone jakiegokolwiek uszkodzenia.

Może nastąpić zanieczyszczenie płynu z powodu przeciekania.

Nie należy używać urządzenia czyszczącego jeżeli w wodzie znajdują się ludzie lub jakiegokolwiek zwierzęta.

Należy się upewnić że urządzenie jest całkowicie zanurzone w wodzie przed przystąpieniem do jego używania.

Nie należy używać urządzenia, jeżeli znajduje się ono poza wodą. Doprowadzi to do awarii uszczelniacza wału lub silnika oraz przyczyni się do utraty gwarancji.

Temperatura wody w jakiej można używać urządzenie czyszczące to od 4°C do 35°C.

Nie należy używać urządzenia czyszczącego bez filtra oraz koszyczka. Używanie urządzenia czyszczącego bez filtra oraz koszyczka spowoduje utratę gwarancji.

Istnieje ryzyko zasysania. Niniejsze urządzenie czyszczące zasysa. Należy unikać trzymania urządzenia blisko włosów, ciała lub jakichkolwiek innych różnych elementów ubrania aby nie zostały one wciągnięte przez otwór zasysający.

Nigdy nie należy wsadzać jakichkolwiek części ciała, ubrań oraz innych elementów do otworów urządzenia czyszczącego oraz innych ruchomych części urządzenia.

Nie należy używać urządzenia czyszczącego do sprzątania jakichkolwiek substancji toksycznych lub palnych lub łatwopalnych substancji takich jak benzyna, ani nie należy używać urządzenia czyszczącego w obecności substancji wybuchowych oraz palnych gazów.

Uwaga!

Należy używać tylko oryginalnych części oraz podzespołów załączonych do tego produktu.

Nie należy używać urządzenia czyszczącego natychmiast po wypełnieniu basenu wodą.

Zaleca się aby była cyrkulacja wody w basenie przynajmniej przez 24 - 48 godzin.

Nie zaleca się używania niniejszego urządzenia czyszczącego jednocześnie z innymi urządzeniami.

Nie należy zostawiać urządzenia czyszczącego w wodzie gdy nie jest ono używane, ani gdy urządzenie czyszczące ma niską baterię gdyż może to spowodować przeciekanie wody do urządzenia.

Przezroczysta część ssająca powinna być dobrze zamocowana przed przystąpieniem do ładowania urządzenia czyszczącego. Przezroczysta część ssająca posiada blokadę w przypadku gdy wirnik będzie stanowić zagrożenie dla uszkodzenia rąk.

Utylizacja baterii

Ładowalna bateria z urządzenia czyszczącego jest wykonana z litu i należy ją utylizować odpowiednio i zgodnie z obowiązującymi przepisami w przypadku utylizacji tego typu baterii.

Ostrzeżenie!

Pod żadnym pozorem nie należy podejmować jakichkolwiek prób otwierania baterii.

Należy zdjąć wszelkie pierścionki, zegarki, naszyjniki oraz bransoletki przed przystąpieniem do zdemontowania baterii z urządzenia czyszczącego. Bateria może wytworzyć prąd zwarciowy, wysoki na tyle aby zgrzać metalowe elementy takie jak pierścionek i może to przyczynić się do poważnego poparzenia.

Należy zastosować wszelkie środki bezpieczeństwa takie jak okulary ochronne, rękawiczki oraz odzież ochronną przed przystąpieniem do demontowania baterii.

Należy zachować szczególną uwagę aby nie dotknąć kabli ze sobą lub aby nie dotknęły one innych metalowych elementów, które mogłyby spowodować iskrę lub zwarcie.

Nie należy palić ani pozwolić na powstawanie iskier ani żywego ognia będące w pobliżu urządzenia czyszczącego, bateria może uwalniać różne gazy, które mogą się zapalić.

Nie należy wystawiać baterie na działanie wysokich temperatur oraz ognia z tego względu, że może ona spowodować wybuch.

Uwaga!

W przypadku gdy zauważy się przeciek baterii należy natychmiast zabezpieczyć baterię wkładając ją do plastikowego worka i unikać kontaktu ze skórą.

Jeżeli dojdzie do kontaktu kwasu ze skórą lub odzieżą należy natychmiast płukać te miejsca dużą ilością wody z mydłem.

Jeżeli dojdzie do kontaktu kwasu z oczami należy natychmiast płukać oczy zimną bieżącą wodą przez przynajmniej 15 minut. Natychmiast należy zgłosić się do lekarza.

Jak przystąpić do usunięcia baterii

Kroki zmieniania baterii:

- 1) Należy pociągnąć zawleczkę blokującą w dół, tak jak zostało to pokazane na obrazku.

- 2) A następnie należy obrócić drążek w przeciwnym kierunku do ruchu wskazówek zegara, oraz należy wyjąć część przycisku.
- 3) Wewnątrz będzie się znajdowała bateria o trójkątnym kształcie, należy ją wyjąć.
- 4) Należy używać oryginalnej baterii od producenta oraz należy ją poprawnie podłączyć oraz wkręcić zgodnie z ruchem wskazówek zegara. (Należy zwrócić uwagę na poprawne wkręcenie baterii)
- 5) Należy następnie przekręcić uchwyt z zawleczkami aż do momentu „klik”. (Należy sprawdzić czy poprawnie została wymieniona bateria poprzez włączenie urządzenia czyszczącego)
- 6) Należy sprawdzić czy wszystkie zawleczki są odpowiednio mocno przykręcone i zamocowane.
- 7) Teraz można przystąpić do używania urządzenia czyszczącego i należy postąpić zgodnie z instrukcją obsługi urządzenia.

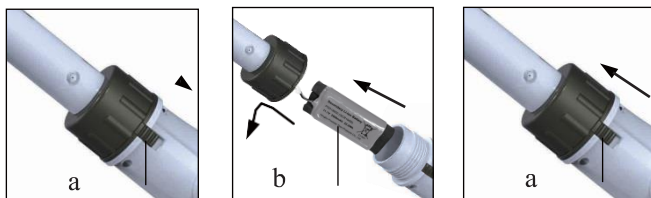

Możliwe awarie	Możliwa przyczyna	Rozwiązanie
Urządzenie czyszczące nie chwyta zanieczyszczeń	Bateria już jest prawie rozładowana	Należy ponownie naładować baterię w normalnych warunkach urządzenia czyszczące powinno być gotowe do pracy po 45~60 minutach po pełnym naładowaniu
	Wirnik się zablokował	Należy włączyć urządzenie czyszczące oraz wzrokowo sprawdzić przestrzeń na środku urządzenia czyszczącego aby sprawdzić czy zablokował się wirnik, można użyć ręki aby sprawdzić czy wirnik wykonuje 2 obroty aby poluznić wirnik. Ostrzeżenie! Należy upewnić się, że urządzenie czyszczące jest wyłączone przed przystąpieniem do ręcznego sprawdzenia wirnika
	Wirnik jest zepsuty	Należy się skontaktować z dystrybutorem aby wymienić wirnik.
	Gdy filtr jest pełny	Należy zdemontować koszyczek oraz filtr umyć je i ponownie zamontować.

Zanieczyszczenia wypływają z przezroczystej części ssającej	Miękka uszczelka w tylnym wirniku jest pęknięta	Miękka uszczelka, która znajduje się w tylnym wirniku stanowi pewnego rodzaju blokadę w przypadku gdy zanieczyszczenia znajdujące się w filtrze będą wypływały z powrotem w kierunku wirnika oraz przezroczystej części ssającej.
Zanieczyszczenia wypływające z filtra	Filtr jest uszkodzony	Należy wymienić filtr na nowy.
Drażek lub uchwyt nie mogą zostać poprawnie zabezpieczone	Boczna zawleczka może być zepsuta	Należy użyć nowej zawleczki w kształcie litery V.
Nie można naładować urządzenia czyszczącego	Bateria jest rozładowana	Należy skontaktować się z dystrybutorem w celu wymiany baterii na nową. Ostrzeżenie! W celu wymiany baterii na nową należy skontaktować się z dystrybutorem w celu otrzymania/ nabycia oryginalnej baterii litowej.
	Ładowarka jest zepsuta	Należy skontaktować się z dystrybutorem w celu wymiany ładowarki. Ostrzeżenie! Używanie nieodpowiedniej ładowarki przyczyni się do uszkodzenia urządzenia czyszczącego oraz przyczyni się do utraty gwarancji.

Uwaga!

Jak należy ocenić czy bateria jest zniszczona lub czy wirnik się zablokował?

1) Wirnik nagle przestał działać po tym jak urządzenie czyszczące było włączone przez krótki czas użytkowania. Należy wyłączyć urządzenie, podłączyć je do prądu za pomocą ładowarki, jeżeli świeci się zielone światło LED oznacza to, że bateria uległa zniszczeniu. (W takim przypadku należy postąpić zgodnie z instrukcją: co zrobić momencie gdy należy wymienić baterię); jeżeli świeci się czerwone światło LED, należy włączyć przycisk P1111 aby sprawdzić czy wirnik się kręci, jeżeli wirnik nie reaguje oznacza to, że się zablokował. (W takim przypadku należy postąpić zgodnie z instrukcją: co zrobić w przypadku gdy zablokuje się wirnik).

2) Zielone światło LED jest włączone, potem jak urządzenie czyszczące jest naładowane należy włączyć przycisk, w przypadku gdy wirnik nie działa należy wyłączyć przycisk.

- a) Należy podłączyć ładowanie oraz nacisnąć przycisk aby sprawdzić czy słychać dźwięk pracującego wirnika. Jeżeli słychać dźwięk przypominający dźwięk zablokowanego silnika oznacza to, że wirnik jest zablokowany. (W celu rozwiązania problemu należy postąpić zgodnie z instrukcją: co zrobić gdy zablokuje się wirnik).
 - b) Należy podłączyć ładowanie oraz nacisnąć przycisk aby sprawdzić czy wirnik pracuje normalnie. Należy wyłączyć przycisk oraz gdy zielone światło LED jest włączone należy wyciągnąć ładowarkę z P1111. W urządzeniu czyszczącym należy ponownie włączyć przycisk uruchamiający urządzenie czyszczące, jeżeli wirnik nadal nie reaguje oznacza to, że bateria uległa uszkodzeniu.
 - c) Sprawdzenie czy bateria lub wirnik zostały uszkodzone za pomocą woltomierza może okazać się pewnego rodzaju utrudnieniem. Jako krok pierwszy zaleca się naładowanie baterii dłużej niż 10 minut. Następnie wyjąć baterię z P1111 i przystąpić do zmierzenia napięcia, jeżeli woltomierz pokazuje „0” oznacza to, że bateria uległa zniszczeniu. Natomiast jeżeli poziom napięcia jest powyżej „0” to oznaczać to będzie zablokowany wirnik.
- 3) Należy delikatnie obrócić wirnikiem aż do momentu kiedy może on zostać obkręcony bez żadnych oporów. (Należy zastosować instrukcję: jak postąpić w przypadku blokady wirnika) a bateria musi być w pełni naładowana, bateria uległa zniszczeniu w momencie gdy wirnik się nie obraca.

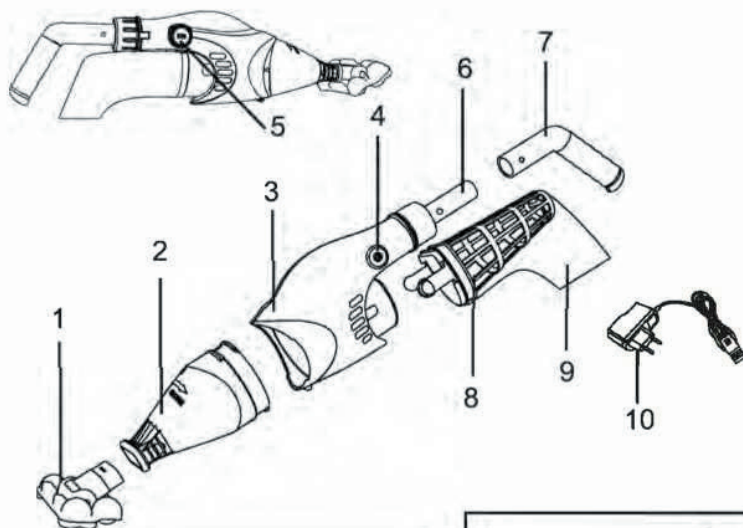

1. Sací hlavice
2. Průhledný díl sací hlavice
3. Tělo vysavače
4. Tlačítko
5. Nabíjecí zástrčka
6. Konektor
7. Držadlo
8. Koš
9. Sáček filtru
10. Nabíječka

BEZPEČNOSTNÍ POKYNY A NÁVOD

Prostudujte si a dodržujte pokyny uvedené v této příručce a na zařízení. Jinak se vystavujete riziku závažného nebo dokonce smrtelného úrazu.

VÝSTRAHA!

Tento vysavač není určen pro osoby s nedostatkem znalostí a zkušeností, pokud nejsou pod dohledem nebo nepracují podle pokynů k používání spotřebiče od osoby odpovědné za jejich bezpečnost.

Vysavač není HRAČKA. Děti musí být pod dohledem a nesmí si s vysavačem ani jeho příslušenstvím hrát. Nikdy nenechte děti vysavač ovládat. Vysavač a příslušenství uchovávejte

mimo dosah dětí.

Před spuštěním zkontrolujte, zda je vysavač zcela ponořen ve vodě. ΠΕΡΟΥΖΙΨΕJTE ho mimo vodu. Vedlo by to k poruše těsnění hřídele/motoru a zneplatnění záruky.

Μaximální provozní hloubka ve vodě: 3 metry (10 stop).

Provozní teplota vody: 4 °C (39,2 °F) až 35°C (95°F)

Tento vysavač ΠΕΡΟΥΖΙΨΕJTE, pokud zjistíte jakékoliv poškození.

V případě poškození součástí nebo sestavy je třeba ji co nejrychleji vyměnit. Používejte pouze součásti schválené výrobcem nebo distributorem zařízení.

Před použitím odpojte spotřebič od nabíječky a vypněte nabíječku z napájení.

Vysavač nepoužívejte, pokud jsou ve vodě lidé nebo zvířata.

Riziko zachycení sací hlavicí. Vysavač vyvíjí sání. Zamezte kontaktu vlasů, částí těla nebo volných součástí oděvu se sacím otvorem vysavače za provozu.

Do otvorů a pohyblivých součástí vysavače nevkládejte části těla, oděvu nebo jiné předměty.

Vysavač ΠΕΡΟΥΖΙΨΕJTE pro vysávání toxických látek, hořlavých nebo zápalných kapalin jako je benzín, ani ho neprovazujte v blízkosti výbušných nebo hořlavých výparů.

Nikdy se nepokoušejte sami vysavač rozmontovat.

Za žádných okolností se nesnažte vysavač otevřít a vyměňovat vrtuli nebo motor.

Nabíječka:

Jen pro vnitřní použití. Nabíječka není určena k použití ve venkovním prostředí a nesmí být vystavena dešti, vlhkosti, kapalině a horku.

Nabíječku uchovávejte mimo dosah dětí.

Nabíječku nepoužívejte, pokud zjistíte jakékoliv poškození.

S nabíječkou ΝΕΜΑΝΙΡULUJTE mokřýma rukama.

S vysavačem a nabíječkou při nabíjení ΝΕΜΑΝΙΡULUJTE mokřýma rukama a s bosýma nohama.

Pokud nabíječku nepoužíváte, odpojte ji od napájení.

Poškozenou napájecí šňůru musí vyměňovat výrobce nebo jeho pověřený servisní zástupce či podobně kvalifikovaná osoba, aby nevzniklo nebezpečí.

Před zahájením nabíjení zkontrolujte, zda jsou vysavač i nabíječka zcela suché.

POZOR!

Vysavač je určen výhradně pro použití pod vodou, nepoužívejte ho jako běžný domácí vysavač. ΝΕΡOKOUŠEJTE SE vysávat nic jiného než váš bazén/domácí lázně.

Používejte originální příslušenství dodané se spotřebičem.

Nedoporučujeme používat tento vysavač současně s jiným čističem.

Vyhýbejte se vysávání ostrých předmětů. Mohly by poškodit vysavač a filtr.

Při vysávání schodů bazénu postupujte zvláště opatrně.

Vysavač nabíjejte ve vnitřním prostředí, na čistém, suchém a dobře větraném místě.

Pokud vysavač nebudete delší dobu používat, odpojte ho od nabíječky, suchým hadrem vysavač včetně příslušenství otřete a vysušte. Vše uložte na dobře větraném místě mimo dosah slunečních paprsků, dětí, zdrojů tepla, zápalných zdrojů a chemikálií pro ošetřování bazénu. Při dlouhodobém skladování nenechávejte vysavač zapnutý v zásuvce. Každé tři měsíce vysavač dobíjejte.

Pokud průhlednou část těla vysavače nepoužíváte, z elektrického vysavače ji demontujte.

Výše uvedené výstrahy nejsou vyčerpávajícím seznamem možných nebezpečí a rizik závažných úrazů. Při obsluhování vysavače musí majitel bazénu/domácích lázní používat zdravý rozum a pracovat se zvýšenou opatrností.

ZAČÍNÁME

Nastavení pro dobíjení baterií

(1) Zapněte jeden konec kabelu nabíječky do zásuvky, rozsvítí se zelená kontrolka.

(2) Druhý konec zapněte do portu P1111, rozsvítí se červená kontrolka, nabíječka pracuje.

(3) Po 3 hodinách nabíjení začne nabíječka svítit zeleně a spotřebič připojený přes port P1111 je plně nabitý.

(4) Nyní můžete začít vysávat.

VÝSTRAHA!

Nabíjejte uvnitř, na dobře větraném místě mimo dosah slunečních paprsků, dětí, zdrojů tepla a zápalných zdrojů.

Nabíječku nepoužívejte, pokud zjistíte jakékoliv poškození.
Používejte výhradně dodanou originální nabíječku.
Před propojením zkontrolujte, zda jsou vysavač a nabíječka čisté a suché.
POZNÁMKA: Před prvním použitím vysavač nabíjejte po dobu 3 hodin.
Po úplném nabití vysavač obvykle vydrží fungovat 45 - 60 minut.

Nastavení pro provoz

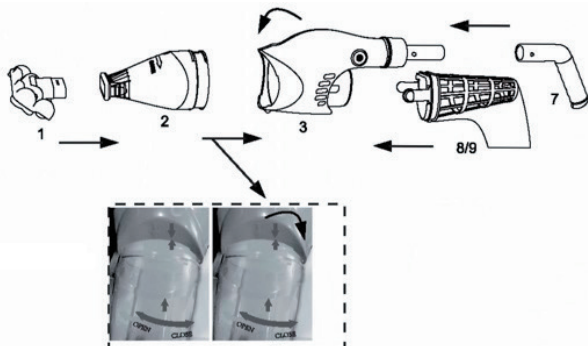

Šipka na průhledné části sací hlavy a na průhledném těle vysavače musí směřovat proti sobě, pak můžete vložit do průhledného těla vysavače průhlednou nádobu na odpad. Otočením o 90 stupňů doprava vysavač uzavřete (z otevřené do uzavřené polohy).

Sestavení držadla

Držadlo zasuňte za velkou přihrádkou podle potřeby, aby se vám pohodlně čistily stěny a dno bazénu/domácích lázní a abyste dosáhli všude, kde chcete stěny a dno čistit. Držadlo zasuňte podle obrázku tak, aby boční kolík zaskočil do aretačního otvoru ve vysavači.

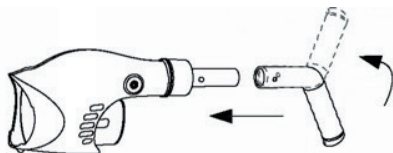

Pro vytažení držadla zatlačte tento kolík směrem dolů a držadlo vytáhněte.

Sestavení teleskopického nástavce

Zasuňte konec konektoru nástavce s aretačním kolíkem do vysavače podle obrázku, až kolík zaskočí do otvoru ve vysavači. Boční otvory teleskopického nástavce musí být na straně s aretačními kolíky konektoru.

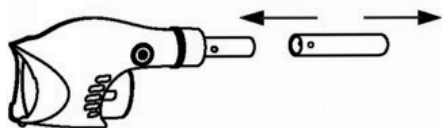

Pro uvolnění teleskopického nástavce stiskněte současně obě strany a nástavec vytáhněte.

Sestavení sací hlavičky

Vložte sací hlavičku přímo do sacího otvoru vysavače a pevně dotáhněte rukou.

Pro lepší sací účinek postupujte při používání elektrického vysavače podle následujících pokynů:

(1) Vložte sací hlavici podle obrázku A pro vysávání malých kamínků a listí.

(2) Pro vysávání větších kamínků a jiných velkých nečistot není třeba používat sací hlavici, jak ukazuje obrázek B.

Kartáčky lze ze sací hlavice vytáhnout zatáhnutím za ně.

Pro vinylové, obložené a skleněným vláknom vyztužené bazény se doporučuje nechat kartáčky v hlavici, aby se stěny bazénu nepoškodily



Čištění vysavače po použití:

(1) Vytáhněte z vysavače průhlednou nádobu (postupujte podle pokynů pro OTEVŘENÍ a ZAVŘENÍ, tj. otočte o 90 stupňů do otevřené polohy), vysypejte z nádoby nečistoty a vyčistěte ji.

(2) Otevřete zadní kryt pouzdra filtru, vytáhněte sáček filtru, vysypejte smet a filtr vyčistěte.

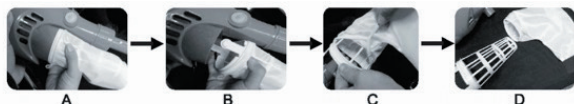

Postup čištění sáčku filtru

1. Zadní stěnou vysavače bazénů vytáhněte koš a sáček filtru;

2. Odmontujte sáček filtru od koše;

3. Sáček a koš samostatně vyčistěte

(3) Zkontrolujte, zda na vrtuli nejsou zachyceny nečistoty. Pokud ano, vyjměte nádobu na odpad a vyčistěte vrtuli.

PROVOZ

Výstraha

Vysavač nepoužívejte, pokud zjistíte jakékoliv poškození.

Znečištění kapaliny může nastat z důvodu úniku maziv.

Vysavač nepoužívejte, pokud jsou ve vodě lidé nebo zvířata.

Před spuštěním zkontrolujte, zda je vysavač zcela ponořen ve vodě. Vysavač

NEPOUŽÍVEJTE mimo vodu. Vedlo by to k poruše těsnění hřídele/motoru a ZNEPLATNĚNÍ záruky.

Maximální teplota vody: 4 °C (39,2 °F) až 35°C (95°F)

Vysavač NEPOUŽÍVEJTE bez nepoškozené zásuvky filtru a nasazené objímky. Budete-li vysavač používat bez nepoškozené zásuvky filtru a bez nasazené objímky, PŘIJDETE O záruku.

Riziko zachycení sací hlavici. Vysavač vyvíjí sání. Zamezte kontaktu vlasů, částí těla nebo volných součástí oděvu se sacím otvorem vysavače za provozu.

Do otvorů a pohyblivých součástí vysavače nevkládejte části těla, oděvu nebo jiné předměty.

Vysavač NEPOUŽÍVEJTE pro vysávání toxických látek, hořlavých nebo zápalných kapalin jako je benzín, ani ho neprovozujte v blízkosti výbušných nebo hořlavých výparů

POZOR

Používejte originální příslušenství dodané se spotřebičem.

NEPOUŽÍVEJTE vysavač bezprostředně po chemickém ošetření bazénu. Doporučuje se ponechat cirkulaci vody v bazénu zapnutou po dobu 24 - 48 hodin.

Nedoporučujeme používat tento vysavač současně s jiným čističem. NEPENECHÁVEJTE vysavač ve vodě, pokud jej nepoužíváte nebo je vybitá baterie, mohlo by dojít k vniknutí vody.

Průhledná sací část musí být dobře instalována, než zapnete napájení (tato část je vybavena

tlačítkovým ochranným systémem pro případ rizika úrazu rukou točící se vrtulí)

LIKVIDACE BATERIÍ

Vaše dobíjecí baterie pro bazénový vysavač je lithiová baterie, kterou je třeba likvidovat podle předpisů; pro informace kontaktujte místní úřad.

VÝSTRAHA!

Nikdy se nepokoušejte lithiovou baterii otevírat.

Při odpojování baterie z jednotky vysavače si sundejte všechny prsteny, náramky, řetízky a náramkové hodinky.

Baterie je schopna vyvinout zkratový proud dostatečný pro svaření prstenu (nebo jiného šperku) s kovem z vyvolání závažné popáleniny.

Při vyjímání sady baterií použijte ochranu očí, rukavice a ochranný oděv.

Dbejte, aby se dráty nedotýkaly navzájem ani jiných kovových předmětů, vzniklé jiskry a zkrat by mohly baterii poškodit.

V blízkosti vysavače nekuřte a nepoužívejte jiskřící nástroje či otevřený plamen. Baterie mohou vyvíjet potenciálně zápalné plyny.

Nevystavujte baterie ohni ani intenzivnímu teplu, mohlo by dojít k výbuchu.

POZOR!

Pokud baterie vyteče, nedotýkejte se vyteklé kyseliny a poškozenou baterii vložte do plastového sáčku.

V případě kontaktu kyseliny s kůží nebo oděvem ihned omyjte potřísněné místo velkým množstvím mýdlové vody.

V případě potřísnění očí kyselinou ihned oči po dobu alespoň 15 minut vyplachujte tekoucí studenou vodou. Ihned vyhledejte lékařskou pomoc.

Jako odstraňovat baterie

Postup výměny baterie:

(1) Přitlačte sponu k tělesu, až uslyšíte **CVAKNUTÍ**, dbejte, aby se spona nedotýkala knoflíku v zadní stěně, jako ukazuje obrázek.

(2) Otočte zadní část tělesa proti směru hodinových ručiček a vyjměte velký knoflíkový díl.

(3) Uvidíte trojúhelníkovou baterii, kterou vyjmete.

(4) Pro výměnu používejte výhradně originální baterii výrobce, správně ji instalujte a dobře otočením utáhněte. Instalaci provádějte pečlivě a opatrně

(5) Otočte otočným krytem zadního tělesa ke sponě ve dně, až si ověříte správnou instalaci baterie (zkontrolujte puštěním vysavače).

(6) Malou sponu otočte dozadu do zavřené polohy. Uslyšíte **CVAKNUTÍ**. Sponu je potřeba otočením pevně dotáhnout.

(7) Nyní můžete vysavač používat podle pokynů.

ODSTRAŇOVÁNÍ ZÁVAD

Problém	Možná příčina	Náprava
----------------	----------------------	----------------

Vysavač nevysává nečistoty	Vybitá baterie	Vyměňte baterii. Po úplném nabití vysavač obvykle vydrží fungovat 45 - 60 minut.
	Zaseknutá vrtule	Vypněte vysavač a otvorem uprostřed vysavače zkontrolujte, zda není vrtule zaseknutá, otočením vrtule rukou o dvě otočky uvolníte její otáčení. VÝSTRAHA! Dbejte na odpojení vysavače od napájení během jeho servisu.
	Prasklá vrtule	Kontaktujte svého dodavatele a požádejte o výměnu vrtule.
	Když je plný sáček filtru	Sáček a koš filtru odpojte a samostatně vyčistěte
Nečistoty vytékají z průhledné části sací hlavičky	Prasklá měkká guma zadní vrtule	Měkká guma zadní vrtule slouží jako záklopka, aby se nevracely nečistoty ze sáčku filtru do vrtule a do průhledné části sací hlavy.
Nečistoty vypadávají ze zadní části sáčku filtru	Poškozená zásuvka filtru	zásuvku filtru vyměňte
Konektor nástavce a držadlo spolu nedrží	Prasklý boční kolík	Použijte novou sponu ve tvaru V
Vysavač nejde dobít	Zničená baterie	Kontaktujte dodavatele a požádejte o výměnu baterie VÝSTRAHA! Při výměně baterie kontaktujte místního zástupce výrobce a zakupte originální lithiovou baterii, jinak elektrický vysavač zničíte.
	Nabíječka nefunguje	Požádejte dodavatele o správný typ transformátoru VÝSTRAHA! Použitím jiné nabíječky poškodíte vysavač/baterii a ztratíte záruku.

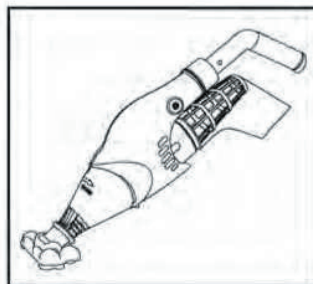
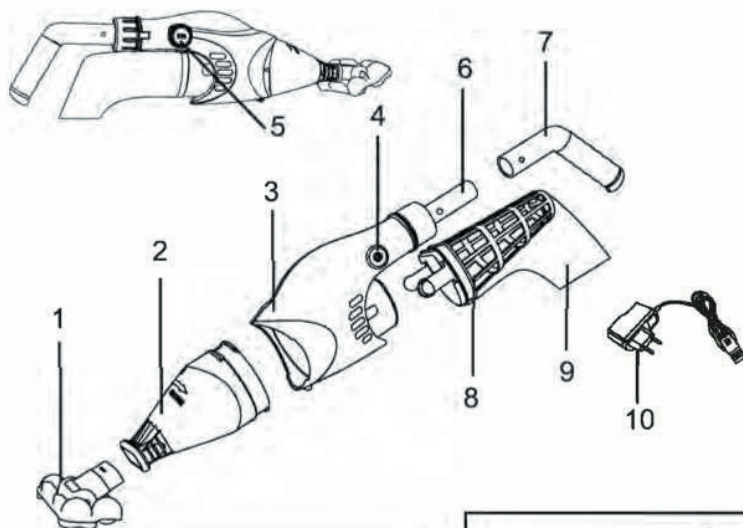

1. Sacia hlava
2. Priehľadná časť sacej hlavy
3. Telo čističa
4. Tlačidlo
5. Nabíjací otvor
6. Konektor
7. Rukoväť
8. Kôš
9. Filtračné vrecko
10. Nabíjačka

BEZPEČNOSTNÉ UPOZORNENIA A POKYNY

Prečítajte si a dodržiavajte všetky pokyny v tejto príručke a na zariadení. V opačnom prípade by mohlo dôjsť k vážnemu alebo smrteľnému zraneniu.

VÝSTRAHA!

Tento čistič nie je určený na použitie osobami s nedostatočnými skúsenosťami a vedomosťami, pokiaľ nie sú pod dohľadom alebo neboli poučené o používaní zariadenia osobou zodpovedajúcou za ich bezpečnosť.

Toto zariadenie nie je HRAČKA. Deti by mali byť pod dozorom, aby sa zabezpečilo, že sa s týmto čističom a jeho príslušenstvom nebudú hrať. Nikdy nedovoľte deťom používať tento výrobok. Uchovávajte tento čistič a jeho príslušenstvo mimo dosahu detí.

Pred použitím sa uistite, že čistič je úplne ponorený do vody.

NEPOUŽÍVAJTE ho mimo vody. Bude to mať za následok poruchu tesnenia hriadeľa / motora a následnú STRATU PLATNOSTI záruky.

Maximálna pracovná hĺbka vo vode: 3 metre (10 stôp). Prevádzková teplota vody: 4 °C (39,2 °F) - 35 °C (95 °F) NEPOUŽÍVAJTE tento čistič, ak zistíte akékoľvek poškodenie.

Je potrebné čo najrýchlejšie vymeniť časti alebo zostavy, ak dôjde k ich poškodeniu. Používajte iba diely certifikované distribútorom alebo výrobcom.

Pred použitím výrobku odpojte čistič od nabíjačky a uistite sa, že je vypnutý.

Nepoužívajte tento čistič, keď sú ľudia/domáce zvieratá vo vode.

Nebezpečenstvo zachytenia saním. Tento čistič produkuje sanie. Dbajte na to, aby sa vlasy, telo alebo iné voľné časti odevu nedostali do kontaktu s nasávacím otvorom čističa v prevádzke.

Nikdy nekladajte časti tela, odev alebo iné predmety do otvorov a pohyblivých častí čističa.

NEPOUŽÍVAJTE tento čistič na zachytávanie toxických látok, horľavých kvapalín, ako je benzín, ani na čistenie v prítomnosti výbušných alebo výparov.

Nikdy sa nepokúšajte akýmkoľvek spôsobom rozoberať váš čistič svojpomocne.

V žiadnom prípade sa nepokúšajte demontovať čistič a vymeniť rotor, motor svojpomocne.

Nabíjačka:

Iba na použitie v interiéri. Nabíjačka by sa nemala používať v exteriéri a nesmie byť vystavená dažďu, vlhkosti, tekutinám alebo teplu.

Uchovávajte nabíjačku mimo dosahu detí. Nabíjačku nikdy nepoužívajte, ak je poškodená. NE-DOTÝKAJTE sa nabíjačky holými rukami.

NE-DOTÝKAJTE sa čističa, nabíjačky počas nabíjania mokrými rukami a bez obuvi.

Ak nabíjačku nepoužívajte, odpojte ju od napájania.

Ak je napájací kábel poškodený, musí byť vymenený výrobcom alebo jeho servisným zástupcom alebo podobne kvalifikovanou osobou, aby sa zabránilo riziku.

Pred nabíjaním sa uistite, že čistič a nabíjačka sú úplne suché.

POZOR!

Tento čistič bol navrhnutý len na použitie pod vodou, nie na použitie ako univerzálny vysávač.

NEPOKÚŠAJTE sa ho používať na čistenie ničoho iného ako vášho bazéna / vírivky.

Používajte originálne príslušenstvo dodávané s týmto výrobkom.

Neodporúča sa používať tento čistič súčasne s iným čističom.

Vyhýbajte sa zachytávaniu ostrých predmetov týmto výrobkom. Môžu poškodiť čistič a filter.

Pri čistení schodov v bazéne buďte mimoriadne opatrní.

Čistič nabíjajte v interiéri na čistom, suchom mieste s dobrým vetraním.

Ak sa čistič nebude dlhšiu dobu používať, odpojte ho od nabíjačky a pomocou suchej vlhkej handričky vyčistite a osušte čistič a príslušenstvo. Skladujte ich na dobre vetranom mieste mimo dosahu slnečného svetla, detí, tepla, zdrojov vznietenia a chemikálií pre bazény. Čistič nikdy nenechávajte v zásuvke pri dlhodobom skladovaní. Čistič dobíjajte každé tri mesiace.

Ak nepoužívate priehľadnú časť tela, mali by ste ju zložiť z elektrického čističa.

Vyššie uvedené výstrahy a varovania nemajú za cieľ obsiahnuť všetky možné prípady rizika a I alebo vážneho zranenia. Majitelia bazénov/víriviek by mali byť pri práci s čističom vždy opatrní a používať zdravý úsudok.

ZAČÍNAME

Nastavenie batérie na nabíjanie

(1) Jeden koniec nabíjačky zapojte do zásuvky a nabíjačka sa rozsvieti zeleným svetlom.

(2) Potom pripojte jeden koniec nabíjačky do P1111, nabíjačka sa rozsvieti červeným svetlom, nabíjačka teraz pracuje.

(3) Po 3 hodinách nabíjania sa nabíjačka rozsvieti zeleným svetlom a P1111 je úplne nabitý. (4)

A teraz môžete začať pracovať.

VÝSTRAHA!

Nabíjanie sa musí vykonávať v interiéri, na dobre vetranom mieste mimo dosahu slnečného svetla, detí, tepla a zdrojov vznietenia.

Nabíjačku nikdy nepoužívajte, ak zistíte akékoľvek poškodenie.

Používajte iba originálnu dodanú nabíjačku.

Pred nastavením sa uistite, že čistič a nabíjačka sú čisté a suché. POZNÁMKA: Pred prvým použitím nabíjajte čistič 3 hodiny.

Bežne je čistič možné prevádzkovať 45 až 60 minút po úplnom nabití.

Nastaviť na prevádzku

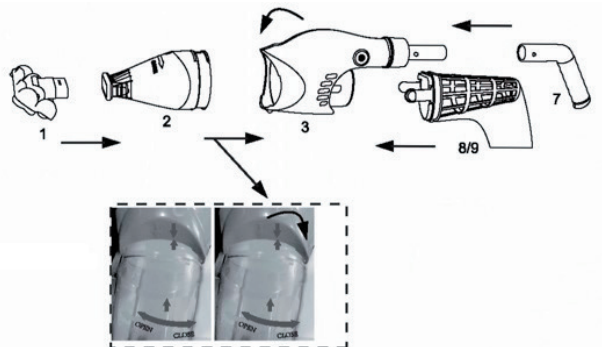

Šípka priehľadnej časti sacej hlavy a priehľadné telo by mali byť zarovnané a potom môžete priehľadný kôš na odpad odložiť na spodok priehľadného tela. Potom otočte o 90 stupňov doprava (z otvoreného na zatvorené).

Montáž rukoväte

Vložte rukoväť, ako je znázornené za veľkým oddielom, podľa potreby a snažte sa nájsť najvhodnejší spôsob čistenia steny a dna BAZÉNA/VÍRIVKY, ako sa vám pri čistení steny a dna bazéna/vírivky ľahšie drží čistič. Vložte rukoväť do čističa, ako je znázornené, kým bočný kolík na rukoväti nie je zaistený v zaistovacom otvore rukoväte na čističi.

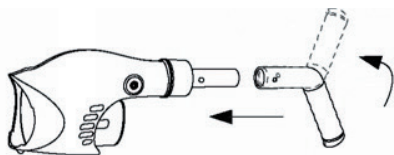

Ak chcete rukoväť uvoľniť, stlačte bočný kolík a rukoväť vytiahnite.

Montáž teleskopickej tyče

Zasuňte koniec (s jedným bočným výstupkom) konektora tyče do čističa, ako je znázornené, kým jeho jeden bočný kolík nie je zaistený v zaistovacom otvore rukoväte čističa. Posuňte a zarovnajte bočné otvory teleskopickej tyče s bočnými kolíkmi konektora tyče.

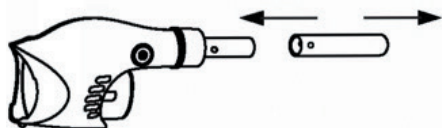

Ak chcete uvoľniť teleskopickú tyč, naraz stlačte dva bočné kolíky a tyč vytiahnite.

Montáž sacej hlavy

Rukou pevne zasuňte saciu hlavu priamo do sacieho otvoru čističa. Aby ste dosiahli lepší sací efekt,

Obsluhujte elektrický čistič podľa nasledujúcich pokynov:

(1) Pri nasávaní malých okruhliakov vložte saciu hlavu, ako je znázornené na obrázku A.

(2) Pri vysávaní kameňov a iných veľkých odpadkov a pod. nie je potrebné vložiť saciu hlavu do B

elektrického čističa, ako je znázornené na obrázku B.

Kefy na sacej hlave je možné vybrať vyťahnutím priamo z hlavy.

Pri bazénoch z vinylu, fólie a sklenených vlákien sa odporúča ponechať kefy na sacej hlave, aby sa zabránilo poškodeniu bazéna.

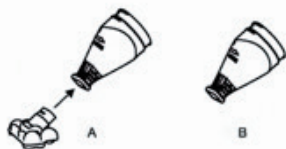

Čistenie elektrického čističa po jeho použití:

(1) Vyberte priehľadné telo z elektrického čističa (v smere OTVORENÉ-ZATVORENÉ, otočte do polohy OTVORENÉ o 90 stupňov) a vyťahnite odpad z priehľadného tela a potom ho vyčistite.)

(2) Vyberte zadnú časť filtračného vrečka, vyberte filtračné vrečko a vyberte odpad. Potom filtračné vrečko vyčistite.

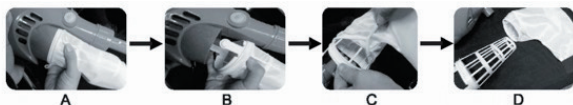

Kroky čistenia filtračného vrečka

1. Vytiahnite kôš a filtračné vrečko zo zadnej časti čističa bazéna;

2. Odpojte filtračné vrečko od filtračného koša;

3. Vyčistite filtračné vrečko a filtračný kôš

(3) Skontrolujte, či nie sú na rotore odpadky. Ak áno, odpad vyberte a rotor vyčistite.

OPERATION

Varovanie

Ak zistíte akékoľvek poškodenie, čistič nepoužívajte.

Z dôvodu úniku mazív môže dôjsť k znečisteniu kvapaliny. Nepoužívajte tento čistič, keď sú vo vode ľudia/domáce zvieratá.

Pred použitím sa uistite, že čistič je úplne ponorený do vody.

NEPOUŽÍVAJTE ho mimo vody. Bude to mať za následok poruchu tesnení hriadeľa/motora a následnú STRATU PLATNOSTI záruky.

Maximálna teplota vody: 4 °C (39.2 °F)-35 °C (95 °F)

NEPOUŽÍVAJTE čistič bez neporušenej filtračnej vložky a objímky na mieste. Ak použijete čistič bez neporušenej filtračnej vložky a objímky na mieste, bude to mať za následok STRATU záruky. Nebezpečenstvo zachytenia saním. Tento čistič produkuje sanie. Dbajte na to, aby sa vlasy, telo alebo iné voľné časti odevu nedostali do kontaktu s nasávacím otvorom čističa v prevádzke.

Nikdy nekladajte časti tela, odev alebo iné predmety do otvorov a pohyblivých častí.

NEPOUŽÍVAJTE tento čistič na zachytávanie toxických látok, horľavých kvapalín, ako je benzín, ani na čistenie v prítomnosti výbušných alebo výparov.

POZOR

Používajte originálne príslušenstvo dodávané s týmto výrobkom.

NEPOUŽÍVAJTE tento čistič okamžite po nárazovom chlúvaní bazéna. Odporúča sa ponechať

bazén s obehom najmenej 24-48 hodín.

Neodporúča sa používať tento čistič súčasne s iným čističom. **NENECHÁVAJTE** čistič vo vode, ak ho nepoužívate alebo je vybitá batéria, pretože môže dôjsť k úniku vody.

Priehľadná scacia časť by mala byť pred zapnutím elektrického čističa dobre nainštalovaná. (priehľadná scacia časť má systém ochrany tlačidiel v prípade, že vám rotor poraní ruky)

LIKVIDÁCIA BATÉRIE

Vaša nabíjateľná batéria čističa bazéna je lítiová batéria, ktorú je potrebné správne zlikvidovať; obráťte sa na miestny orgán pre viac informácií.

VÝSTRAHA!

Nikdy sa nepokúšajte demontovať lítiovú batériu.

Pri odpojení batérie od čističa si zložte všetky osobné predmety, ako sú prstene, náramky, náhrdelníky a hodinky.

Batéria môže spôsobiť skratový prúd dostatočne vysoký na zvarenie prsteňa (alebo podobného predmetu) na kov a spôsobiť vážne popálenie.

Pri vyberaní batérie majte na sebe kompletnú ochranu očí, rukavice a ochranný odev.

Dbajte na to, aby sa vodiče navzájom nedotýkali alebo aby sa nedotýkali kovových predmetov, čo by mohlo spôsobiť iskrenie a/alebo skrat batérie.

Nikdy nefajčite ani nedovoľte, aby sa v blízkosti čističa nachádzali iskry alebo plameň. Batérie môžu vytvárať plyny, ktoré by sa mohli vznietiť.

Nevystavujte ohňu ani intenzívnemu ohňu, pretože by to mohlo spôsobiť výbuch.

POZOR!

Ak dôjde k vytečeniu batérie, vyhnite sa kontaktu s vytekajúcou kyselinou a poškodenú batériu vložte do plastového vrečka.

Ak sa kyselina dostane do styku s pokožkou a odevom, okamžite ich umyte veľkým množstvom mydlovej vody.

Ak dôjde ku kontaktu kyseliny s očami, okamžite ich vypláchnite prúdom studenej vody po dobu minimálne 15 minút. Okamžite vyhľadajte lekársku pomoc.

Ako vybrať batériu

Kroky výmeny batérie:

(1) Priložte sponu k telu a malo by **KLIKNÚŤ**; uistite sa, že spona nie je pripojená k tlačidlu na zadnej časti tela, ako je znázornené na obrázku.

(2) Otočte zadnú časť tela proti smeru hodinových ručičiek a vyberte veľkú časť s gombíkmi.

(3) Nájdete trojuholníkovú batériu a vyberte ju.

(4) Použite originálnu batériu od výrobcu a nainštalujte ju správne a pevne ju otáčajte. Venujte pozornosť inštalácii

(5) Po správnom vložení batérie otočte otočným krytom na zadnej časti tela do polohy spony v spodnej časti (skontrolujte to zapnutím elektrického čističa).

(6) Vložte malú sponu do polohy krytu na zadnej strane a budete počuť **KLIKNUTIE**. Uistite sa, že je spona pevne otočená.

(7) Teraz môžete elektrický čistič používať podľa pokynov na používanie elektrického čističa.

ODSTRAŇOVÁNÍ ZÁVAD

Problém	Možná příčina	Náprava
----------------	----------------------	----------------

Čistič nezachytáva odpad	Batéria je takmer vybitá	Batériu znovu nabíte. Bežne je čistič možné prevádzkovať 45 až 60 minút po úplnom nabití.
	Rotor je upchatý	Vypnite čistič a vizuálne skontrolujte medzeru v strede čističa, aby ste zistili, či je rotor upchatý. Rukou môžete otáčať rotor o dve otáčky, aby sa rotácia rotora uvoľnila. VÝSTRAHA! Pri údržbe čističa sa uistite, že či je vypnutý.
	Rotor je poškodený	Požiadajte svojho predajcu o výmenu rotora.
	Keď je filtračné vrečko plné	Odpojte filtračný kôš a filtračné vrečko a vyčistite ich.
Odpad vytekajúci z časti priehľadnej sacej hlavy	Mäkká guma zadného rotora je prasknutá	Mäkká guma zadného rotora je ako dvere pre prípad, že odpad vo filtračnom vrečku bude tiecť dozadu do rotora a krytu časti priehľadnej sacej hlavy.
Zo zadného filtračného vrečka vyteká odpad	Filtračná vložka je poškodená	Filtračnú vložku vymeňte za novú.
Rukoväť/konektor tyče nie je možné pri montáži zaistiť	Zlomený bočný kolík	Pomocou novej spony v tvare V
Čistič sa nedá nabiť	Batéria je nefunkčná	Požiadajte svojho predajcu o výmenu batérie. VÝSTRAHA! Pri výmene batérie kontaktujte miestneho predajcu a kúpte originálnu lítiovú batériu, aby nedošlo k zničeniu elektrického čističa.
	Nabíjačka je mimo prevádzky	Požiadajte svojho predajcu o správny transformátor. VÝSTRAHA! Použitie nesprávnej nabíjačky bude mať za následok poškodenie čističa /batérie a stratu platnosti záruky.

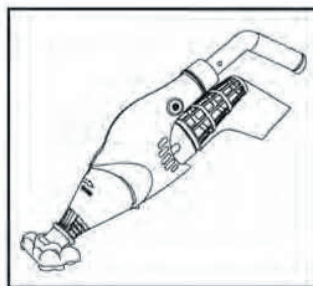
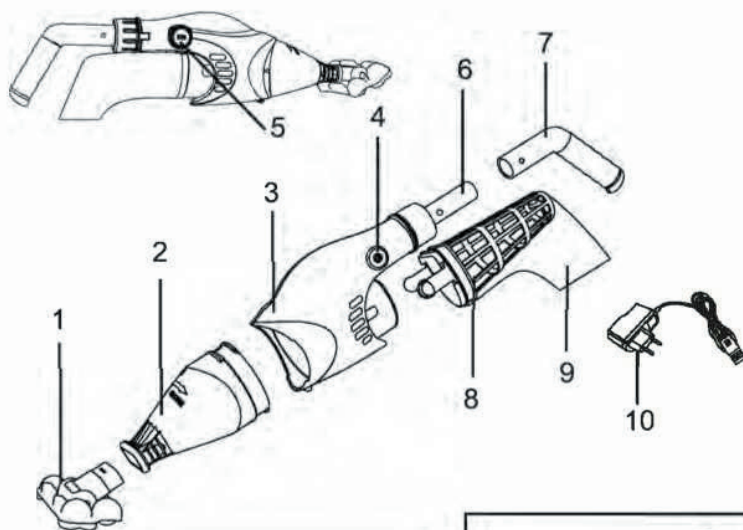

1. Cap de aspirație
2. Piesa transparentă a capului de aspirație
3. Corp mai curat
4. Buton
5. Gaura de încărcare
6. Conector
7. Mâner
8. Coș
9. Pungă filtrantă
10. Încărcător

AVERTISMENTE ȘI INSTRUCȚIUNI DE SIGURANȚĂ

Citiți și urmați toate instrucțiunile din acest manual și de pe echipament. Nerespectarea acestui lucru poate duce la vătămări grave sau fatale.

AVERTIZARE!

Acest produs de curățat nu este destinat utilizării de către persoanele lipsite de experiență și cunoștințe, cu excepția cazului în care li s-a dat supravegherea sau instrucțiunile privind utilizarea aparatului de către o persoană responsabilă pentru siguranța lor.

Nu este o JUCĂRIE. Copiii trebuie supravegheați pentru a se asigura că nu se joacă cu acest produs de curățat și accesoriile acestuia. Nu permiteți niciodată copiilor să opereze acest produs. Păstrați acest produs mai curat și accesoriile acestuia la distanță de copii.

Asigurați-vă că produsul de curățat este complet scufundat în apă înainte de operare. NU-l folosiți în afara apei. Aceasta va duce la defectarea garniturii arborelui/motorului, iar apoi ANULĂZĂ garanția.

Adâncimea maximă de funcționare în apă: 3 metri (10 ft).

Temperatura apei de funcționare: 4 ° C (39,2 ° F) -35 ° C (95 ° F)

NU folosiți acest produs de curățare dacă se constată daune.

Este necesar să schimbați piesele sau ansamblurile cât mai repede dacă se deteriorează. Utilizați numai piese certificate de către distribuitor sau producător.

Desprindeți curățătorul de încărcător și asigurați-vă că curățătorul este oprit înainte de a utiliza produsul.

Nu folosiți acest produs de curățare atunci când oamenii / animalele de companie sunt în apă. Pericol de pericol de prindere prin aspirație. Acest detergent generează aspirație. Evitați părul, corpul sau orice părți libere ale îmbrăcăminte dvs. pentru a intra în contact cu orificiul de aspirație al aspiratorului în funcțiune.

Nu introduceți niciodată părți ale corpului, îmbrăcăminte sau alte obiecte în deschiderile și părțile în mișcare ale aparatului de curățat.

NU folosiți acest detergent pentru a prelua substanțe toxice, lichide inflamabile sau combustibile, cum ar fi benzină, sau pentru a opera în prezența fumurilor explozive sau inflamabile.

Nu încercați niciodată să dezamblați singur curățătorul.

În nici un caz nu trebuie să încercați să dezamblați curățătorul și să înlocuiți rotorul, motorul singur.

Încărcător :

Numai pentru uz interior. Încărcătorul nu trebuie utilizat în aer liber și nu trebuie expus la ploaie, umiditate, lichide sau căldură.

Nu lăsați încărcătorul la îndemâna copiilor.

Nu folosiți niciodată încărcătorul dacă se constată daune.

NU manipulați încărcătorul cu mâinile ude.

NU manipulați curățătorul, încărcătorul în timp ce încărcați cu mâinile ude și fără pantofi.

Deconectați încărcătorul de la alimentare atunci când nu îl folosiți.

În cazul în care cablul de alimentare este deteriorat, acesta trebuie înlocuit de producător sau de agentul de service sau de o persoană calificată în mod similar pentru a evita un pericol.

Asigurați-vă că dispozitivul de curățare și încărcătorul sunt complet uscate înainte de încărcare.

PRUDENTĂ!

Acest produs de curățare este proiectat numai pentru utilizarea subacvatică, nu pentru a fi folosit ca aspirator universal.

NU încercați să-l utilizați pentru a curăța altceva decât piscina/spa-ul dvs.

Utilizați accesoriile originale livrate împreună cu acest produs.

Nu este recomandat să utilizați acest detergent simultan cu alt detergent. Evitați să ridicați obiecte ascuțite cu acest produs. Acestea pot deteriora produsul de curățat și filtrul.

Aveți grijă când curățați scările din piscină.

Încărcați agentul de curățare în interior într-un loc curat și uscat, cu o ventilație bună.

Dacă produsul de curățat nu trebuie utilizat pentru o perioadă îndelungată, detașați-l de încărcător, folosiți o cârpă umedă și uscată pentru a curăța și usca curățătorul și accesoriile.

Păstrați-le într-o zonă bine ventilată, departe de lumina soarelui, copii, căldură, surse de aprindere și substanțe chimice pentru piscină. Nu lăsați niciodată dispozitivul de curățare conectat pentru depozitare pe termen lung. Reîncărcați detergentul la fiecare trei luni.

Dacă nu utilizați partea transparentă a corpului, ar trebui să o scoateți de pe curățătorul electric.

Avertismentele și precauțiile de mai sus nu sunt destinate să includă toate cazurile posibile pentru riscuri și / sau vătămări grave. Proprietarii de piscine / spa trebuie să aibă întotdeauna prudență intensă și bun simț atunci când operează curățătorul.

Încărcătorul configurat

(1) Conectați un capăt al încărcătorului la priză, iar încărcătorul este verde.

(2) Apoi, conectați un capăt al încărcătorului la P1113, încărcătorul este roșu, încărcătorul funcționează acum. Notă: Când bateria s-a epuizat complet, este normal ca indicatorul de încărcare să clipească timp de 20-50 de secunde. Apoi, indicatorul va deveni roșu și bateria se va

încărcare corect.

(3) După încărcare 2,5-3 ore, încărcătorul devine verde, iar P1113 este complet încărcat.

(4) Acum, este timpul să lucrăm.

AVERTIZARE!

Încărcarea trebuie efectuată la interior, în spații bine ventilate, ferrite de lumina soarelui, copii, căldură și surse de igniție.

Nu folosiți niciodată încărcătorul dacă se constată daune.

Utilizați originalul numai încărcătorul furnizat.

Asigurați-vă că mai curat și încărcătorul sunt curate și uscate înainte de instalare.

NOTĂ: Încărcați produsul de curățat cu 3 ore înainte de prima utilizare.

În mod normal, produsul mai curat poate fi acționat la 45 până la 60 de minute după încărcarea completă.

Configurare pentru funcționare

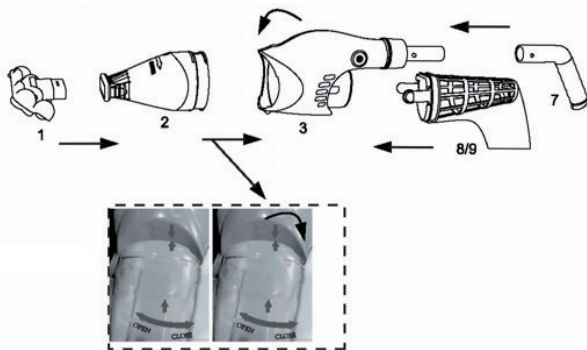

Săgeata părții transparente a capului de aspirație și a corpului transparent ar trebui să fie aliniată, iar apoi puteți așeza coșul de gunoi transparent la fundul corpului transparent. Apoi rotiți 90 de grade în mod corect (de la deschis la închis).

Asamblarea mânerului

Introduceți mânerul așa cum se arată în spatele departamentului mare, în funcție de necesități, căutând ce fel de mod convenabil de a curăța peretele și fundul POOL / SPA, veți găsi mai ușor să țineți curățatul atunci când curățați peretele și fundul piscinei / spa-ului. Introduceți mânerul în dispozitivul de curățare așa cum se arată până când știftul lateral al mânerului este fixat în gaura de blocare a mânerului de pe dispozitivul de curățare.

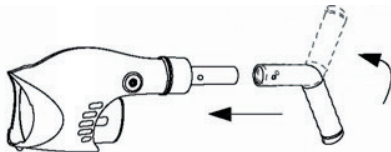

Pentru a elibera mânerul, apăsați în jos știftul lateral și scoateți mânerul.

Ansamblul telescopic al stâlpului

Introduceți capătul (cu un știft lateral) al conectorului stâlpului în dispozitivul de curățare, așa cum se arată, până când știftul său lateral unic este fixat în gaura de blocare manuală a dispozitivului de curățare. Glisați și aliniați găurile laterale ale telescopului cu știfturile laterale ale

conectorului stâlpului.

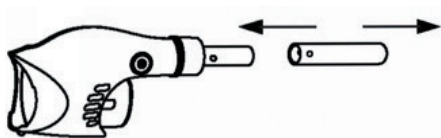

Pentru a elibera stâlpul telescopic, apăsați simultan pe două părți și scoateți stâlpul.

Ansamblul capului de aspirație

Introduceți strâns capul de aspirație direct în orificiul de aspirație al aspiratorului cu mâna. Pentru a avea un efect de aspirație mai bun, vă rugăm să acționați curățătorul electric conform următoarelor instrucțiuni:

(1) Introduceți capul de aspirație când aspirați pietricelele și frunzele mici, așa cum arată imaginea A.

(2) Nu este nevoie să introduceți capul de aspirație pe dispozitivul de curățare electrică atunci când aspirați pietrele și alte gunoai mari și așa mai departe, așa cum arată imaginea B.

Periile de pe capul de aspirație pot fi îndepărtate trăgând direct din cap.

Pentru piscinele de vinil, căptușeală și fibră de sticlă, se recomandă păstrarea periilor pe capul de aspirație pentru a preveni deteriorarea piscinei.

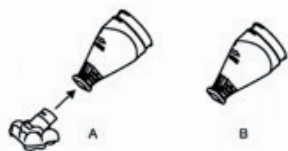

Curățarea dispozitivului de curățare după utilizarea dispozitivului de curățare electric:

(1) Vytáhněte z vysavače průhlednou nádobu (postupujte podle pokynů pro OTEVŘENÍ a ZAT) Scoateți corpul transparent de pe dispozitivul de curățare electric (urmând direcția OPEN-CLOSE, rotiți-l în direcția OPEN 90 grade) și scoateți gunoiul din corpul transparent, apoi curățați-l)

(2) Scoateți partea din spate a sacului de filtrare, scoateți sacul de filtrare și scoateți gunoiul, apoi curățați sacul de filtrare.

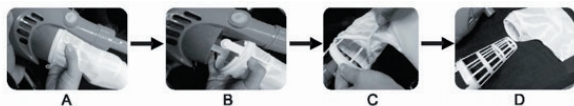

Etapele de curățare ale sacului de filtrare

1. Scoateți coșul și sacul de filtrare din spatele curățătorului pentru piscină;
2. Desprindeți pungă filtrantă din coșul filtrant;
3. Curățați pungă de filtrare și coșul de filtrare

(3) Verificați dacă există gunoi pe rotor. Dacă are, scoateți gunoiul și curățați rotorul.

FUNCȚIONARE

Atenție

Nu utilizați produsul de curățare dacă se constată deteriorări.

Poluarea lichidului ar putea apărea din cauza scurgerilor de lubrifianți.

Nu folosiți acest produs de curățare atunci când oamenii / animalele de companie sunt în apă.

Asigurați-vă că produsul de curățat este complet scufundat în apă înainte de a opera.

NU-l folosiți în afara apei. Aceasta va duce la defectarea garniturilor arborelui / motorului, iar apoi ANULA garanția.

Temperatura maximă a apei: 4 ° C (39,2 ° F) -35 ° C (95 ° F)

NU folosiți produsul de curățare fără șoseta și manșonul filtrului intacte. Utilizarea dispozitivului de curățare fără șosete și manșon de filtrare intacte la locul lor va anula garanția.

Pericol de pericol de prindere prin aspirație. Acest detergent generează aspirație. Evitați părul, corpul sau orice tampon liber de îmbrăcăminte pentru a intra în contact cu orificiul de aspirație al dispozitivului de curățare în funcțiune.

Nu introduceți niciodată părți ale corpului, îmbrăcăminte sau alte obiecte în deschideri și tampon mobile.

Nu folosiți acest detergent pentru a prelua substanțe toxice, lichide inflamabile sau combustibile, cum ar fi benzina, sau pentru a opera în prezența fumurilor explozive sau inflamabile.

ATENȚIE

Folosiți accesoriile originale livrate împreună cu acest produs împreună cu acest produs.

Nu folosiți acest produs de curățat imediat după șocul din piscină. Se recomandă să lăsați piscina să circule cel puțin 24-48 de ore.

Nu este recomandat să utilizați acest detergent simultan cu alt detergent. NU lăsați produsul de curățat în apă atunci când nu îl folosiți sau bateria este scăzută, deoarece pot apărea scurgeri de apă.

Piesa de aspirație transparentă trebuie să fie bine instalată înainte de a alimenta curățătorul electric. (partea de aspirație transparentă are sistemul de protecție a butonului în cazul în care rotorul vă va răni mâinile)

ELIMINAREA BATERIEI!

Bateria dvs. reîncărcabilă cu vid pentru piscină este o baterie cu litiu care trebuie aruncată în mod corespunzător este necesară; vă rugăm să contactați autoritatea locală pentru informații.

AVERTIZARE!

Nu încercați niciodată să dezamblați o baterie cu litiu.

Scoateți toate obiectele personale, cum ar fi inele, brățări, coliere și ceasuri, atunci când deconectați o baterie cu litiu din unitatea de vid.

O baterie poate produce un curent de scurtcircuit suficient de mare pentru a sudura un inel (sau un element similar) la metal provocând o arsură severă.

Purtați protecție completă pentru ochi, mănuși și îmbrăcăminte de protecție atunci când scoateți acumulatorul.

Aveți grijă să nu atingeți firele împreună sau să le permiteți să intre în contact cu elemente metalice care ar putea provoca scântei și / sau scurtcircuitarea bateriei. Nu fumați niciodată și nu permiteți scanteie sau flacăra în apropierea curatatorului. Bateriile pot genera gaze care s-ar putea aprinde.

Nu expuneți la foc sau căldură intensă, deoarece aceasta poate duce la o explozie.

PRUDENȚĂ!

Dacă se produce o scurgere a bateriei, evitați contactul cu acidul care scurg și puneți bateria deteriorată într-o pungă de plastic.

Dacă acidul intră în contact cu pielea și îmbrăcăminte, spălați imediat cu multă apă și săpun.

Dacă acidul intră în contact cu ochii, inundați imediat ochii cu apă rece curgând cel puțin 15 minute. Obțineți imediat asistență medicală.

Cum să scoateți bateria

Pașii de schimbare a bateriei:

(1) Puneți catarama pe corp și există CLIC; asigurați-vă că catarama nu este conectată la butonul de pe corpul din spate așa cum arată imaginea.

- (2) Rotiți corpul din spate în sens invers acelor de ceasornic și scoateți partea mare a butonului.
 (3) Veți găsi bateria triunghiulară și o veți scoate.
 (4) Utilizați bateria originală de la producător și instalați-o corect și rotiți-o bine. Acordați atenție instalării
 (5) Rotiți capacul de rotație de pe corpul din spate până la poziția cataramii din partea de jos după ce vă asigurați că bateria a fost instalată corect (verificați-o acționând curățătorul electric).
 (6) Puneți catarama mică în poziția de acoperire din spate și va avea CLIC. Garantează catarama rotită strâns.
 (7) Este foarte important ca această zonă să fie bine închisă
 (8) Acum puteți utiliza curățătorul electric urmând instrucțiunile de utilizare a curățătorului electric.

DEPANARE

Problemă	Cauză posibilă	Remediu
Cleanerul nu captează resturile	Bateria se epuizează	Încărcați din nou bateria. În mod normal, mai curat poate funcționa la 45-60 de minute după încărcarea completă.
	Rotorul este blocat	Opriti aspiratorul și verificați vizual spațiul din mijlocul aspiratorului pentru a vedea dacă rotorul este blocat. Puteți folosi mâna pentru a roti rotorul cu două cercuri pentru a face rotirea rotorului mai slabă. AVERTIZARE! Asigurați-vă că dispozitivul de curățare este oprit când întrețineți aparatul de curățat.
	Rotorul este rupt	Contactați distribuitorul pentru înlocuirea rotorului.
	Când punga de filtrare este plină	Desprindeți coșul de filtrare și punga de filtrare și curățați-le.
Gunoaiele care curg din partea transparentă a capului de aspirație	cauciucul moale al rotorului din spate este rupt	Cauciucul moale al rotorului din spate este ca o ușă în cazul în care gunoiul din sacul de filtrare va curge înapoi în rotor și capacul părții transparente a capului de aspirație.
Debitul de gunoi din sacul de filtrare din spate	Șoseta filtrului este deteriorată	Înlocuiți o nouă șosetă de filtrare.
Conectorul mânerului / stâlpului nu poate fi fixat în ansamblu	Pin lateral rupt	Utilizarea noului clip în formă de V
Curățătorul nu poate fi reîncărcat	Bateria este moartă	Asigurați-vă că este bine închisă. Contactați distribuitorul pentru înlocuirea bateriei. AVERTIZARE! Când înlocuiți bateria NI-MH, vă rugăm să contactați distribuitorii locali pentru a cumpăra bateria originală NI-MH în cazul în care curățătorul electric este distrus.
	Încărcătorul nu funcționează adecvat	Contactați dealerul pentru transformatorul de comandă corespunzător. AVERTIZARE! Utilizarea încărcătorului greșit va duce la deteriorarea curățătorului/ bateriei și anularea garanției.

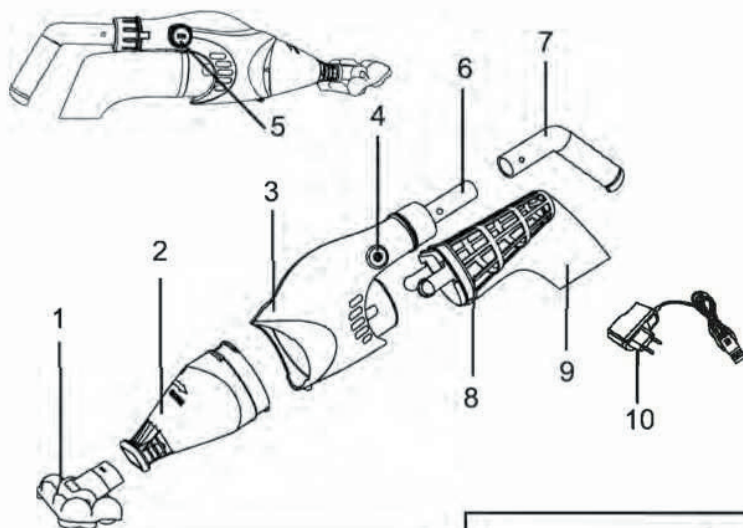

1. Sughuvud
2. Transparent sughuvudsdel
3. Rengöringskropp
4. Button
5. Laddinhshå

6. Anslutare
7. Handtag
8. Korg
9. Filterpåse
10. Laddare

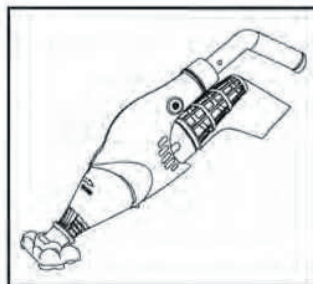

SÄKERHETSVARNINGAR OCH INSTRUKTIONER

Läs och följ alla instruktioner i denna handbok och på utrustningen. Underlåtenhet att göra det kan leda till allvarliga eller dödliga skador.

VARNING!

Denna rengörare är inte avsedd för långt bruk av personer som saknar erfarenhet och kunskap, såvida de inte har fått tillsyn eller instruktioner om användning av apparaten av en person som ansvarar för deras säkerhet.

Det är inte en LEKSÅK. Barn bör övervakas för att försäkra att de inte leker med rengöraren och dess tillbehör. Låt aldrig barn hantera produkten.

produkt Förvara rengöraren och dess tillbehör avlägsnad från barn.

Var säker på att rengöraren är helt nedsänkt i vattnet före användning. Använd den INTE utanför vattnet. Det kommer att leda till att axeln täts / motorn går sönder, och därmed GÄLLER INTE garantin.

Maximalt driftdjup i vatten: 3 meter(10ft).

Vattnets drifttemperatur: 4 °C (39.2 °F)-35 °C (95 °F)

ANVÄND INTE rengöraren om det upptäcks någon skada.

Det är nödvändigt att byta delar eller enheter så snabbt som möjligt om de skadas. Använd endast delar som är certifierade av distributören eller tillverkaren.

Ta bort rengöraren från laddaren och se till att rengöraren är avstängd innan du använder produkten.

Använd ej rengöraren när det finns människor/husdjur i vattnet.

Risk för sug. Denna rengörare genererar sug. Undvik att hår, kropp eller lösa delar av kläderna kommer i kontakt med rengörarens sughåll.

För aldrig in kroppsdelar, kläder eller andra föremål i rengörarens öppningar och rörliga delar.

Använd EJ denna rengörare för att plocka upp giftiga ämnen, brandfarliga eller brännbara vätskor som bensin, eller arbeta i närheten av explosiva brandfarliga ångor.

Försök aldrig på något sätt ta isär din rengörare för dig själv.

Under inga omständigheter ska du försöka demontera rengöraren och byta ut pumphjulet eller motorn själv.

Laddare

Endast för inomhusbruk. Laddaren ska inte användas utomhus och inte utsättas för regn, fukt, vätska eller värme.

Förvara laddaren utom räckhåll för barn.

Använd aldrig laddaren om någon skada upptäcks.

Hantera INTE laddaren med våta händer.

Hantera INTE rengöraren eller laddaren vid laddning med våta händer och utan skor.

Koppla bort laddaren från strömmen när den inte används.

Om sladden är skadad måste den bytas ut av tillverkaren eller dess serviceagent eller en liknande kvalificerad person för att undvika risk.

Se till att rengöraren och laddaren är helt torra innan laddning.

OBS!:

Denna rengörare är endast avsedd för användning under vattnet, inte för användning som en universalsugare.

Försök INTE använda den för att rengöra något annat än din pool/spa.

Använd originaltillbehör som levereras med denna produkt.

Det rekommenderas inte att använda denna rengörare tillsammans med en annan rengörare på samma gång.

Undvik plocka upp vassa föremål med denna produkt. De kan skada rengöraren och filtret.

Var extra försiktig när trapporna rengörs i poolen.

Ladda rengöraren inomhus på en ren, torr plats med god ventilation.

Om rengöraren inte ska användas under en längre tid, ta bort den från laddaren, använd en torr trasa för att rengöra och torka rengöraren och tillbehören. Förvara dem på ett väl ventilerat område bort från solljus, barn, värme, antändningskällor och poolkemikalier. Lämna aldrig rengöraren kopplad för en långvarig förvaring. Ladda om rengöraren var tredje månad.

Om du inte använder den transparenta kroppsdelens bör du ta bort den från den elektriska rengöraren.

Ovanstående varningar och försiktighetsåtgärder avser inte att inkludera alla möjliga fall för risker och/eller allvarliga skador. Pool- / spaägare bör alltid vara noggranna med försiktighet och sunt förnuft när de använder rengöraren.

KOMMA IGÅNG

Inställning för batteriladdning

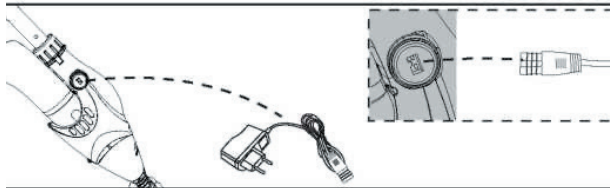

(1) Anslut ena änden av laddaren till uttaget och laddaren är grön.

- (2) Anslut sedan ena änden av laddaren till P1111, laddaren är röd, laddaren fungerar nu.
- (3) Efter laddning 5-3 timmar blir laddaren grön och P1111 är fulladdad.
- (4) Nu är det tid att jobba

VARNING!

Laddningen måste ske inomhus, i ett väl ventilerat utrymme bort från solljus, barn, värme och användningskällor.

Använd aldrig laddaren om någon skada upptäcks.

Använd endast den levererade originalladdaren.

Se till att rengöraren och laddaren är rena och torra innan uppsättning.

OBS!: Ladda rengöraren 5-3 timmar före första användningen.

Vanligtvis kan rengöraren användas 60 minuter efter fulladdning.

Inställning för drift

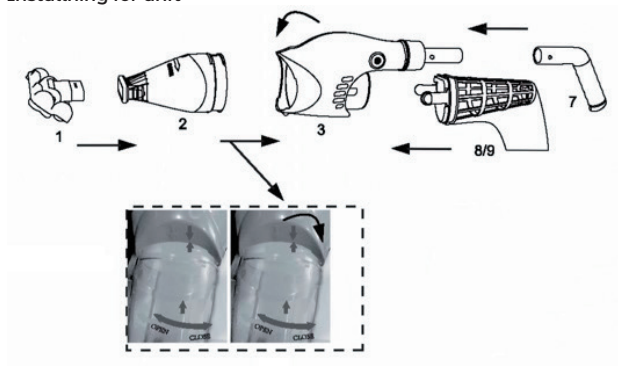

Pilen med den genomskinliga sughuvuddelen och den genomskinliga kroppen ska vara linjerade, och sedan kan du lägga ner den genomskinliga skräpbehållaren på botten av den transparenta kroppen. Vrid sedan 90 grader rätt (från öppen till stängd).

Handtagsmontering!

Sätt i handtaget som visas bakom den stora avdelningen, efter behov och leta efter vilken typ av bekvämt sätt att rengöra väggen och botten på POOL / SPA, det är lättare att hålla i rengöraren när du rengör pool- / spa-väggen och botten. För in handtaget i rengöraren som visas tills sidostiftet på handtaget sitter fast i handtagets låshål på rengöraren.

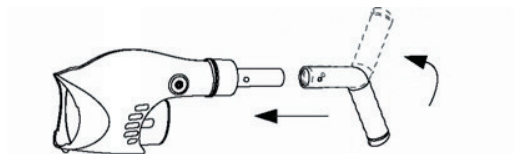

För att lossa handtaget, tryck ner sidostiftet och dra ut handtaget.

Teleskopstång

För in änden (med den ena stiftet) på polkontakten i rengöraren enligt bilden tills dess enstaka sidostift sitter fast i rengörarens handlåsta hål. Skjut och rikta in sidohålen på teleskopet mot sidostiften på polkontakten.

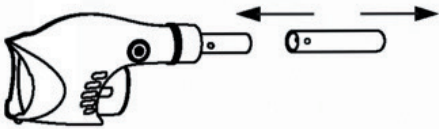

För att lossa teleskopstången, tryck ner två sidor samtidigt och dra ut stången.

Montering av sughuvud

För in sughuvudet direkt i rengöringsanordningens sughål för hand.

För att få en bättre sugeffekt, använd den elektriska rengöraren enligt följande instruktioner:

(1) Sätt in sughuvudet när det sugs små stenar och blad, som bilden "A" visar.

(2) Sughuvudet behövs inte sättas in i den elektriska rengöraren när det sugs stenar och annat stort smuts och så vidare, som bilden "B" visar.

Borstarna på sughuvudet kan tas bort genom att dra ut dem direkt från huvudet.

För vinyl-, liner- och glasfiberpooler rekommenderas att du håller borstarna på sughuvudet för att förhindra skador på din pool.



Att rengöra rengöraren efter användning

(1) Ta bort den genomskinliga kroppen från den elektriska rengöraren (följ riktningen ÖPPEN-STÄNGD, vrid 90 grader till ÖPPEN) och ta bort smutsen från den genomskinliga kroppen och rengör den.

(2) Ta ut den bakre delen av filterpåsen och ta ut filterpåsen, ta ut smutsen och rengör sedan filterpåsen.

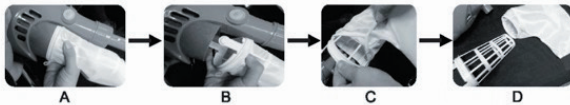

Rengöringsstegen för filterpåsen

1. Dra ut korgen och filterpåsen från poolrenarens baksida;

2. Ta bort filterpåsen från korgen.

3. Rengör filterpåsen och filterkorgen.

(3) Kontrollera om det finns skräp på pumphjulet. Om den har det, ta bort skräpet och rengör pumphjulet.

OPERATION

VARNING!

Använd inte rengöraren om det upptäcks någon skada.

Förorening av vätskan kan uppstå på grund av läckage av smörjmedel.

Använd ej rengöraren när det finns människor/husdjur i vattnet.

Var säker på att rengöraren är helt nedsänkt i vattnet före användning. ANVÄND

INTE utanför vattnet. Det kommer att leda till att axeltätningarna/motorn går sönder, och att garantin INTE gäller.

Maximal vattentemperatur: 4 °C (39.2 °F)-35 °C (95 °F)

Använd INTE rengöraren utan intakt filterstrumpa och hylsa på plats. Att använda din rengörare utan intakt filterstrumpa och hylsa på plats gör att din garanti INTE gäller.

Risk för sug. Denna rengörare genererar sug. Undvik att hår, kropp eller lösa delar av kläderna kommer i kontakt med rengörarens sughål.

För aldrig in kroppsdelar, kläder eller andra föremål i rengörarens öppningar och rörliga delar. ANVÄND EJ denna rengörare för att plocka upp giftiga ämnen, brandfarliga eller brännbara vätskor som bensen, eller arbeta i närheten av explosiva brandfarliga ångor.

OBS!:

Använd originaltillbehör som medföljer denna produkt med denna produkt.

ANVÄND INTE denna rengörare direkt efter poolchock. Det rekommenderas att låta poolen cirkulera åtminstone 24-48 timmar.

Det rekommenderas inte att använda denna rengörare tillsammans med en annan rengörare på samma gång. Lämna INTE rengöraren i vattnet när den inte används eller batteriet är lågt eftersom vattenläckage kan uppstå.

Den genomskinliga sugdelen bör vara väl installerad innan du sätter igång den elektriska rengöraren. (den genomskinliga sugdelen har knappskyddssystemet om pumphjulet skadar händerna).

BATTERIKASSERING

Ditt uppladdningsbara poolvakuumbatteri är ett litiumbatteri som måste kasseras på rätt sätt. Kontakta din lokala myndighet för information.

VARNING!

Försök aldrig ta isär ett litiumbatteri.

Ta bort alla personliga saker som ringar, armband, halsband och klockor när du kopplar loss ett litiumbatteri från vakuumenheten.

Ett batteri kan producera en kortslutningsström som är tillräckligt hög för att svetsa en ring (eller liknande föremål) på metall och orsaka allvarlig brännskada.

Använd komplett ögonskydd, handskar och skyddskläder när du tar bort batteriet.

Var noga med att inte vidröra ledningar tillsammans eller låta dem komma i kontakt med metallföremål som kan orsaka gnistbildning och / eller kortslutning av batteriet.

Rök aldrig eller tillåt en gnista i närheten av rengöraren. Batterier kan generera gaser som eventuellt kan antändas.

Utsätt inte för eld eller intensiv värme eftersom det kan leda till en explosion.

OBS!:

Om ett batteriläckage utvecklas, undvik kontakt med den läckande syran och placera det skadade batteriet i en plastpåse.

Om syra kommer i kontakt med hud och kläder, tvätta genast med mycket tvål och vatten.

Om syra kommer i kontakt med ögonen, översvämma ögonen omedelbart med rinnande kallt vatten i minst 15 minuter. Sök genast läkare.

Hur man tar ut batteriet

Stegen för att byta batteriet

(1) Sätt spännet på kroppen så klickar det; se till att spännet inte är anslutet till knappen på bakkroppen som bilden visar.

(2) Vrid den bakre kroppen moturs och ta ut den stora knappdelen.

(3) Du hittar det triangulära batteriet och tar ut det.

(4) Använd originalbatteriet från tillverkaren, installera batteriet på rätt sätt och rotera tätt. Var uppmärksam på installationen

(5) Vrid rotationskyddet på den bakre kroppen till spännläget på botten efter att du har varit säker på att batteriet har installerats korrekt (kontrollera det genom att använda elrengöraren).

(6) Sätt det lilla spännet i täckläge på baksidan så klickar det. Garanterat att spännet roterat tätt.

(7) Det är verkligen viktigt att den här zonen är väl stängd

(8) Nu kan du använda din elektriska rengörare enligt instruktionerna för hur du använder elrengöraren

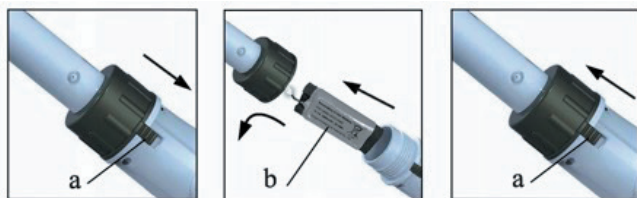

FELSÖKNING

Problem	Möjlig orsak	Lösning
Rengöraren fångar inte upp skräpet	Batteriet tar slut	Ladda batteriet igen Vanligtvis kan rengöraren användas 60 minuter efter fulladdning.
	Pumphjulet har fastnat	Stäng av rengöraren och kontrollera visuellt mellanrummet i rengöraren för att se om pumphjulet har fastnat. du kan använda din hand för att rotera pumphjulet två varv för att göra pumphjulets rotation lösare.
	Pumphjulet är trasigt	Kontakta din återförsäljare för byte av pumphjul.
	När filterpåsen är fylld	Ta bort filterkorgen och filterpåsen och rengör dem.
Skräp som strömmar ut från den transparenta sughuvuddelen	Pumphjulets mjuka gummi är trasigt.	Det bakre pumphjulets mjuka gummi är som en dörr om skräpet i filterpåsen flyter bakåt i pumphjulet och locket på den transparenta sughuvuddelen.
Skräp rinner ut från den bakre filterpåsen	Filterstrumpan är skadad	Byt ut till en ny filterstrumpa.
Handtag / polkontakt kan inte säkras i monteringen	Sidostift trasigt	Vid användning av den nya V-Shape-klämman
Rengöraren kan inte laddas	Batteriet har dött	Se till att den är väl stängd. Kontakta din återförsäljare för batteribyte VARNING! När du byter batteri, kontakta den lokala återförsäljaren för att köpa originala litiumbatteri om den elektriska rengöraren förstörs.
	Laddaren fungerar inte	Kontakta återförsäljaren för korrekt transformator. VARNING! Om du använder fel laddare kommer rengöraren / batteriet att skadas och garantin upphävs.

1- GUARANTEE CERTIFICATE

GENERAL TERMS

- In accordance with these provisions, the seller guarantees that the product corresponding to this guarantee ("the Product") is in perfect condition at the time of delivery.
- The Guarantee Term for the Product is two (2) years from the time it is delivered to the purchaser.
- In the event of any defect in the Product that is notified by the purchaser to the seller during the Guarantee Term, the seller will be obliged to repair or replace the Product, at his own cost and wherever he deems suitable, unless this is impossible or unreasonable.
- If it is not possible to repair or replace the Product, the purchaser may ask for a proportional reduction in the price or, if the defect is sufficiently significant, the termination of the sales contract.
- The replaced or repaired parts under this guarantee, will not extend the guarantee period of the original Product, but will have a separate guarantee.
- In order for this guarantee to come into effect, the purchaser must provide proof of the date of purchase and delivery of the Product.
- If, after six months from the delivery of the Product to the purchaser, he notifies a defect in the Product, the purchaser must provide proof of the origin and existence of the alleged defect.
- This Guarantee Certificate is issued without prejudice to the rights corresponding to consumers under national regulations.

INDIVIDUAL TERMS

- This guarantee covers the products referred to in this manual.
- This Guarantee Certificate will only be applicable in European Union countries.
- For this guarantee to be effective, the purchaser must strictly follow the Manufacturer's instructions included in the documentation provided with the Product, in cases where it is applicable according to the range and model of the Product.
- When a time schedule is specified for the replacement, maintenance or cleaning of certain parts or components of the Product, the guarantee will only be valid if this time schedule has been followed.

LIMITATIONS

- This guarantee will only be applicable to sales made to consumers, understanding by "consumer", a person who purchases the Product for purposes not related to his professional activities.
- The normal wear resulting from using the product is not guaranteed. With respect to expendable or consumable parts, components and/or materials, such as batteries, light bulbs, etc. the stipulations in the documentation provided with the Product, will apply.
- The guarantee does not cover those cases when the Product; (I) has been handled incorrectly; (II) has been repaired, serviced or handled by non- authorised people or (III) has been repaired or serviced not using original parts. In cases where the defect of the Product is a result of incorrect installation or start-up, this guarantee will only apply when said installation or start-up is included in the sales contract of the Product and has been conducted by the seller or under his responsibility



2- CROSSED-OUT WASTE CONTAINER

- In order to reduce the amount of waste of electric and electronic apparatus, to reduce the danger of components, to encourage the reuse of apparatus, to assess waste and to set up a suitable waste treatment system, with the aim of improving the efficiency of environmental protection, a set of rules has been established applicable to the manufacture of the product and other rules regarding the correct environmental treatment when these products become waste.
- It is also intended to improve the environmental practices of all agents involved in electrical and electronic goods, including manufacturers, distributors, users and particularly those directly involved in the treatment of waste derived from these apparatus.
- From 13th August 2005, there are two ways of disposing of this apparatus:
- If you purchase a new equivalent apparatus or which has the same functions as the one you wish to dispose of, you can hand it over, free of charge, to the distributor when making your purchase, or
- You can take it to local collection points.
- We shall cover waste treatment costs.
- The apparatus are labelled with a symbol of a "crossed-out waste container". This symbol means that the apparatus is subject to selected waste collection, different from general waste collection.
- Our products are designed and manufactured with top-quality, environmental-friendly materials and components, which can be reused and recycled. In spite of this, several parts of this product are not biodegradable and therefore it should not be left in the environment. For the correct recycling of this product, please completely detach the electrical motor from the rest of the filtration equipment.

1- CERTIFICADO DE GARANTÍA

ASPECTOS GENERALES

- De acuerdo con estas disposiciones, el vendedor garantiza que el producto correspondiente a esta garantía ("el Producto") no presenta ninguna falta de conformidad en el momento de su entrega.
- El Período de Garantía para el Producto es de dos (2) años y se calculará desde el momento de su entrega al comprador.
- Si se produjera una falta de conformidad del Producto y el comprador lo notificase al vendedor durante el Período de Garantía, el vendedor deberá reparar o sustituir el Producto a su propio coste en el lugar donde considere oportuno, salvo que ello sea imposible o desproporcionado.
- Cuando no se pueda reparar o sustituir el Producto, el comprador podrá solicitar una reducción proporcional del precio o, si la falta de conformidad es suficientemente importante, la resolución del contrato de venta.
- Las partes sustituidas o reparadas en virtud de esta garantía no ampliarán el plazo de la garantía del Producto original, si bien dispondrán de su propia garantía.
- Para la efectividad de la presente garantía, el comprador deberá acreditar la fecha de adquisición y entrega del Producto.
- Cuando hayan transcurrido más de seis meses desde la entrega del Producto al comprador y éste alegue falta de conformidad de aquél, el comprador deberá acreditar el origen y la existencia del defecto alegado.
- El presente Certificado de Garantía no limita o prejuzga los derechos que correspondan a los consumidores en virtud de normas nacionales de carácter imperativo.

CONDICIONES PARTICULARES

- La presente garantía cubre los productos a que hace referencia este manual.
- El presente Certificado de Garantía será de aplicación únicamente en los países de la Unión Europea.
- Para la eficacia de esta garantía, el comprador deberá seguir estrictamente las indicaciones del Fabricante incluidas en la documentación que acompaña al Producto, cuando ésta resulte aplicable según la gama y modelo del Producto.
- Cuando se especifique un calendario para la sustitución, mantenimiento o limpieza de ciertas piezas o componentes del Producto, la garantía sólo será válida cuando se haya seguido dicho calendario correctamente.

LIMITACIONES

- La presente garantía únicamente será de aplicación en aquellas ventas realizadas a consumidores, entendiéndose por "consumidor", aquella persona que adquiere el Producto con fines que no entran en el ámbito de su actividad profesional.
- No se otorga ninguna garantía respecto del normal desgaste por uso del producto. En relación con las piezas, componentes y/o materiales fungibles o consumibles como pilas, bombillas etc., se estará a lo dispuesto en la documentación que acompañe al Producto, en su caso.
- La garantía no cubre aquellos casos en que el Producto: (I) haya sido objeto de un trato incorrecto; (II) haya sido reparado, mantenido o manipulado por persona no autorizada o (III) haya sido reparado o mantenido con piezas no originales.
- Cuando la falta de conformidad del Producto sea consecuencia de una incorrecta instalación o puesta en marcha, la presente garantía sólo responderá cuando dicha instalación o puesta en marcha esté incluida en el contrato de compra-venta del Producto y haya sido realizada por el vendedor o bajo su responsabilidad.



2- CONTENEDOR DE BASURA CON RUEDAS TACHADO

- Con objeto de reducir la cantidad de residuos de aparatos eléctricos y electrónicos, la peligrosidad de los componentes, fomentar la reutilización de los aparatos, la valorización de sus residuos y determinar una gestión adecuada tratando de mejorar la eficacia de la protección ambiental, se establecen una serie de normas aplicables a la fabricación del producto y otras relativas a la correcta gestión ambiental cuando se conviertan en residuo.
- Así mismo, se pretende mejorar el comportamiento ambiental de todos los agentes que intervienen en el ciclo de vida de los aparatos eléctricos y electrónicos, como son los productores, los distribuidores, los usuarios y en particular, el de aquellos agentes directamente implicados en la gestión de los residuos derivados de estos aparatos.
- A partir del 13 Agosto de 2005 cuando usted quiera desechar este aparato, tiene dos posibles sistemas de devolución:
- Si adquiere uno nuevo que sea de tipo equivalente o realice las mismas funciones que el que desecha, podrá entregarlo, sin coste, en el acto de la compra al distribuidor.
- Podrá llevarlo al sitio que destinen las diferentes entidades locales.
- Nosotros nos haremos cargo de los costes de gestión.
- Los aparatos van etiquetados con el símbolo de un "contenedor de basura con ruedas tachado", este símbolo es indicativo de la necesaria recogida selectiva y diferenciada del resto de las basuras urbanas.
- Nuestros productos están diseñados y fabricados con materiales y componentes de alta calidad, respetuosos con el medio ambiente, que pueden ser reutilizables y reciclados. Aun así, las diferentes partes que componen este producto no son biodegradables, por lo que no se deben abandonar en el medio ambiente. Se debe reciclar por separado, para ello separar el motor eléctrico del resto del equipo de filtración.

1- CERTIFICAT DE GARANTIE

ASPECTS GÉNÉRAUX

- Conformément à ces dispositions, le vendeur garantit que le produit correspondant à cette garantie ("le Produit") ne présente aucun défaut de conformité à la date de sa livraison.
- La Période de Garantie pour le Produit est de deux (2) ans et elle sera calculée à partir du moment de sa remise à l'acheteur.
- S'il se produisait un défaut de conformité du Produit et si l'acheteur le notifiait au vendeur pendant la Période de Garantie, le vendeur devrait réparer ou remplacer le Produit à ses propres frais à l'endroit qu'il jugerait opportun, à moins que cela soit impossible ou disproportionné.
- Lorsque le Produit ne pourra être ni réparé ni remplacé, l'acheteur pourra demander une réduction proportionnelle du prix ou, si le défaut de conformité est suffisamment important, la résolution du contrat de vente.
- Les parties remplacées ou réparées en vertu de cette garantie n'élargiront pas le délai de la garantie du Produit original, celles-ci étant cependant couvertes par leur propre garantie.
- Pour l'effectivité de la présente garantie, l'acheteur devra justifier la date d'acquisition et de remise du Produit.
- Quand plus de six mois se seront écoulés depuis la remise du Produit à l'acheteur et que ce dernier alléguera un défaut de conformité de ce Produit, l'acheteur devra justifier l'origine et l'existence du défaut allégué.
- Le présent Certificat de Garantie ne limite pas, ni préjuge les droits correspondant aux consommateurs en vertu des normes nationales de nature impérative.

CONDITIONS PARTICULIÈRES

- La présente garantie couvre les produits auxquels ce manuel fait référence.
- Le présent Certificat de Garantie ne sera applicable que dans les pays de l'Union européenne.
- En vue de l'efficacité de cette garantie, l'acheteur devra suivre strictement les indications du Fabricant comprises dans la documentation qui est jointe au Produit, quand celle-ci sera applicable selon la gamme et le modèle du Produit.
- Quand un calendrier sera spécifié pour le remplacement, la maintenance ou le nettoyage de certaines pièces ou de certains composants du Produit, la garantie sera valable uniquement lorsque ledit calendrier aura été suivi correctement.

LIMITATIONS

- La présente garantie ne sera applicable que dans les ventes réalisées aux consommateurs, considérant comme "consommateur", toute personne qui achète le Produit à des fins qui n'entrent pas dans le cadre de son activité professionnelle.
- Aucune garantie n'est concédée quant à l'usure normale due à l'utilisation du produit. En ce qui concerne les pièces, composants et/ou matériels fongibles ou consommables comme les piles, les ampoules, etc., il faudra respecter, le cas échéant, ce qui est stipulé dans la documentation qui est jointe au Produit.
- La garantie ne couvre pas les cas où le Produit : (I) a fait l'objet d'un traitement incorrect ; (II) a été réparé, entretenu ou manipulé par une personne non autorisée ou (III) a été réparé ou entretenu avec des pièces n'étant pas d'origine. Quand le défaut de conformité du Produit sera la conséquence d'une installation ou d'une mise en marche incorrectes, la présente garantie répondra uniquement lorsque ladite installation ou ladite mise en marche sera incluse dans le contrat d'achat et de vente du Produit et aura été réalisée par le vendeur ou sous sa responsabilité.



2- POUBELLE À ORDURES SUR ROULETTES BARRÉE

- Afin de réduire la quantité de déchets d'appareils électriques et électroniques, afin d'éviter le danger de leurs composants, d'encourager la réutilisation des appareils ainsi que la valorisation de leurs déchets, et de déterminer une gestion appropriée de ceux-ci, en essayant d'améliorer l'efficacité de la protection environnementale, ont été établies de nombreuses normes applicables à la fabrication du produit, et d'autres relatives à la gestion environnementale correcte lorsque ces appareils sont hors service.
- De même, on prétend améliorer le comportement environnemental de toutes les personnes qui interviennent dans le cycle de vie des appareils électriques et électroniques, tels que les producteurs, les distributeurs, les utilisateurs et, en particulier, les intervenants directement impliqués dans la gestion des déchets dérivés de ces appareils.
- À partir du 13 août 2005, quand vous souhaitez vous débarrasser de votre appareil usagé, vous avez deux façons de vous en défaire :
- Si vous achetez un nouvel appareil qui est plus ou moins du même genre ou qui réalise les mêmes fonctions que votre appareil usagé, vous pourrez le remettre au distributeur, sans aucun frais à votre charge, au moment de l'achat.
- Ou bien vous pourrez le déposer à l'endroit destiné à cette fin par les différents organismes locaux.
- Les frais de gestion seront à notre charge.
- Les appareils portent une étiquette sur laquelle figure le symbole d'une "poubelle à ordures sur roulettes barrée". Ce symbole indique la nécessité d'une collecte sélective et triée du reste des déchets urbains.
- Nos produits sont conçus et fabriqués avec des matériaux et des composants de haute qualité, respectueux de l'environnement, qui sont réutilisables et recyclables. Malgré tout, les différentes parties qui composent cet article ne sont pas biodégradables ; c'est pourquoi, il ne faut pas les mettre au rebut en les jetant dans l'environnement.

1- GARANTIEZERTIFIKAT

ALLGEMEINE GESICHTSPUNKTE

- In Übereinstimmung mit diesen Verfügungen garantiert der Verkäufer, dass das Produkt dieser Garantie ("das Produkt") entspricht und dass es im Moment der Übergabe in allen Punkten mit den Anforderungen übereinstimmt.
- Der Garantiezeitraum für das Produkt beträgt zwei (2) Jahre und wird ab dem Augenblick der Lieferung an den Käufer gerechnet.
- Falls ein Mangel am Produkt auftritt und der Käufer den Verkäufer innerhalb des Garantiezeitraums darüber unterrichtet, muss der Verkäufer das Produkt auf eigene Kosten dort reparieren oder ersetzen, wo es für ihn am günstigsten ist, es sei denn, dies ist unmöglich oder unverhältnismäßig.
- Wenn das Produkt weder repariert noch ersetzt werden kann, kann der Käufer einen angemessenen Preisnachlass beantragen, oder, falls es sich um einen größeren Mangel handelt, die Auflösung des Kaufvertrages.
- Die Teile, die aufgrund dieser Garantie ersetzt oder repariert werden, verlängern den Garantiezeitraum für das Originalprodukt nicht. Jedoch existiert für diese Teile eine eigene Garantie.
- Um die vorliegende Garantie wirksam werden zu lassen, muss der Käufer das Kaufdatum und das Lieferdatum des Produktes belegen.
- Nach Ablauf von sechs Monaten ab Lieferung des Produktes an den Käufer muss, im Falle eines Mangels, der Käufer den Ursprung und das Vorhandensein des angegebenen Mangels belegen.
- Das vorliegende Garantiezertifikat schränkt die Rechte, die der Verbraucher aufgrund der herrschenden, nationalen Gesetzgebung hat, nicht ein.

SONDERBEDINGUNGEN

- Die vorliegende Garantie gilt für die Produkte, auf die sich dieses Handbuch bezieht.
- Das vorliegende Garantiezertifikat ist nur in den Ländern der Europäischen Gemeinschaft anwendbar.
- Diese Garantie gilt nur, wenn der Käufer alle Anweisungen des Herstellers, die in der produktbegleitenden Dokumentation enthalten und für die jeweilige Produktlinie und Modell anwendbar ist, streng einhält.
- Wenn ein Zeitplan für den Austausch von Teilen, die Instandhaltung und Reinigung bestimmter Teile oder Produktkomponenten aufgestellt wurde, gilt die Garantie nur dann, wenn dieser Zeitplan korrekt eingehalten wurde.

EINSCHRÄNKUNGEN

- Die vorliegende Garantie ist nur auf Verkäufe an Verbraucher anwendbar. "Verbraucher" sind alle Personen, die dieses Produkt zu privaten Zwecken erwerben.
- Es wird keine Garantie für die normale Abnutzung durch den Gebrauch des Produktes gewährt. Informationen über Teile, Komponenten und/oder verschleißbare Materialien oder Verbrauchsgüter oder Batterien, Glühlampen etc. finden Sie in der Dokumentation, die das jeweilige Produkt begleitet.
- In folgenden Fällen gilt die Garantie nicht: (I) Das Produkt wurde nicht korrekt benutzt; (II) das Produkt wurde von nicht autorisierten Personen repariert, instandgehalten oder bedient oder (III) das Produkt wurde mit nicht originalen Ersatzteilen repariert oder instandgehalten. Wenn der Mangel auf eine falsche Installation oder Inbetriebnahme zurückzuführen ist, gilt die vorliegende Garantie nur, wenn diese Installation oder Inbetriebnahme in den Kaufvertrag des Produktes eingeschlossen war, und von dem Verkäufer oder auf dessen Verantwortung durchgeführt wurde.



2- DURCHGESTRICHENEN ABFALLCONTAINERS MIT RÄDERN

- Um die Menge an Abfällen, die aus elektrischen und elektronischen Geräten bestehen, zu reduzieren, die Gefahr einzudämmen, die Wiederverwertung der Apparate und die Bewertung dieser Rückstände zu fördern und ein geeignetes Management zu finden, um die Wirksamkeit des Umweltschutzes zu erhöhen, werden eine Reihe von Normen festgelegt, die auf die Herstellung des Produktes angewandt werden, und Normen, die sich auf die korrekte und umweltbewusste Entsorgung beziehen, wenn diese Produkte zu Abfall werden.
- Ebenso soll das Umweltbewusstsein aller Beteiligten verbessert werden, die mit den elektrischen und elektronischen Apparaten während deren gesamtem Nutzungszyklus in Kontakt kommen, das sind zum Beispiel die Hersteller, die Vertrieber, die Benutzer und insbesondere diejenigen, die direkt mit der Entsorgung der Rückstände zu tun haben, die durch diese Apparate entstehen.
- Ab dem 13. August 2005 gibt es zwei Möglichkeiten für die Rückgabe, wenn Sie diesen Apparat entsorgen möchten:
- Falls Sie einen neuen, ähnlichen Apparat oder einen, der den gleichen Funktionen dient, erwerben, können Sie das alte Gerät kostenlos beim Kauf des neuen Gerätes an Ihren Verkäufer zurückgeben.
- Oder Sie können den Apparat zu einer der öffentlichen Annahmestellen für diese Art von Sondermüll bringen.
- Wir übernehmen die Kosten der Entsorgung.
- Die Apparate sind mit einem Etikett mit dem Symbol eines „durchgestrichenen Abfallcontainers mit Rädern“ versehen. Dieses Symbol gibt an, dass es sich um Sondermüll handelt, und nicht um gewöhnlichen städtischen Müll.
- Unsere Produkte bestehen aus Materialien und Komponenten hoher Qualität, die umweltfreundlich sind und wieder benutzt oder recycelt werden können. Dennoch sind die verschiedenen Teile, aus denen dieses Produkt besteht, nicht biologisch abbaubar, deshalb können sie nicht einfach weggeworfen werden. Um dieser Produkt korrekt zu recycling, bitte den elektrischen Motor von der Filteranlage zerlegen.

1- CERTIFICATO DI GARANZIA

ASPETTI GENERALI

- Ai sensi delle seguenti disposizioni, il venditore garantisce che il prodotto corrispondente a questa garanzia ("il Prodotto") non presenta alcun difetto di conformità al momento della sua consegna.
- Il Periodo di Garanzia per il Prodotto è di due (2) anni a decorrere dal momento della consegna dello stesso all'acquirente.
- Nel caso in cui si venisse a produrre un difetto di conformità del Prodotto e l'acquirente lo notificasse al venditore entro il Periodo di Garanzia, il venditore dovrà riparare o sostituire il Prodotto a sue spese nel luogo che consideri opportuno, salvo che ciò risulti impossibile o sproporzionato.
- Qualora non fosse possibile riparare o sostituire il Prodotto, l'acquirente potrà richiedere una riduzione proporzionale del prezzo o, nel caso in cui il difetto di conformità fosse sufficientemente importante, lo scioglimento del contratto di vendita.
- Le parti sostituite o riparate in virtù della presente garanzia non rappresenteranno un prolungamento della scadenza della garanzia del Prodotto originale, quantunque disporranno di una loro propria garanzia.
- Affinché la presente possa essere valida, l'acquirente dovrà attestare la data di acquisto e consegna di del Prodotto.
- Una volta trascorsi più di sei mesi dalla consegna del Prodotto all'acquirente, qualora quest'ultimo dichiari un difetto di conformità del medesimo, l'acquirente dovrà attestare l'origine e l'esistenza del difetto dichiarato.
- Il presente Certificato di Garanzia non limita o preclude i diritti che corrispondano ai consumatori in virtù delle norme nazionali di carattere imperativo.

CONDIZIONI PARTICOLARI

- La presente garanzia copre i prodotti ai quali si riferisce questo manuale.
- Il presente Certificato di Garanzia avrà vigore unicamente nell'ambito dei paesi dell'Unione Europea.
- Per la validità di questa garanzia, l'acquirente dovrà rispettare in maniera rigorosa le indicazioni del Fabbricante indicate nella documentazione che viene allegata al Prodotto, quando questa risulti applicabile secondo la gamma e il modello del Prodotto.
- Nel caso in cui venga specificato un calendario per la sostituzione, la manutenzione o la pulizia di determinati pezzi o componenti del Prodotto, la garanzia sarà valida solo quando qualora detto calendario sia stato rispettato in maniera corretta.

LIMITAZIONI

- La presente garanzia sarà valida unicamente per le vendite realizzate a consumatori, laddove per "consumatori" s'intende quella persona che acquista il Prodotto con scopi che non rientrano nell'ambito della sua attività professionale.
- No viene concessa alcuna garanzia nei riguardi del normale consumo per uso del prodotto. In merito ai pezzi, ai componenti e/o ai materiali fusibili o consumabili come pile, lampadine, ecc., ove sussista si applicherà quanto disposto nella documentazione che è allegata al Prodotto.
- La garanzia non copre i casi in cui il Prodotto: (I) sia stato oggetto di un uso non corretto; (II) sia stato riparato, manipolato o la manutenzione sia stata effettuata da una persona non autorizzata o (III) sia stato riparato o la manutenzione sia stata effettuata con pezzi non originali. Qualora il difetto di conformità del Prodotto sia conseguenza di una installazione o messa in marcia non corretta, la presente garanzia risponderà solo nel caso in cui la suddetta installazione o messa in marcia sia compresa nel contratto di compravendita del Prodotto e sia stata realizzata dal venditore o sotto la sua responsabilità.



2- CONTENITORE DELLA SPAZZATURA, SBARRATO

- Allo scopo di ridurre la quantità di residui di apparati elettrici ed elettronici, la pericolosità dei componenti, promuovere il riutilizzo degli apparecchi, la valutazione dei loro residui e determinare una gestione adeguata cercando di migliorare l'efficacia della protezione ambientale, si stabiliscono una serie di norme applicabili alla fabbricazione del prodotto ed altre relative alla corretta gestione ambientale quando si trasformino in residui.
- Allo stesso modo, si cerca di migliorare il comportamento ambientale di tutti gli agenti che intervengono nel ciclo vitale degli apparecchi elettrici ed elettronici, come i produttori, i distributori, i consumatori e, in particolare, il comportamento di quegli agenti direttamente implicati nella gestione dei residui derivati da questi apparecchi.
- A partire dal 13 agosto del 2005, quando vorrà disfarsi di questo apparecchio, avrà due possibili sistemi di rottamazione a sua disposizione:
- Se acquista un apparecchio nuovo che sia di tipo equivalente o che svolga le stesse funzioni di quello da rottamare, potrà consegnarlo direttamente al distributore, senza alcun costo, al momento dell'acquisto;
- Potrà portarlo nel luogo appositamente destinato dai vari enti locali.
- Noi ci faremo carico dei costi di gestione.
- Gli apparecchi sono etichettati con il simbolo di un "contenitore della spazzatura, sbarrato", questo simbolo indica la necessaria raccolta selettiva e differenziata dal resto della spazzatura urbana.
- I nostri prodotti sono progettati e fabbricati con materiali e componenti di elevata qualità, che rispettano l'ambiente, che possono essere riutilizzati e riciclati. Pur in questo caso, le varie parti che compongono questo prodotto non sono biodegradabili, per cui non devono essere abbandonate nell'ambiente. Per il riciclaggio corretto di questo prodotto, stacchi il motore dal resto dell'apparecchio di filtrazione.

1- GARANTIECERTIFIKAAT

ALGEMENE ASPEKTEN

- In overeenkomst met de voorliggende bepalingen wordt door de verkoper gegarandeerd dat het produkt verkocht onder deze garantie ("het Produkt") geen enkel defekt vertoont op het moment van levering.
- De Garantieperiode voor het Produkt bedraagt twee (2) jaar en is geldig vanaf het moment dat het Produkt aan de koper geleverd wordt.
- Indien er zich een defekt aan het Produkt zou voordoen en de koper dit zou mededelen aan de verkoper gedurende de geldige Garantieperiode, dan zal de verkoper het Produkt repareren of laten repareren op zijn eigen kosten alwaar de verkoper dit geschikt zou achten, behalve in het geval dat dit onmogelijk of buitensporig zou zijn.
- Indien het Produkt niet gerepareerd of vervangen kan worden, dan kan de koper na verhouding prijsreductie aanvragen, of, indien het defekt belangrijk genoeg is, de ontbinding van het verkoopcontract aanvragen.
- Die delen van het Produkt die onder deze Garantie vervangen of gerepareerd zijn, kunnen de duur van de Garantieperiode voor het oorspronkelijke Produkt niet verlengen, maar zullen beschikken over een eigen garantie.
- Voor de toepassing van deze garantie moet de koper de aankoopdatum en de levering van het Produkt kunnen aantonen.
- Indien er meer dan zes maanden verlopen zijn sinds de levering van het Produkt aan de koper, en deze plotseling aangeeft dat het Produkt niet aan de eisen voldoet, dan zal de koper de oorsprong en het bestaan van de volgens hem bestaande defecten moeten kunnen aantonen.
- Dit Garantiecertificaat beperkt of veroordeelt niet bij voorbaat de rechten die de gebruikers hebben en die gebaseerd zijn op nationale normen.

BIJZONDERE VOORWAARDEN

- Deze garantie dekt de producten waarnaar deze handleiding verwijst.
- Het huidige Garantiecertificaat is slechts van toepassing in landen van de Europese Unie.
- Voor de toepassing van deze garantie en in geval deze garantie van toepassing is al naar gelang de serie en het model van het Produkt, moet de koper de aanwijzingen van de Fabrikant in de documenten die bij het Produkt bijgesloten zijn, strikt opvolgen.
- Indien er een tijdsperiode vastgesteld wordt voor de vervanging, het onderhoud of het reinigen van verschillende delen of onderdelen van het Produkt, dan is de garantie alleen geldig in geval deze tijdsperiode strikt aangehouden is.

BEPERKINGEN

- De huidige garantie is uitsluitend geldig bij verkoop aan gebruikers, waarbij onder "gebruiker" verstaan wordt een persoon die het Produkt aanschaft met een doel dat niet binnen het gebied van zijn professionele activiteiten valt.
- Er bestaat geen garantie in verband met normale slijtage bij gebruik van het Produkt. Wat betreft de delen, componenten en/of vervangbare of verbruiksmaterialen zoals batterijen, gloeilampen, enz. zal men zich moeten richten naar hetgeen in de documenten staat die het Produkt vergezellen.
- De garantie dekt niet de gevallen waarbij het Produkt (i) onderhevig is geweest aan ongepast gebruik, (ii) gerepareerd, onderhouden of gemanipuleerd is door een persoon die daarvoor geen toestemming heeft, of (iii) gerepareerd of onderhouden is met niet oorspronkelijke onderdelen. Indien het defekt van het Produkt het gevolg is van een incorrecte installering of ingebruikneming, dan is deze garantie slechts van toepassing indien de installering of ingebruikneming in kwestie in het contract van koop en verkoop van het produkt opgenomen is en door de verkoper of onder diens verantwoordelijkheid uitgevoerd is.



2- EEN DOORGESTREEPTE AFVALCONTAINER MET WIELEN

- Teneinde het afval afkomstig van elektrische en elektronische apparaten en de schadelijke effecten van de diverse onderdelen te verminderen, het hergebruik van apparaten en de evaluatie van de effecten van het afval te bevorderen, en een gepast beheer en de bescherming van het milieu te bevorderen, zijn een aantal regels vastgesteld aangaande de fabricage van dit product alsmede de correcte milieubewuste verwerking van het apparaat wanneer het eenmaal wordt afgevoerd.
- Bovendien is het de bedoeling de milieubewuste verwerking door alle agenten die bij de gebruikscyclus van de elektrische en elektronische apparaten betrokken zijn te verbeteren, zoals bijvoorbeeld leveranciers, distributeurs, gebruikers, en in het bijzonder de agenten die direct betrokken zijn bij de verwerking van het afval afkomstig van deze apparaten.
- Met ingang van 13 augustus 2005 kunt u uit twee mogelijkheden kiezen wanneer u dit apparaat wilt weggooien:
- Wanneer u een nieuw exemplaar aanschaft van een vergelijkbaar type of dat dezelfde functies verricht als het weg te gooien exemplaar, kunt u het oude exemplaar zonder kosten bij de distributeur inleveren bij de aankoop van het nieuwe
- Of u kunt het naar de afvalverwerking brengen volgens de voorschriften van de lokale overheid.
- Wij zullen de kosten van deze handelingen op ons nemen.
- De apparaten zijn voorzien van een etiket met het symbool van "een doorgestreepte afvalcontainer met wielen"; dit symbool geeft aan dat het apparaat niet met het gewone afval gemengd en apart verwerkt moet worden.
- Onze producten zijn ontworpen en gefabriceerd op basis van materialen en onderdelen van hoge kwaliteit die het milieu ontzien en die hergebruikt en gerecycled kunnen worden. Desondanks zijn de diverse onderdelen van dit product niet biologisch afbreekbaar, zodat deze niet in het milieu achtergelaten mogen worden. Om dit produkt korrekt te recyclen, relieve de elektrische motor van de Filterset los maken.

1- CERTIFICADO DE GARANTIA

CONDIÇÕES GERAIS

- De acordo com estas disposições, o vendedor garante que, no momento da entrega, o produto correspondente a esta garantia ("o Produto") não apresenta nenhum tipo de falta de conformidade.
- O Período de Garantia para o Produto é de dois (2) anos, contados a partir da data de entrega ao comprador.
- Se, durante o período de garantia, o comprador notificar ao vendedor alguma falta de conformidade do Produto, o vendedor deverá reparar ou substituir o Produto por sua conta no lugar onde considerar conveniente, salvo que isso seja impossível ou desmesurado.
- Quando não for possível reparar ou substituir o Produto, o comprador poderá solicitar uma redução proporcional do preço ou, se a falta de conformidade for o suficientemente grave, a rescisão do contrato de venda.
- As partes substituídas ou reparadas em virtude desta garantia não ampliarão o período de garantia do Produto original, mas disporão da sua própria garantia.
- Para que a presente garantia tenha efeito, o comprador deverá apresentar o comprovante da data de compra e de entrega do Produto.
- Se o comprador alegar uma falta de conformidade do Produto, passados mais de seis meses da data de entrega do mesmo, deverá demonstrar a origem e a existência do defeito alegado.
- O presente Certificado de Garantia não limita nem afecta os direitos dos consumidores derivados das normas nacionais de carácter imperativo.

CONDIÇÕES PARTICULARES

- A presente garantia cobre os produtos descritos neste manual.
- O presente Certificado de Garantia só será válido nos países da União Europeia.
- Para a eficácia desta garantia, o comprador deverá seguir rigorosamente as indicações do Fabricante contidas na documentação fornecida com o Produto, quando a mesma for aplicável em função da gama e do modelo do Produto.
- No caso de se estabelecer um calendário para a substituição, manutenção ou limpeza de determinadas peças ou componentes do Produto, a garantia só será válida se o citado calendário tiver sido cumprido rigorosamente.

LIMITAÇÕES

- A presente garantia só será válida para as vendas realizadas a consumidores, entendendo-se por "consumidor" a pessoa que comprar o Produto com fins não abrangidos no âmbito da sua actividade profissional.
- A garantia não cobre o desgaste normal derivado do uso do produto. Em relação às peças, componentes e/ou materiais fungíveis ou consumíveis como pilhas, lâmpadas, etc., terá efeito o disposto na documentação fornecida com o Produto, em cada caso.
- Esta garantia não abrange as seguintes situações: (I) Se o Produto tiver sido objecto de um uso incorrecto; (II) tiver sido reparado, sofrido manutenção ou manipulado por pessoas não autorizadas ou (III) tiver sido reparado ou as suas peças substituídas por peças não originais. Quando a falta de conformidade do Produto for consequência de uma instalação ou colocação em funcionamento incorrecta, a presente garantia só será válida se a referida instalação ou colocação em funcionamento estiver incluída no contrato de compra-venda do Produto e tiver sido realizada pelo vendedor ou sob sua responsabilidade.



2- CONTENTOR DE LIXO COM RODAS BARRADO COM UMA CRUZ

- Com o objectivo de reduzir a quantidade de resíduos dos equipamentos eléctricos e electrónicos, a perigosidade dos componentes, fomentar a reutilização dos equipamentos, a valorização dos seus resíduos e determinar uma gestão adequada tratando de melhorar a eficácia da protecção ambiental, estabelece-se uma série de normas aplicáveis ao fabrico do produto e outras relativas à correcta gestão ambiental quando se transformam em resíduos.
- Do mesmo modo, pretende-se melhorar o comportamento ambiental de todos os agentes que intervêm no ciclo de vida dos equipamentos eléctricos e electrónicos, como são os produtores, os distribuidores, os utilizadores e, em particular, o dos agentes directamente implicados na gestão dos resíduos derivados destes equipamentos.
- A partir do dia 13 Agosto de 2005, quando quiser desfazer-se deste aparelho, tem duas possibilidades de devolução:
- Se adquirir um novo aparelho que seja de tipo equivalente ou que realize as mesmas funções que o que está a deitar fora, poderá entregá-lo ao distribuidor, sem custo, no acto da compra;
- Poderá levá-lo ao local destinado pelas diferentes entidades locais.
- Nós assumiremos os custos de gestão.
- Os equipamentos são rotulados com o símbolo de um "contentor de lixo com rodas barrado com uma cruz", que indica a necessidade de recolha selectiva e diferenciada do resto dos lixos urbanos.
- Os nossos produtos são concebidos e fabricados com materiais e componentes de alta qualidade, respeitadores do ambiente, que podem ser reutilizados e reciclados. No entanto, as diferentes partes que compõem este produto não são biodegradáveis e, portanto, não devem ser abandonadas no meio ambiente. Para a reciclagem correcta deste equipamento, por favor separe o motor eléctrico do resto do aparelho de filtração.

1- CERTYFIKAT GWARANCJI

WARUNKI OGÓLNE

- Zgodnie z tymi postanowieniami sprzedawca gwarantuje, że produkt odpowiadający tej gwarancji («Produkt») jest w idealnym stanie w momencie dostawy.
- Okres gwarancji na produkt wynosi dwa (2) lata od momentu dostarczenia go nabywcy.
- W przypadku jakiegokolwiek wady Produktu, o której Kupujący poinformował sprzedającego w okresie Gwarancji, sprzedawca będzie zobowiązany do naprawy lub wymiany Produktu na własny koszt chyba że jest to niemożliwe lub nieuzasadnione.
- Jeżeli naprawa lub wymiana Produktu nie jest możliwa, kupujący może zażądać proporcjonalnego obniżenia ceny lub, jeśli wada jest wystarczająco istotna, rozwiązania umowy sprzedaży.
- Wymienione lub naprawione części objęte niniejszą gwarancją nie przedłużą okresu gwarancji oryginalnego Produktu, ale będą miały osobną gwarancję.
- Aby niniejsza gwarancja weszła w życie, nabywca musi przedstawić dowód daty zakupu i dostawy Produktu.
- Jeżeli po sześciu miesiącach od dostarczenia Produktu do nabywcy powiadomi o wadzie produktu, nabywca musi przedstawić dowód pochodzenia i istnienie rzekomej wady.
- Niniejsze świadectwo gwarancji wydawane jest bez uszczerbku dla praw odpowiadających konsumentom na mocy przepisów krajowych.

WARUNKI INDYWIDUALNE

- Niniejsza gwarancja obejmuje produkty, o których mowa w niniejszej instrukcji.
- Niniejszy Certifikat Gwarancji będzie obowiązywać wyłącznie w krajach Unii Europejskiej.
- Aby ta gwarancja była skuteczna, nabywca musi ściśle przestrzegać instrukcji producenta zawartych w dokumentacji dostarczonej z
- Produktem, w przypadkach, w których ma zastosowanie zgodnie z zakresem i modelem Produktu.
- W przypadku określenia harmonogramu wymiany, konserwacji lub czyszczenia niektórych części lub komponentów produktu gwarancja zostanie udzielona tylko, jeśli ten harmonogram został dotrzymany

OGRANICZENIA

- Niniejsza gwarancja będzie miała zastosowanie wyłącznie do sprzedaży dokonywanej na rzecz konsumentów, rozumianych przez «konsumenta», osobę, która kupuje Produkt do celów nie związanych z jego działalnością zawodową.
- Normalne zużycie wynikające z użytkowania produktu nie jest gwarantowane. W odniesieniu do zużytych lub zużywalnych części, komponentów i / lub materiałów, takie jak baterie, żarówki itp. będą miały zastosowanie postanowienia zawarte w dokumentacji dostarczonej z produktem.
- Gwarancja nie obejmuje przypadków, gdy Produkt; (I) został nieprawidłowo użytkowany; (II) został naprawiony, serwisowany lub obsługiwany przez osoby nieuprawnione osoby lub (III) zostały naprawione lub serwisowane bez użycia oryginalnych części. W przypadkach, gdy wada Produktu jest wynikiem nieprawidłowej instalacji lub rozruchu, ta gwarancja będzie miała zastosowanie tylko wtedy, gdy wspomniana instalacja lub uruchomienie zostanie wykonane zgodnie z umową sprzedaży produktu i została przeprowadzona przez producenta lub na jego odpowiedzialność.



2-SEGREGACJA ODPADÓW

- W celu zmniejszenia ilości odpadów urządzeń elektrycznych i elektronicznych, zmniejszenia niebezpieczeństwa komponentów, zachęcenia do ponownego użycia aparatury, oceny odpadów i stworzenia odpowiedniego systemu przetwarzania odpadów oraz poprawy efektywności ochrony środowiska, ustanowiono zbiór zasad w odniesieniu do wytwarzania produktu i innych zasad dotyczących właściwego traktowania środowiska, gdy te produkty się stają odpadem.
- Ma to również na celu poprawę praktyk środowiskowych wszystkich podmiotów zaangażowanych w towary elektryczne i elektroniczne, w tym producentów, dystrybutorów, użytkowników, a szczególnie tych bezpośrednio zaangażowanych w przetwarzanie odpadów pochodzących z tych urządzeń.
- Od 13 sierpnia 2005 r. Istnieją dwa sposoby pozbycia się tego urządzenia:
- Jeśli kupisz nowy, równoważny aparat lub który ma takie same funkcje, jak ten, który chcesz zbywać, możesz przekazać go bezpłatnie dystrybutorowi przy dokonywaniu zakupu, lub
- Możesz zabrać go do lokalnych punktów zbiórki.
- Obejmujemy koszty przetwarzania odpadów.
- Aparatura jest oznaczona symbolem «przekreślonego pojemnika na odpady». Ten symbol oznacza, że u rządzenie podlega innej selekcji odpadów, odmiennie od ogólnych zasad selekcji.
- Nasze produkty zostały zaprojektowane i wyprodukowane przy użyciu najwyższej jakości materiałów i komponentów przyjaznych dla środowiska, które można ponownie wykorzystywać i poddać recyklingowi. Mimo to kilka części tego produktu nie ulega biodegradacji i dlatego nie należy pozostawiać ich w środowisku. Do poprawnego recyklingu tego produktu, proszę całkowicie odłączyć silnik elektryczny od reszty sprzętu do 8litracji.

1- ZÁRUČNÍ LIST OBECNÉ PODMÍNKY

- V souladu s těmito podmínkami zaručuje prodávající, že výrobek, pro nějž se vystavuje tato záruka (dále jen „Výrobek“), je v okamžiku dodávky v bezvadném stavu.
- Záruka se poskytuje na dobu dvou (2) let od data dodávky kupujícími.
- Pokud kupující oznámí prodávajícímu během záruční doby závadu výrobku, je prodávající povinen Výrobek opravit nebo vyměnit na své náklady, pokud by to nebylo nemožné nebo nepřiměřené.
- Pokud by nebylo možno Výrobek opravit nebo vyměnit, může kupující žádat přiměřenou slevu z ceny, nebo v případě závažné závady ukončit prodejní smlouvu.
- Vyměněné nebo opravené součásti v rámci záruky neprodlužují záruku na původní Výrobek, ale jsou předmětem samostatné záruky.
- Aby bylo možno uplatnit záruční reklamaci, musí kupující předložit doklad o datu nákupu a dodávky Výrobku.
- Pokud po šesti měsících od dodávky Výrobku kupujícími oznámí kupující vadu Výrobku, musí prokázat původ a existenci této závady.
- Tento záruční list nemá vliv na práva spotřebitele podle národních předpisů.

INDIVIDUÁLNÍ PODMÍNKY

- Tato záruka se týká výrobku, k němuž patří tato příručka.
- Tento záruční list lze uplatnit pouze v zemích Evropské unie.
- Aby byla tato záruka platná, musí kupující přísně dodržovat pokyny výrobce uvedené v dokumentaci k Výrobku, pokud se na daný model Výrobku vztahují.
- Pokud jsou pro výměnu, údržbu a čištění konkrétních součástí Výrobku předepsány intervaly, bude záruka platit jen případě jejich dodržování.

OMEZENÍ ZÁRUKY

- Tato záruka se vztahuje pouze na prodej „spotřebiteli“ pro soukromé, nekomerční využívání.
- Do záruky nespadá běžné opotřebení Výrobku. V ohledem na spotřební materiály a součásti, jako jsou baterie, vestavěné světlo apod. platí ustanovení dokumentace Výrobku.
- Záruka se nevztahuje na závady způsobené: (I) nesprávným používáním Výrobku nebo manipulací s ním; (II) opravou, servisem nebo manipulací neoprávněnými osobami nebo (III) použitím neoriginálních dílů na opravu nebo servis. V případě závady způsobené nesprávnou instalací nebo spuštěním se záruka uplatní pouze tehdy, pokud je instalace a uvedení do provozu součástí prodejní smlouvy a provedl ho prodávající nebo osoba, za niž byl prodávající odpovědný.



2. PŘEŠKRTNUTÁ NÁDOBA NA ODPADKY

- Pro snížení objemu elektrického a elektronického odpadu a snížení rizika představovaného součástmi elektrických a elektronických zařízení se doporučuje recyklace zařízení oprávněným systémem likvidace tohoto typu odpadu s ohledem na ochranu životního prostředí. Za tímto účelem má výrobce elektrických a elektronických zařízení zaveden systém správné ekologické likvidace svých výrobků po skončení jejich životnosti.
- 1.2 Jeho cílem je rovněž zlepšit ekologické zacházení se všemi součástmi a materiály použitými v elektrických a elektronických zařízeních ze strany výrobců, distributorů, uživatelů a společností pro zpracování odpadů z těchto zařízení.
- 1.3 Od 13. srpna 2005 existují dva způsoby likvidace těchto zařízení:
- 1.4 Pokud si zakoupíte nové zařízení se stejnou funkcí jako to, které likvidujete, můžete ho předat bezplatně distributorovi při koupi nového zařízení, nebo
- 1.5 jej můžete odevzdat v příslušném sběrném středisku odpadů.
- 1.6 Náklady na likvidaci odpadu hradíme my.
- 1.7 Zařízení je označeno symbolem přeškrtnuté nádoby na odpad. Tento symbol znamená, že zařízení je předmětem třídění odpadu a nesmí se likvidovat společně s běžným domovním odpadem.
- 1.8 Naše výrobky jsou navrhovány a vyráběny v nejvyšší kvalitě, z ekologických materiálů a součástí, které lze recyklovat a používat opakovaně. Přesto některé součásti našich výrobků nejsou biologicky rozložitelné a nesmí být ponechány v životním prostředí. Pro správnou recyklaci tohoto výrobku odpojte prosím elektromotor od zbytku filtračního systému.

1- ZÁRUČNÝ LIST VŠEOBECNÉ PODMIENKY

- V súlade s týmito ustanoveniami predávajúci zaručuje, že výrobok zodpovedajúci tejto záruke („výrobok“) je v čase dodania v perfektnom stave.
- Záručná doba na výrobok je dva (2) roky od dátumu jeho dodania kupujúcemu.
- V prípade akejkoľvek chyby na výrobku, ktorú kupujúci oznámi predávajúcemu počas záručnej doby, bude predávajúci povinný opraviť alebo vymeniť výrobok na svoje vlastné náklady a vždy, keď to uzná za vhodné, pokiaľ to nie je nemožné alebo nerozumné.
- Ak nie je možné opraviť alebo vymeniť výrobok, môže kupujúci požiadať o proporcionálne zníženie ceny pri ukončení kúpnej zmluvy, ak je chyba dostatočne závažná.
- Vymenené alebo opravené porty v rámci tejto záruky nepredlžia záručnú dobu pôvodného výrobku, ale budú mať samostatnú záruku.
- Aby mohla táto záruka nadobudnúť účinnosť, musí kupujúci poskytnúť doklad o dátume nákupu a dodania výrobku.
- Ak po šiestich mesiacoch odo dňa dodania výrobku kupujúcemu oznámi chybu výrobku, musí kupujúci predložiť dôkaz o pôvode a existencii údajnej chyby.
- tento záručný list sa vydáva bez toho, aby boli dotknuté práva zodpovedajúce spotrebiteľom podľa vnútroštátnych predpisov.

INDIVIDUÁLNE PODMIENKY

- Táto záruka sa vzťahuje na výrobky uvedené v tomto návode.
- Tento záručný list bude platný iba v krajinách Európskej únie.
- Aby bola táto záruka účinná, kupujúci musí striktné dodržiavať pokyny výrobcu uvedené v dokumentácii dodanej s výrobkom, v prípadoch, keď je to uplatniteľné podľa rozsahu a modelu výrobku.
- Ak je stanovený časový plán výmeny, údržby alebo čistenia určitých častí alebo komponentov výrobku, záruka bude platná, iba ak bude dodržaný tento časový harmonogram.

OBMEDZENIA

- Táto záruka sa bude vzťahovať iba na predaj uskutočnený spotrebiteľom, pričom pod „spotrebiteľom“ sa rozumie osoba, ktorá kupuje výrobok na účely, ktoré nesúvisia s jeho profesionálnymi činnosťami.
- Normálne opotrebovanie, ktoré pri použití výrobku vzniká, nie je predmetom záruky. Pokiaľ ide o spotrebné diely, komponenty a/alebo materiály, ako sú batérie, žiarovky atď., platia ustanovenia v dokumentácii dodanej s výrobkom.
- Záruka sa nevzťahuje na prípady, keď: (I) sa s výrobkom zaoberalo nesprávne; (II) bol opravovaný alebo servisovaný alebo s ním manipulovali neautorizované osoby alebo (III) bol opravovaný alebo servisovaný bez použitia originálnych dielov.
- V prípadoch, keď je chyba výrobku dôsledkom nesprávnej inštalácie alebo uvedenia do prevádzky. Táto záruka bude platiť, len ak je uvedená inštalácia alebo uvedenie do prevádzky zahrnuté v kúpnej zmluve výrobku a bolo vykonané predávajúcim alebo na jeho zodpovednosť.



2. PREČIARKNUTÁ NÁDOBA NA ODPAD

- S cieľom znížiť množstvo odpadu elektrických a elektronických prístrojov, znížiť nebezpečenstvo súčastí, podporiť opätovné použitie prístroja, zhodnotiť odpad a zaviesť vhodný systém spracovania odpadu s cieľom zvýšiť účinnosť ochrany životného prostredia bol ustanovený súbor úloh uplatniteľných na výrobu výrobku a ďalšie úlohy týkajúce sa správneho spracovania životného prostredia, keď sa z týchto výrobkov stane odpad.
- Je tiež zameraný na zlepšenie environmentálnych postupov všetkých činiteľov zapojených do elektrických a elektronických tovarov, vrátane výrobcov, distribútorov, používateľov a najmä tých, ktorí sa priamo podieľajú na spracovaní odpadu pochádzajúceho z týchto prístrojov.
- Od 13. augusta 2005 existujú dva spôsoby nakladania s týmto prístrojom:
- Ak si kúpite nový ekvivalentný prístroj alebo taký, ktorý má tie isté funkcie ako ten, ktorý chcete zlikvidovať, môžete ho pri nákupe bezplatne odovzdať distribútorovi, prípadne.
- Môžete ho odniesť na miestne zberné miesta.
- Pokryjeme náklady na spracovanie odpadu.
- Prístroj je označený symbolom „prečiarknutej nádoby na odpad“. Tento symbol znamená, že prístroj je predmetom zberu triedeného odpadu, odlišného od zberu bežného odpadu.
- Naše výrobky sú navrhnuté a vyrobené z najkvalitnejších, ekologických materiálov a komponentov, ktoré sa dajú opätovne použiť a recyklovať. Napriek tomu, je niekoľko portov tohto výrobku, ktoré nie sú biologicky odbúrateľné, a preto by nemali zostať v životnom prostredí. Pre správnu recykláciu tohto výrobku úplne odpojte elektrický motor od zvyšku filtračného zariadenia.

1- CERTIFICAT DE GARANȚIE CONDIȚII GENERALE

- În conformitate cu aceste prevederi, vânzătorul garantează că produsul corespunzător acestei garanții („Produsul”) este în stare perfectă la momentul livrării.
- Termenul de garanție pentru produs este de doi (2) ani de la data livrării către cumpărător.
- În cazul apariției oricărui defect al Produsului care este notificat de către cumpărător vânzătorului pe parcursul Termenului de garanție, vânzătorul va fi obligat să repare sau să înlocuiască Produsul, pe cheltuielile sa și oriunde consideră adecvat, cu excepția cazului în care acest lucru este imposibil, sau nerezonabil.
- Dacă nu este posibil să se repare sau să se înlocuiască produsul, cumpărătorul poate solicita o reducere proporțională a prețului sau, dacă defectul este suficient de semnificativ, rezilierea contractului de vânzare.
- Piesele înlocuite sau reparate conform acestei garanții nu vor prelungi perioada de garanție a produsului original, dar vor avea o garanție separată.
- Pentru ca această garanție să intre în vigoare, cumpărătorul trebuie să furnizeze dovada datei de cumpărare și livrare a Produsului.
- Dacă după șase luni de la livrarea Produsului la cumpărare, el notifică un defect al Produsului, cumpărătorul trebuie să furnizeze dovada originii și existenței defectului pretins.
- Acest certificat de garanție este emis fără a aduce atingere drepturilor corespunzătoare consumatorilor în conformitate cu reglementările naționale.

CONDIȚII INDIVIDUALE

- Această garanție acoperă produsele menționate în acest manual.
- Acest certificat de garanție se va aplica numai în țările Uniunii Europene.
- 2.3 Pentru ca această garanție să fie eficientă, cumpărătorul trebuie să urmeze cu strictețe instrucțiunile producătorului incluse în documentația furnizată împreună cu produsul, în cazurile în care este aplicabilă în funcție de gama și modelul produsului.
- Când este specificat un program de timp pentru înlocuirea, întreținerea sau curățarea anumitor piese sau componente ale Produsului, garanția va fi valabilă numai dacă acest program de timp a fost respectat.

LIMITĂRI

- Această garanție se va aplica numai vânzărilor efectuate către consumatori, înțelegând de către „consumator”, o persoană care achiziționează Produsul în scopuri care nu au legătură cu activitățile sale profesionale.
- Uzura normală rezultată din utilizarea produsului nu este garantată. În ceea ce privește piesele, componentele și / sau materialele consumabile sau consumabile, cum ar fi bateriile, securile etc., se vor aplica prevederile din documentația furnizată împreună cu produsul.
- Garanția nu acoperă acele cazuri în care Produsul; (I) a fost tratat incorect; (II) a fost reparat, reparat sau manipulat de persoane neautorizate sau (III) a fost reparat sau reparat fără a utiliza piese originale. În cazurile în care defectul Produsului este rezultatul unei instalări sau porniri incorecte, această garanție se va aplica numai atunci când respectiva instalare sau pornire este inclusă în contractul de vânzare a Produsului și a fost efectuată de vânzător sau în temeiul acestuia responsabilitate.



2. CONTAINER DE DEȘEURI TĂIAT

- Pentru a reduce cantitatea de deșeuri de aparate electrice și electronice, pentru a reduce pericolul componentelor, pentru a încuraja reutilizarea aparatelor, pentru a evalua deșeurile și pentru a crea un sistem adecvat de tratare a în scopul îmbunătățirii eficienței protecției mediului, a fost stabilit un set de reguli aplicabile la fabricarea produsului și alte reguli privind tratamentul corect al mediului atunci când aceste produse devin deșeur.
- Se intenționează, de asemenea, să îmbunătățească practicile de mediu ale tuturor agenților implicați în produsele electrice și electronice, inclusiv producătorii, distribuitorii, utilizatorii și în special cei implicați direct în tratarea deșeurilor derivate din aceste aparate.
- Începând cu 13 august 2005, există două modalități de eliminare a acestui aparat:
- Dacă achiziționați un nou aparat echivalent sau care are aceeași funcții ca cel pe care doriți să îl dispuneți, îl puteți preda, gratuit, către distribuitor la efectuarea achiziției sau
- Puteți să-l duceți la punctele locale de colectare.
- Vom acoperi costurile de tratare a deșeurilor.
- Aparatul este etichetat cu simbolul „containerului de deșeuri tăiat”. Acest simbol înseamnă că aparatul este supus colectării deșeurilor selectate, diferită de colectarea generală a deșeurilor.
- Produsele noastre sunt proiectate și fabricate cu materiale și componente ecologice de înaltă calitate, care pot fi refolosite și reciclate. Cu toate acestea, mai multe părți ale acestui produs nu sunt biodegradabile și, prin urmare, nu trebuie lăsate în mediu. Pentru reciclarea corectă a acestui produs, detașați complet motorul electric de restul echipamentului de filtrare.

GARANTICERTIFIKAT

GENERELLE BETINGELSER

- I overensstemmelse med disse bestemmelser garanterer sælgeren, at det produkt, som denne garanti gælder for, ("Produktet") er i perfekt stand ved levering.
- Garantiperioden for produktet er to (2) år fra det tidspunkt, det leveres til køberen.
- I tilfælde af mangler i produktet, som køberen underretter sælgeren om i løbet af garantiperioden, er sælgeren forpligtet til at reparere eller udskifte produktet på egen regning, som denne finder det passende, medmindre det er umuligt eller urimeligt.
- Hvis det ikke er muligt at reparere eller udskifte produktet, kan køberen anmode om en forholdsmæssig reduktion i prisen eller, hvis fejlen er tilstrækkelig betydelig, opsigelse af salgskontrakten.
- De udskiftede eller reparerede dele under denne garanti forlænger ikke garantiperioden for det originale produkt, men er under en separat garanti.
- Hvis køberen efter seks måneder efter levering af produktet til køberen underretter om en fejl i produktet, skal køberen fremlægge bevis for oprindelsen og eksistensen af den påståede fejl.
- Dette garantibevis udstedes med forbehold for de gældende forbrugerrettigheder i henhold til nationale regler.

2 INDIVIDUELLE VILKÅR

- Denne garanti dækker de produkter, der er nævnt i denne vejledning.
- Dette garantibevis gælder kun i EU-lande.
- For at denne garanti skal være effektiv skal køberen følge alle producentens instruktioner inkluderet i dokumentationen, som leveres med produktet, i tilfælde hvor det er relevant i henhold til produktets sortiment og model.
- Hvis der er angivet en tidsplan for udskiftning, vedligeholdelse eller rengøring af bestemte porte eller komponenter i produktet, er garantien kun gyldig, hvis denne tidsplan overholdes.

BEGRÆNSNINGER

- Denne garanti gælder kun for salg foretaget til forbrugere, hvor der ved "forbruger" forstås en person, der køber produktet til formål, som ikke er relateret til dennes professionelle aktiviteter.
- Normal slitage som følge af brugen af produktet er ikke inkluderet i garantien. Med hensyn til forbrugsstoffer, som forbruges af dele, komponenter og/eller materialer, som fx batterier, lyspærer osv., gælder bestemmelserne i dokumentationen, der følger med produktet.
- Garantien dækker ikke tilfælde, hvor produktet (I) er blevet behandlet forkert; (II) er blevet repareret, serviceret eller håndteret af ikke-autoriserede personer eller (111) er blevet repareret eller serviceret uden brug af originale dele.
- I tilfælde, hvor produktets fejl er et resultat af ukorrekt installation eller opstart, gælder denne garanti kun, når installationen eller opstarten er inkluderet i produktets salgskontrakt og er blevet udført af sælgeren eller under dennes ansvar.



OVERSTREGET AFFALDSBEHOLDER

- For at reducere mængden af affald af elektriske og elektroniske apparater, for at mindske faren for komponenter, for at tilskynde til genbrug af apparater, for at vurdere affald og for oprette et egnet affaldsbehandlingssystem med det formål at forbedre effektiviteten af miljøbeskyttelse er der fastlagt nogle regler
- De er også beregnet til at forbedre miljøpraksis for alle agenter, der er involveret i elektriske og elektroniske produkter, herunder producenter, distributører, brugere og især de, som er direkte involveret i behandling af affald fra disse apparater.
- Fra 13. august 2005 er der to måder at bortskaffe dette apparat på:
- Hvis du køber et nyt ækvivalent apparat, der har de samme funktioner, som det du ønsker at bortskaffe, kan du aflevere det gamle gratis til distributøren, når du foretager købet, eller
- Du kan aflevere det på et lokalt indsamlingssted.
- Vi dækker omkostninger til affaldsbehandling.
- Apparatet er mærket med et symbol med en overstreget affaldsbeholder. Dette symbol betyder, at apparatet er underlagt indsamling af affald, der er forskellig fra den generelle affaldsindsamling.
- Vores produkter er designet og fremstillet med miljøvenlige materialer og komponenter i topkvalitet, som kan genbruges og genanvendes. På trods af dette er nogle af portene på dette produkt ikke bionedbrydelige og bør derfor ikke efterlades i miljøet. For korrekt genanvendelse af dette produkt skal du frakoble den elektriske motor helt fra resten af filtreringsudstyret.

GARANTICERTIFIKAT

1 ALLMÄNNA VILLKOR

- I enlighet med dessa bestämmelser garanterar säljaren att GRE-produkten som motsvarar denna garanti ("produkten") är i perfekt skick vid leveransen.
- Garantitiden för produkten är två (2) år från det att den levereras till köparen.
- I händelse av fel i produkten som av köparen meddelats till säljaren under garantitiden, kommer säljaren att vara skyldig att reparera eller byta ut produkten på egen kostnad och varhelt utan anser lämplig, såvida detta inte är omöjligt eller orimligt.
- Om det inte är möjligt att reparera eller byta ut produkten kan köparen begära en proportionell sänkning av priset eller, om felet är tillräckligt betydande, uppsägning av försäljningsavtalet.
- De delar som byts ut eller repareras under denna garanti förlänger inte garantiperioden för den ursprungliga produkten utan kommer att ha en separat garanti.
- Om köparen efter sex månader efter leveransen av produkten, meddelar en fel i produkten, måste köparen tillhandahålla bevis på ursprunget och förekomsten av den påstådda bristen.
- Detta garantibevis utfärdas utan att det påverkar de rättigheter som motsvarar konsumenterna enligt nationella bestämmelser

2 INDIVIDUELLA VILLKOR

- Denna garanti täcker de produkter som avses i denna handbok.
- Detta garantibevis kommer endast att tillämpas i EU:s länder.
- För att denna garanti ska vara giltig. Köparen måste strikt följa tillverkarens anvisningar som ingår i dokumentationen med produkten, i fall där det är tillämpligt enligt produktens sortiment och modell.
- När ett tidsschema anges för utbyte, underhåll eller rengöring av vissa delar eller komponenter i produkten, är garantin endast giltig om detta tidsschema har följts.

3 BEGRÄNSNINGAR

- Denna garanti kommer endast att gälla för försäljning som görs till konsument, dvs. en "konsument" är en person som köper produkten för ändamål som inte är relaterade till hans yrkesverksamhet.
- Noimolslitaget som uppstår vid användning av produkten täcks inte av garantin. När det gäller förbrukningsartiklar, komponenter/eller material, t.ex. batterier, glödlampor, etc. gäller bestämmelserna i dokumentationen som medföljer produkten.
- Garantin täcker inte dessa fall när produkten; (I) har hanterats felaktigt; (II) har reparerats, underhållits eller hanterats av icke-auktorerade personer eller (III) har reparerats eller servats utan att använda originaldelar.
- I de fall då produktens defekt är ett resultat av felaktig installation eller idrifttagning kommer denna garanti endast att gälla när nämnda installation eller uppstart ingår i produktens försäljningsavtal och har utförts av säljaren eller under dennes ansvar.



ÖVERKORSAD SOPTUNNA

- 1.1 För att minska mängden avfall från elektriska och elektroniska apparater, för att minska risken för komponenterna, för att främja återanvändning av apparater, att källsortera avfall och sätta upp ett lämpligt avfallsbehandlingssystem, i syfte att förbättra effektiviteten av miljöskydd har en uppsättning regler framtagits.
- 1.2 Den är också avsedd att förbättra miljöpraxisen för alla aktörer som är involverade med elektriska och elektroniska varor, inklusive tillverkare, distributörer, användare och särskilt de bestämmelser som är involverade i behandling av avfall som härrör från dessa apparater.
- 1.3 Från och med den 13 augusti 2005 finns det två sätt att bortskafla denna apparat på:
- 1.4 Om du köper en ny ekvivalent apparat eller en som har samma funktioner som den du vill kassera, kan du överlämna den gamla kostnadsfritt till distributören när du köper en ny eller
- 1.5 Du kan ta med den till lokala insamlingsställen.
- 1.6 Vi ska täcka över avfallshanteringsenheterna.
- 1.7 Apparaten är märkt med en symbol för en "överkorsad soptunna". * Denna symbol innebär att apparaten är föremål för källsortering som skiljer sig från allmän avfallshandling.
- 1.8 Våra produkter är konstruerade och tillverkade av miljövänliga material och komponenter av högsta kvalitet, som kan återanvändas och återvinnas. Trots detta är flera delar i denna produkt inte biologiskt nedbrytbara och därför bör de inte lämnas ute i miljön. För korrekt återvinning av denna produkt, vänligen ta bort den elektriska motorn från resten av filteringsutrustningen.

If You Have Any Problem, Contact Us!		www.grepool.com/en/after-sales
Si Tienes Algun Problema, ¡Consútenos!	España	www.grepool.com/post-venta
En Cas De Probleme, Nous Consulter!	France/ Belgie	www.grepool.com/fr/apres-vente
Sollten Sie Probleme Haben, Zögern Sie Bitte Nicht, Uns Zu Kontaktieren!	Deutschland	www.grepool.com/de/kundenservice
Per Ogni Vostra Eventuale Occorrenza, Interpellateci!	Italia	www.grepool.com/it/post-vendita
Em Caso De Problema, ¡Consultar-Nos!	Portugal	www.grepool.com/post-venta
Mocht U Een Probleem Hebben, ... ¡Raadpleeg Ons!	Nederlands	+31 513 62 66 66 service@aquafun.info
W razie problemów, skontaktuj się z nami	Poland	www.grepool.com/en/after-sales
V případě jakéhokoliv problému nás kontaktujte!	Czechia	www.grepool.com/en/after-sales
Ak máte akýkoľvek problém, kontaktujte nás!	Slovakia	www.grepool.com/en/after-sales
Dacă ați orice problemă, contactați-ne!	Romania	www.grepool.com/en/after-sales
Om du har några problem, kontakta oss!	Sweden	www.grepool.com/en/after-sales

DISTRIBUTED BY / DISTRIBUIDO POR /
DISTRIBUÉ PAR / VERTRIEB DURCH /
DISTRIBUITO DA / GEDISTRIBUEERD DOOR /
DISTRIBUÍDO POR / WYPRODUKOWANY PRZEZ/ DISTRIBUTOR /
DISTRIBÚTOR / DISTRIBUIT DE / DISTRIBUERAS AV:
MANUFACTURAS GRE, S.A.
ARITZ BIDEA Nº 57 BELAKO INDUSTRIALDEA, APARTADO
69
48100 MUNGUIA (VIZCAYA) ESPAÑA
Nº Reg. Ind. 48-06762

- We reserve the right to change all or part of the articles or contents of this document, without prior notice
- Nos reservamos el derecho de cambiar total o parcialmente las características de nuestros artículos o el contenido de este documento sin previo aviso
- Nous nous réservons le droit de modifier totalement ou en partie les caractéristiques de nos articles ou le contenu de ce document sans préavis
- Wir behalten uns das Recht vor, die technischen Daten unserer Artikel oder den Inhalt dieses Dokumentes ohne vorherigen Hinweis ganz oder teilweise zu ändern
- Ci riserviamo il diritto di cambiare totalmente o parzialmente le caratteristiche tecniche dei nostri prodotti ed il contenuto di questo documento senza nessun preavviso
- Wij behouden ons het recht voor geheel of gedeeltelijk de kenmerken van onze artikelen of de inhoud van deze handleiding zonder voorafgaand bericht te wijzigen
- Reservamo-nos o direito de alterar, total ou parcialmente, as características dos nossos artigos ou o conteúdo deste documento sem aviso prévio.
- Zastrzegamy sobie prawo do zmiany w całości lub części niniejszej instrukcji bez uprzedniej informacji
- Vyhrazujeme si právo na změnu součástí nebo prvků výrobku nebo obsahu tohoto dokumentu bez oznámení.
- Vyhradzujeme si právo na zmenu všetkých článkov alebo ich častí alebo obsahu tohto dokumentu bez predchádzajúceho upozornenia.
- Ne rezervăm să schimbăm total sau parțial articolele sau conținutul acestui document, fără notificare prealabilă.
- Vi förbehåller oss rätten att ändra hela eller delar av funktionerna i artiklarna eller innehållet i detta dokument utan föregående meddelande.



www.grepool.com

We reserve to change all of part of the articles or contents of this document, without prior notice.

Nos reservamos el derecho de cambiar total o parcialmente las características de nuestros artículos o contenido de este documento sin previo aviso.

Nous nous réservons le droit de modifier totalement ou en partie les caractéristiques de nos articles ou le contenu de ce document sans pré avis.

Wir behalten uns das Recht vor die Eigenschaften unserer Produkte oder den Inhalt diese Prospektes teilweise oder vollständig, ohne vorherige Benachrichtigung zu ändern.

Ci riservamo il diritto di cambiare totalmente o parzialmente le caratteristiche tecniche dei nostri prodotti ed il contenuto di questo documento senza nessun preavviso.

Wij behouden ons het recht voor geheel of gedeeltelijk de kenmerken van onze artikelen of de inhoud van deze handleiding zonder voorafgaand bericht te wijzigen.

Reservamo-nos no direito de alterar, total ou parcialmente as características os nossos artigos ou o conteúdo deste documento sem aviso prévio.

Zastrzegamy sobie prawo do zmiany w całości lub części niniejszej instrukcji bez uprzedniej informacji

Vyhrazujeme si právo na změny součástí výrobku nebo obsahu tohoto manuálu bez oznámení.

Vyhradzujeme si právo na změnu všetkých částí článkov alebo obsahu of tohto dokumentu bez predchádzajúceho upozornenia.

Ne rezervăm dreptul de a schimba toate părțile articolelor sau conținutului acestui document, fără o notificare prealabilă

Vi förbehåller oss rätten att ändra hela eller delar av artiklarna eller innehållet i detta dokument utan föregående meddelande.