

PIÈCES

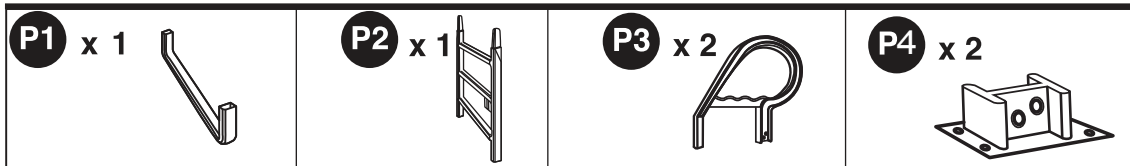

QUINCAILLERIE

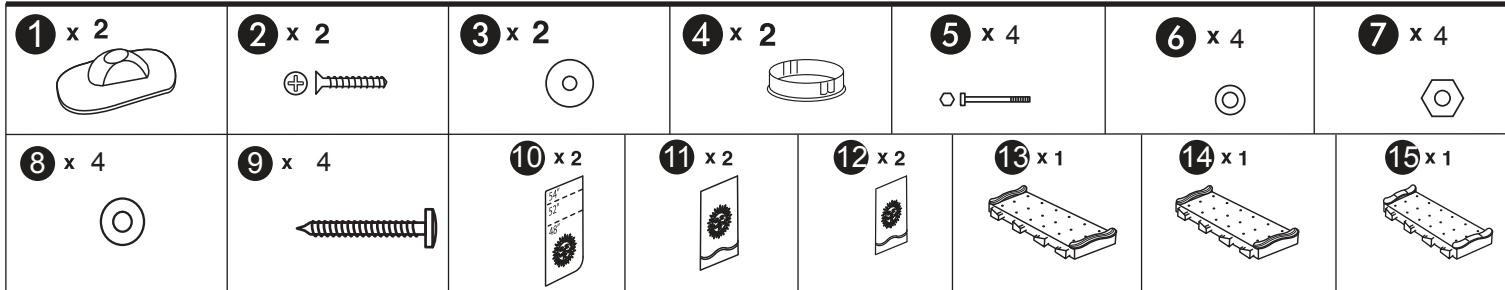

⚠ AVERTISSEMENT

- **NE PAS SAUTER, NE PAS PLONGER** de l'échelle ou de la plate-forme vous risquez des blessures sérieuses et permanentes.
- **AFIN DE PRÉVENIR LE COINCEMENT ET LA NOYADE** veuillez garder un maximum de 4" entre le mur intérieur de la piscine et l'échelle.
- **NE PAS ENLEVER** ou altérer les barrières de sécurité fixées à l'échelle, le coincement ou la noyade pourrait en résulter.
- **NE PAS UTILISER** des outils électriques avec cordons d'alimentation 120V pour assembler l'échelle de graves blessures pourrait en résulter.
- **PRÉVENEZ LA NOYADE.** La supervision d'un adulte est nécessaire durant la baignade.
- **CONSULTEZ** votre municipalité pour connaître le règlement sur les piscines hors sol.
- **IMPORTANTES CONSIGNES DE SÉCURITÉ INCLUSES.** Lisez, suivez et conservez ces instructions.

⚠ ATTENTION

- Cette échelle ne doit pas être utilisée pour d'autre usage que l'accès à une piscine hors-sol. Le produit pourrait être endommagé et la garantie pourrait être invalidée.
- Pour éviter d'endommager ce produit durant l'hiver, entreposez ce produit à l'abri des intempéries.

OUTILS

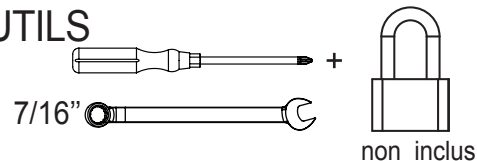

ÉTAPE 1
Fixer les pieds (1) à la base de l'échelle (P1) en utilisant deux rondelles (3) et deux vis (2). Insérer les deux bouchons (4) sous les pieds.

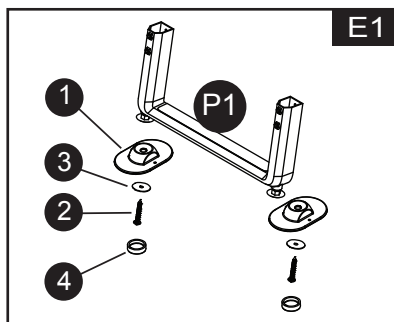

ÉTAPE 2
Insérer le cadre de l'échelle (P2) dans la base assemblée (E1). Selon la hauteur de la piscine (48", 52" ou 54"), ajuster la base E1 à la hauteur désirée. Insérer les quatre boulons (5) dans les trous déjà perforés et bien serrer avec les quatre rondelles (6) et les quatre écrous (7).

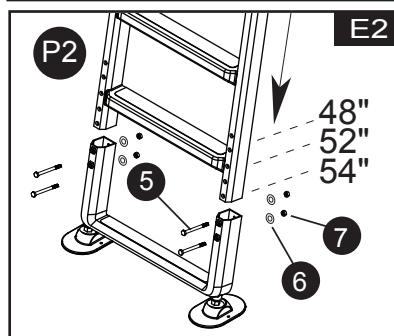

ÉTAPE 3
NOTE: à cette étape l'alignement est critique. De la gelée de pétrole peut être utilisée pour faciliter l'assemblage. Insérer le cadre de l'échelle (E2) dans les rampes (P3). Enfoncer complètement les mains-courantes pour assurer leur enclipsage sur l'échelle (E2). (P3).

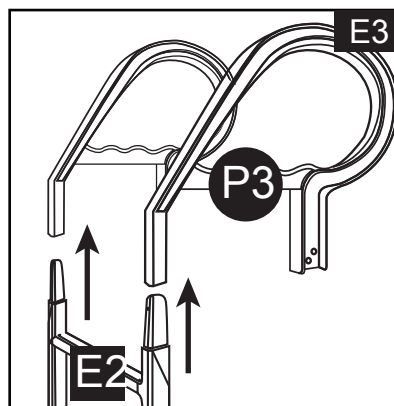

ÉTAPE 4A
Selon la hauteur de la piscine (48", 52" ou 54"), déterminer la hauteur de l'échelle. Utiliser le rebord d'une table pour plier et sectionner les deux plus grands murets protecteurs (12) selon la hauteur déterminée.

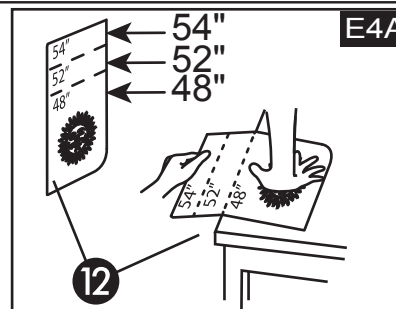

ÉTAPE 4B
Insérer les murets (12) au bas de l'échelle. Par la suite, prendre l'une des marches (13) et l'insérer dans le cadre de l'échelle (E3). S'assurer que les murets (12) soient également bien insérés dans la marche (13) et que les ergots d'arrêt situés sur la marche (13) soient bien enclenchés.

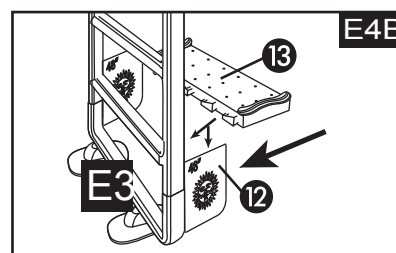

ÉTAPE 4C
Insérer une paire de murets protecteurs (11) sur la marche (13) installée précédemment. Par la suite, insérer l'autre marche (13) dans le cadre de l'échelle et sur les murets (11). S'assurer que ces derniers soient bien insérés dans la marche et que les ergots d'arrêts situés sur la marche soient bien enclenchés. Procéder de la même manière avec les deux autres murets (11) et la marche (14). S'assurer que ces derniers soient bien insérés dans la marche et que les ergots d'arrêt situés sur la marche soient bien enclenchés pour s'assurer de la solidité de la structure.

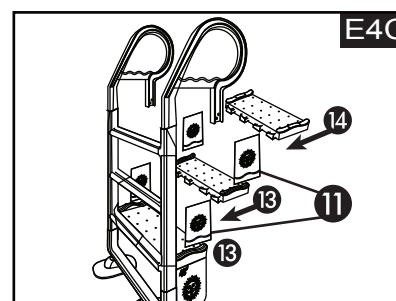

ÉTAPE 5 **AVERTISSEMENT**
Insérer les socles (P4) aux extrémités de la rampe. Déterminer les endroits où fixer les socles sur la plate-forme en s'assurant que l'espace entre la paroi intérieure de la piscine et l'échelle soit de 4" maximum. **AFIN DE PRÉVENIR LE COINCEMENT ET LA NOYADE** veuillez garder un maximum de 4" entre le mur intérieur de la piscine et l'échelle.

