

Robotic Pool Cleaner
OWNER'S MANUAL
Robot Nettoyeur pour Piscine
MANUEL D'UTILISATION
Robot Limpiafondos
MANUAL DEL PROPIETARIO



K900CBX
K900BX/US

 **KOKIDO**[®]
Pool Product Innovations

Table Of Contents

IMPORTANT PRECAUTIONS	P.4
KNOW MORE ABOUT YOUR CLEANER	P.6
Introduction	P.6
Specification	P.6
Components	P.7
HOW THE CLEANER WORKS	P.8
SET UP	P.9
Placement of Power Supply and Control unit	P.9
Connecting the cleaner cable to the Power Supply and Control unit	P.9
Installing the line of bristles on the cleaner	P.9
Propelling nozzle setting	P.10
OPERATION	P.12
Submerging the cleaner into the pool	P.12
Working mode selection	P.13
Power connection	P.14
CARE & MAINTENENCE	P.14
Cleaning the cleaner compartment and mesh filter plate	P.14
Storage of the cleaner	P.16
TROUBLESHOOTING	P.17

Remark: Product/parts photos in this manual are for demonstration only.
Product/parts in photos may vary with the model purchased.

Table des matières

PRECAUTIONS IMPORTANTES	P.19
MIEUX CONNAITRE VOTRE ROBOT	P.21
Introduction	P.21
Spécifications	P.21
Composants	P.22
COMMENT FONCTIONNE LE ROBOT	P.23
INITIALISATION	P.24
Positionnement du bloc alimentation & panneau de contrôle	P.24
Connexion du câble du robot au bloc alimentation & panneau de contrôle	P.24
Installation de la brosse sur le robot	P.24
Réglage des buses	P.25
FONCTIONNEMENT	P.27
Immersion du robot dans la piscine	P.27
Sélection du mode de fonctionnement	P.28
Connexion électrique	P.29
ENTRETIEN & MAINTENANCE	P.29
Nettoyage du compartiment du robot et du plateau de filtration	P.29
Stockage du robot	P.31
DEPANNAGE	P.32

Remarque : Les photos du produit/des pièces dans ce manuel sont présentées uniquement à titre d'exemple. Le produit/les pièces peuvent varier selon le modèle acheté.

Indice

PRECAUCIONES IMPORTANTES	P.34
SABER MÁS SOBRE SU LIMPIAFONDOS	P.36
Introducción	P.36
Especificaciones	P.36
Componentes	P.37
COMO SE MUEVE EL LIMPIAFONDOS	P.38
INSTALACIÓN	P.39
Colocación de la fuente de alimentación y la unidad de control	P.39
Conectar el cable del limpiador a la fuente de alimentación y la unidad de control	P.39
Instalar el cepillo en la aspiradora	P.39
Boquilla propulsora	P.40
FUNCIONAMIENTO	P.42
Sumergir el limpiafondos en la piscina	P.42
Selección del modo de trabajo	P.43
Conexión alimentación	P.44
CUIDADO Y MANTENIMIENTO	P.44
Limpieza del compartimiento y filtro de malla placa limpia	P.44
Almacenamiento del limpiafondos	P.46
SOLUCIÓN DE PROBLEMAS	P.47

Observación: Las fotos de producto/piezas de este manual son sólo para demostración. Producto / piezas en las fotografías pueden variar según el modelo adquirido.

IMPORTANT PRECAUTIONS

Read and Follow All Instructions.

Failure to heed the following warnings can result in fatal injury, electrocution or drowning.

- **WARNING!** This appliance is not intended for use by persons (including children) with reduced physical, sensory or mental capabilities, or a lack of experience and knowledge, unless they are under supervision to operate, or given instruction concerning the use of the appliance by a person responsible for their safety.
- **WARNING!** The Power Supply & Control unit should be placed in a dry, sheltered area at least 3.5 meters (11.5 feet) from the edge of the pool. The Power Supply & Control unit should not be left exposed in the rain or placed in puddles of water. NEVER submerge this unit in water.
- **WARNING!** The power cord must be connected to a receptacle protected by a residential current device (RCD). Do not use an extension cord to connect the cleaner to electric supply; provide a properly-located electric outlet. The Power Supply & Control unit should be placed near the electric outlet.
- **WARNING!** NEVER operate the cleaner when there are people in the pool.
- **WARNING!** Check the power cord and cable for damages before initiating operation. NEVER operate the cleaner or Power Supply & Control unit if the power cord or floating cable is worn or damaged. Contact the local dealer immediately for a replacement. Locate the cord or cable to prevent it from being damaged by lawn movers, hedge trimmers and other equipment.
- **WARNING!** If the power cord is damaged, it must be replaced by the manufacturer, a service agent or a similarly qualified person in order to avoid any potential hazards.
- **WARNING!** In order to prevent overheating and potential damage to the components, users should never cover the power supply and control unit.
- **WARNING!** NEVER open the power supply and control unit. Only a qualified electrician / personnel should open the power supply and control unit, motor assembly, otherwise the warranty will be invalidated.
- **WARNING!** It is necessary to change parts or assemblies as soon as possible if they are damaged. Only use parts certified by the manufacturer or distributor.
- **WARNING!** Do not attempt to repair the cleaner, power supply and control unit, power cord and cable yourself.
- **WARNING!** Do not remove electrical components, motor & power supply screws. There are no user serviceable parts (except filter tray & mesh filter plate) inside. Refer servicing to authorized service personnel only.
- **WARNING!** Children should not be allowed to operate this cleaner.
- **WARNING!** Keep the device out of children's reach.
- **WARNING!** Cleaner and components must be kept away from being used as means of access to the pool by children.
- **WARNING!** Inspect the cleaner compartment and mesh filter plate regularly for debris.
- **WARNING!** In order to avoid causing severe damage to the cleaner, do not switch on the cleaner until it is fully submerged in water.

- **WARNING!** If there are stones, roots or metal corrosion in contact with the underside of the liner, clean them out before operating the cleaner. If necessary, have a qualified professional do the cleaning.
- **WARNING!** If the liner is brittle or damaged, have a qualified professional perform the necessary repairs or liner replacement before operating the cleaner.
- **WARNING!** Remove articles from the pool deck/top frame before operating the cleaner.
- **WARNING!** Remove the pool ladder from the pool before operating the cleaner.
- **CAUTION:** NEVER lift the cleaner out of water by pulling the cable directly. To lift the cleaner out of the water, gently drag the cable slowly until the cleaner nears water level, then lift the device out of water using the handle on the cover.
- **CAUTION:** Remove hazardous obstacles such as children's toys, floating loungers and chemical dispensers, etc. from the pool before placing the cleaner in water and initiating operation.
- **CAUTION:** The cleaner must be installed and operated as specified in this manual.
- Before turning on the power: In order to achieve optimal performance, make sure that all air is forced out of the cleaner when underwater (no more air bubbles are coming out from the cleaner) and that it sinks completely to the bottom of the pool.
- Do not attempt to adjust the floats along the electrical cable. Leave them in their original position.
- The filter unit should be cleaned each time after use; otherwise this could potentially affect the cleaning performance. Excessive debris inside the cleaner will change the cleaner weight that deviate cleaner's moving path and speed.
- When not in use, the cleaner should be removed from the water and stored in a cool and ventilated spot away from direct sunlight.
- In order to prevent the Power Supply & Control unit from being accidentally carried into the pool during operation, the user is strongly recommended to use a rope to secure the unit.
- Do not lift the protective film on the control panel.
- Switch off the pool filtration system while the cleaner is in operation.

Keep this manual for future reference.

KNOW MORE ABOUT YOUR CLEANER

• Introduction

The Robotic Pool Cleaner is ideal for cleaning above grounds with flat bottom. In addition to being efficient, it is also capable of capturing minute particles as small as 180 µm in size.

The cleaner works on 24V direct current.

• Specification

1. Rated input voltage:
K900CBX - 230VAC~50Hz
K900BX/US - 110VAC~60Hz
2. Output Voltage: DC 24V
3. Rated input power: 150W
4. Working model: Auto: 1hr/1.5hrs/2hrs
5. Cable length: 9m (29.5ft).
6. Filtering capacity: 18m³/h
7. Filtering capability: 180µm
8. Pool Water temperature for cleaner operation: 10°C - 35°C (50°F - 95°F)
9. Running speed: 20m/min
10. IP Grade: cleaner (IPX8); Power Supply & Control unit(IPX5)
11. Ambient temperature for power unit : 10°C - 40°C (50°F – 104°F)
12. Maximum pool depth :2.0m
13. Ability to climb wall: NO

- Components



1. Cleaner cover with cable



2. Filter tray



3. Replaceable mesh filter plate

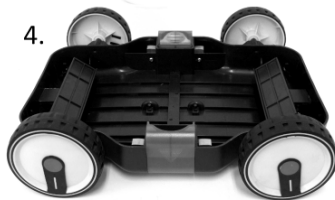

4. Cleaner bottom

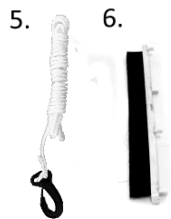

5. Rope and hook

6. Line of Bristles



7. Power Supply & Control unit

Remark: Product/parts photos in this manual are for demonstration only. Product/parts in photos may vary with the model purchased.

HOW THE CLEANER WORKS

The cleaner has two adjustable propelling nozzles on both ends. Water is first sucked in from the bottom (suction nozzle on both ends) of the cleaner, goes through the mesh filter plate and is then discharged from the propelling nozzle. Water jetting from the nozzle propels the cleaner forward. Propelling nozzles are opened alternately so that the cleaner moves back and forth on the pool floor. While moving, cleaner bottom will suck and store the debris inside (underneath the mesh).

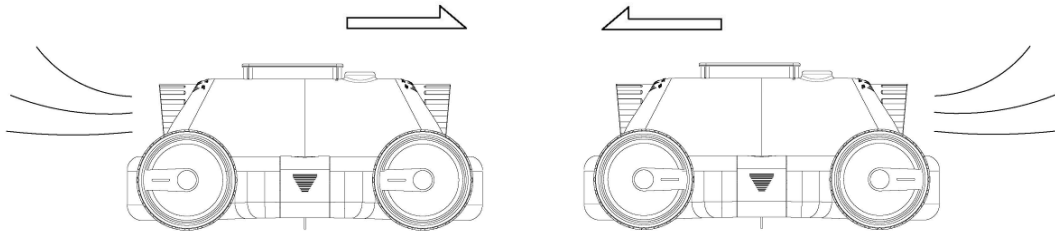

Setting the propelling nozzles to different degree markings (0° .. 20° .. 40°) will allow the cleaner to move in different patterns. The cleaner moves approximately in a straight line when the nozzle is positioned at 0° . Setting the propelling nozzle position to other degrees will make the cleaner turn to left / right and move along a radian path depending on the propelling nozzle direction. The larger the degree the propelling nozzle is positioned on, the larger the radian path the cleaner will follow.

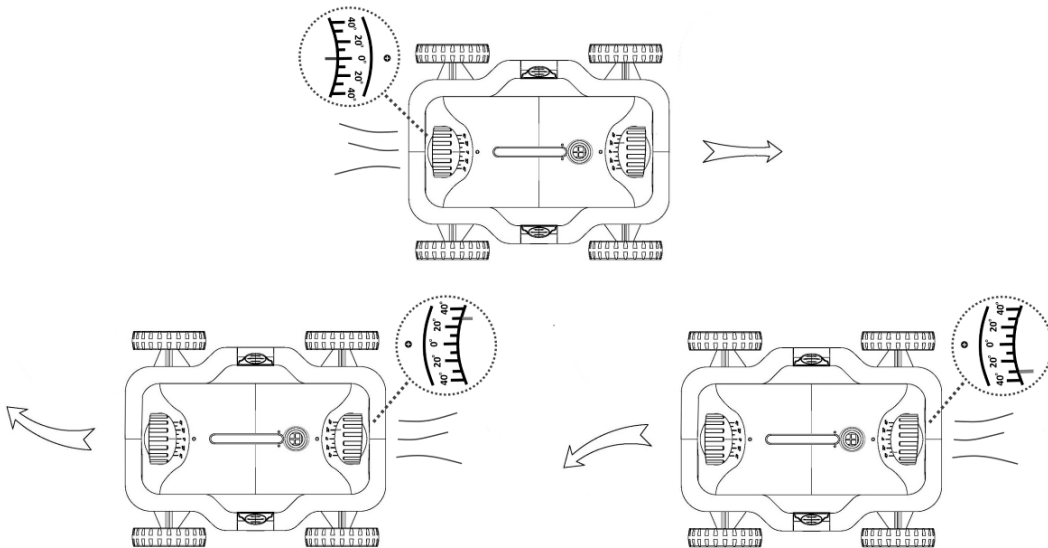

NOTE: Cleaner DOES NOT automatically reverse upon contact with the pool wall. The cleaner's forward & backward movement duration varies according to the settings under "CYCLE" mode.

SET UP

- Placement of power supply and control unit

Make sure the Power Supply & Control unit is placed in a spot where the length of the cable allows the cleaner to reach every corner of the pool.

WARNING! The Power Supply & Control unit should be placed in a dry, sheltered area at least 3.5 meters (11.5 feet) from the edge of the pool. The Power Supply & Control unit should not be left exposed in the rain or placed in puddles of water. NEVER submerge this unit in water.

In order to prevent the Power Supply & Control unit from being accidentally carried into the pool during the operation, the user is strongly recommended to use the rope & hook provided to secure the unit to a fixed location.

- Connecting the cleaner cable to the Power Supply and Control unit

WARNING!

- Do not connect Power Supply & Control unit to the power before connecting the cable.
- Never touch the plug and socket with wet hands or body, or while standing in water.

Plug the cable into the socket of the Power Supply & Control unit by aligning the notch on the plug to the rib on the top of socket inside. Push the plug into the socket and turn the plug screw cap clockwise.

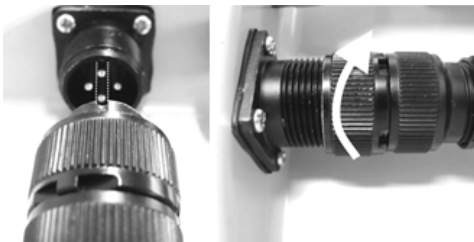

- Installing the line of bristles on the cleaner

- Align the hooks on the bar with the holes on the underside of cleaner as shown, and press each hook into the holes until they are all secured.

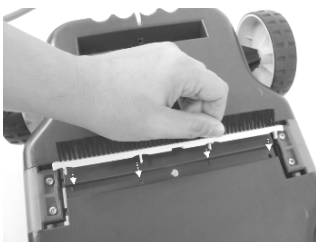

- To release the line of bristles, press on the hooks to release them from the hole.

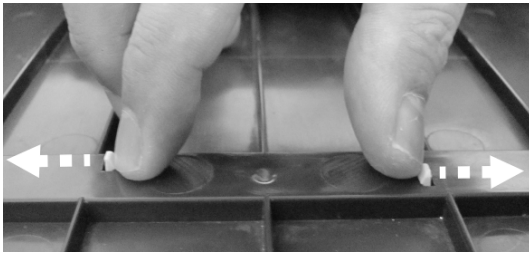

- Propelling nozzle setting

Remark: Degree marking provided below are for setting purposes, its number does not reflect its turning angle. You may regard them as the direction of radian path the cleaner moves along.

Below setting instructions are recommended as an initial start for different pools and situations; you can select a proper nozzle setting depending on your pool shape and size and the working principles mentioned above.

Setting 1 (recommended for rectangular / square/oval pool)

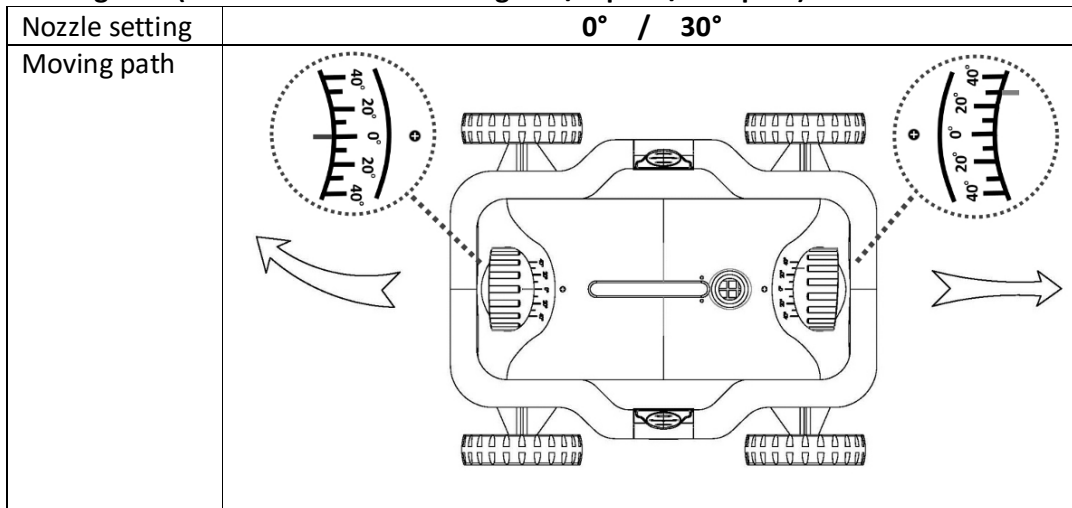

Setting 2 (recommended for round pool only, not for square/rectangular/oval pool)

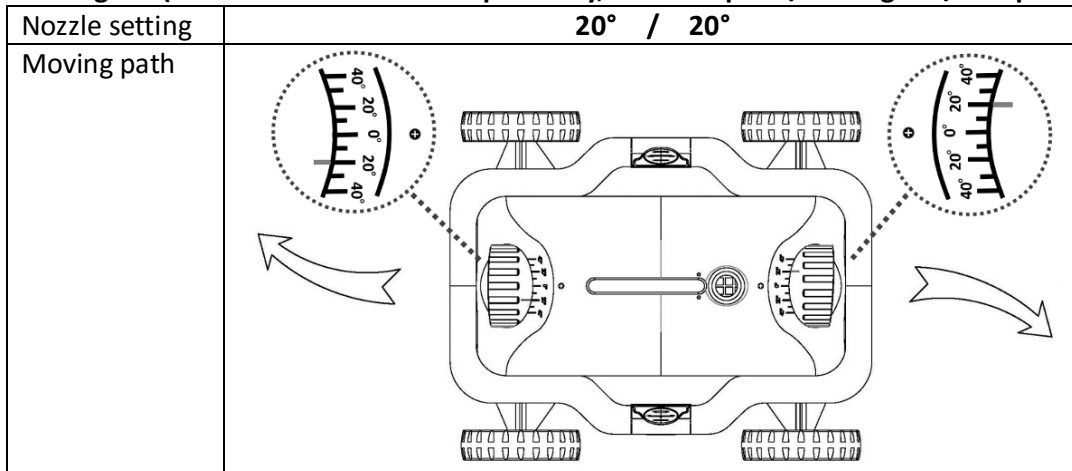

Setting 3 (recommended when cable twist happens on Setting 1)

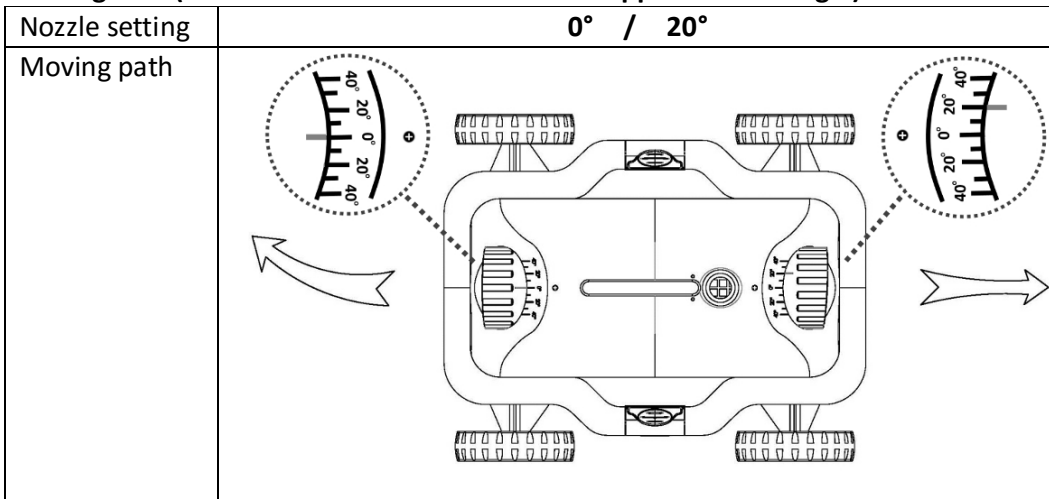

Setting 4 (recommended when cleaner does not reach all pool areas)

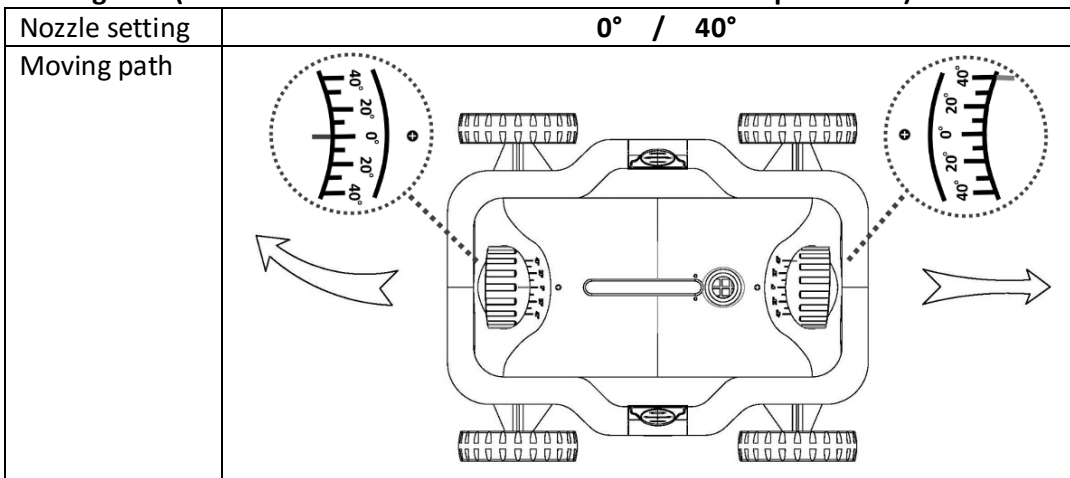

Because the propelling nozzle can be turned 360°, after implementing aforementioned settings, make sure the smallest flap on the propelling nozzle opening is positioned at the bottom. Here is an example of the nozzle set at 0° degree marking.



In case it is difficult to clean debris from certain spots or corners, turn propelling nozzle to 180° from the original degree setting (smallest flap is therefore positioned on top) to divert water jetting towards the pool floor in order to move the debris or fine particles to an area where the cleaner has access.

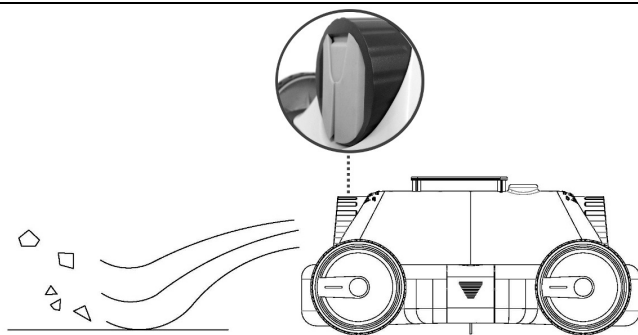

OPERATION

WARNING!

- To prevent the cleaner's cable from getting pulled and twisted, it is recommended to turn off your pool's filtration system while your cleaner is in operation.
- NEVER operate the cleaner when people are in the pool.
- Check the power cord and cable for cuts before starting the operation. NEVER operate the cleaner or Power Supply & Control unit if the power cord or floating cable is worn or damaged. Store the cord or cable to prevent it from being damaged by the lawn movers, hedge trimmers and other equipment.
- In order to avoid overheating and potential damage of components, never cover the power supply and control unit.
- NEVER permit children to operate this cleaner.
- Do not use the cleaner if the pool temperature does not fall into this range: 10°C – 40°C (50°F – 104°F)
- If there are stones, roots or metal corrosion in contact with the underside of the liner, clean them out before operating the cleaner. If necessary, have a qualified professional do the cleaning.
- If the liner is brittle or damaged, have a qualified professional perform the necessary repairs or liner replacement before operating the cleaner.
- Remove articles from the pool deck/top frame before operating the cleaner.
- Remove the pool ladder from the pool before operating the cleaner.

CAUTION:

- In order to avoid causing severe damage to the cleaner, do not switch on the cleaner until it is fully submerged in water.
- Remove hazardous obstacles such as children's toys, floating loungers and chemical dispensers, etc. from the pool before placing the cleaner in water and initiating operation.
- The cleaner must be installed and operated as specified in this manual.
- Do not restart the cleaner immediately after it stops. Wait for at least 30 seconds before restarting.
- Do not drive the cleaner out of water. Otherwise, it will damage the cleaner
- Must clean out the debris from the cleaner and mesh filter plate before each operation. Refer to "**CARE & MAINTENANCE**" section for how to remove the debris. Excessive debris inside the cleaner will change the cleaner's weight and speed, which can cause it to deviate from the selected path.

• Submerging the cleaner into the pool

- Use the cleaner's handle to lift it, hold the cable with your free hand, and gently place the cleaner into the water. Make sure the front of the cleaner (other side of the cable) is facing the water upon entry. Continue to hold the cable until the cleaner is filled with water (no more bubbles escaping) and begins to sink to the pool bottom. Release the rest of the cable. The cleaner is ready to operate.

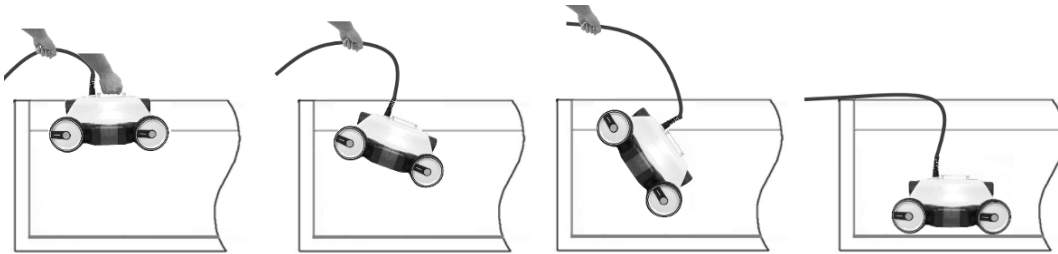

For pools with a flat bottom, release the cleaner from the middle of the longer side of the pool.

Note:

1. In order to avoid scratching/damaging the pool (particularly vinyl and soft wall pools), avoid contact with the pool walls while placing the cleaner inside the water.
2. Make sure the mesh filter plate is in place before placing the cleaner into the water.
3. Make sure the filter tray is secured by the side knobs. Side knobs should completely clip into the cleaner by being pressed inward, as shown below.

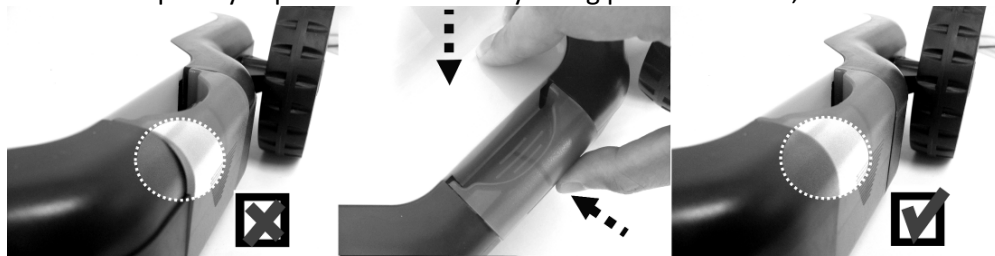

CAUTION:

- Ensure all the air inside has been evacuated completely (when you no longer see air bubbles discharged from the cleaner) and the cleaner sinks to the bottom of the pool.
- Spread out the floating cable over the pool water surface as evenly as possible, and make sure there are no kinks or coils in the cable.
- Do not place the cable plug in water.
- Do not move the floats along the cable

• Working mode selection

Control Panel

CAUTION! Do not lift the protective film on the control panel.

Item	Feature	Selection mode	Function
1	ON/OFF		Power On/Off
2	CYCLE	S	About 1 hour operation.
		M	About 1.5 hours operation.
		L	About 2 hours operation.
3	Indicator light bar		Corresponding light bar begin to flash after the mode is selected.

*Tap (hold for 1 second) the button to trigger the feature.

Tap "ON/OFF" to power on; indicator light of mode used during last operation begins to flash. Tap "CYCLE" button to select desired mode. Once the operation is finished, all 3 indicator lights will flash simultaneously.

Pool shape, water depth and pool floor are potential factors affecting the cleaner moving in the pool. If your pool size is already the maximum size that the cleaner is recommended for, select "L" mode, otherwise, select "M" as the initial start. Observe the cleaner is moving pattern and change to other selection if necessary. In addition, make sure the nozzle setting is properly selected.

Note: When turning on power of cleaner, the operated mode used previously is automatically selected.

CAUTION: Do not restart the cleaner immediately after stopping. Wait for at least 30 seconds before restarting.

- **Power connection**

WARNING!

- The power cord must be connected to a receptacle protected by a residential current device (RCD). Do not use an extension cord to connect the cleaner to an electric supply; directly connect to a properly-located electric outlet. The Power Supply & Control unit should be placed near the electric outlet.

- The Power Supply & Control unit should be placed in a dry, sheltered area at least 3.5 meters (11.5 feet) from the edge of the pool. The Power Supply & Control unit should not be left exposed in the rain or placed in puddles of water. NEVER submerge this unit in water.

- Check the power cord and cable for damages before initiating the operation. NEVER operate the cleaner or Power Supply & Control unit if the power cord or cable is worn or damaged. Locate the cord or cable to prevent it from being damaged by the lawn movers, hedge trimmers and other equipment.

Prior to connecting the power supply to the cleaner, make sure the rated voltage and frequency (hertz) of your electric outlet match the Power supply & control unit's rated input voltage: 230VAC, frequency: 50Hz or 110VAC, frequency: 60Hz

Now, connect the plug to the electric outlet. Tap the On/Off button and select the cycle mode to start the cleaning.

CARE & MAINTENANCE

- **Cleaning the cleaner compartment and mesh filter plate**

WARNING!

Cease the operation of the cleaner and switch off the power before removing the cleaner from the pool.

Caution

- The cleaner may become very heavy when filled with water.

1. Pull the cable gently and carefully to lift the cleaner to the water surface. Lift it by the handle and hold one end of the cleaner with the other hand and tilt it above the water for about 10-15 seconds to drain out the water left inside before carrying it away from the pool.

Note:

- In order to avoid scratching/damaging the pool (particularly vinyl and soft wall pools), avoid contact with the pool walls while removing the cleaner from the water.
2. Place the cleaner on a stable and flat surface and pull the side knob outward to release the cover.



CAUTION! Never detach the cover directly by force without releasing the knobs as it could damage the unit and the knobs.

3. Lift and remove the filter tray (together with the mesh filter plate).
4. Remove the debris thoroughly from the inside of the cleaner.
5. Use water to clean the mesh filter plate. Note: If the mesh filter plate is damaged, replace the unit before next operation.

To detach the mesh filter plate from the tray, push the hook to release its position on the notch along the frame.



Replace the new mesh filter plate by pressing the small hooks to the notches.



6. Put the filter tray (installed with mesh filter plate) back on the cleaner.
7. Position the cover correctly by aligning and placing its bottom flange into the filter tray. Push the side knobs outward to allow the cover go into the correct position.

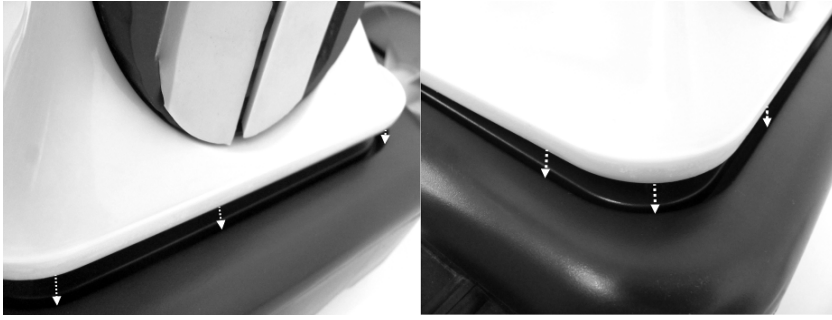

CAUTION! Never push forcefully to attach the cover directly as it could damage the unit and the side knobs.

Tips: If you encounter the below troubleshooting with your cleaner, then perhaps it is necessary to clean the filter bags as well as the interior of the cleaner:

- Cleaner slows down considerably
- Cleaner fails to remove debris
- Cleaner turns in different path constantly

- **Storage of the cleaner**

- Reverse the steps of assembly to disassemble the cable from the Power Supply and Control unit. Use a clean cloth to sweep the Power Supply and Control unit and cable. The cable should be coiled for storage.
- Drain the water from the cleaner.
- Use clean water to flush 1) the interior and exterior of the cleaner 2) the filter tray , mesh filter plate and cover (interior and exterior).
- Place the cleaner on a clean and level surface free of any sharp object that could damage the cleaner.
- Store in a dry, sheltered area where the temperature is between 5°C – 35°C.
- Do not leave the cleaner and its components to dry in direct sunlight.
- The Power Supply & Control unit should not be left exposed in the rain or placed in puddles of water.

Never store the cleaner and its components close to any pool chemicals as chemical fumes and / or spills could cause severe corrosive damage to them.

WARNING! Cleaner and components must be kept away from being used as means of access to the pool by children.

TROUBLE SHOOTING

Symptom	Possible reason	Corrective actions
Cable twists or coils up	Running time is too long	Stop the cleaner and uncoil the cable manually.
	Nozzle was set on large degree	Adjust nozzle to the smaller degree. Refer to section "How the cleaner works" & "Propelling nozzle setting"
	Cable was not fully released	Unplug power line, release cable
	Obstruction in pool	Remove obstruction in pool
	Excess cable in the pool	Remove excess cable from the pool and determine the required length of cable.
	Gets stuck on main drain cover	Turn off pool filter system
Cleaner does not reach all pool areas	Nozzle was set in improper degree	Refer to section "How the cleaner works" & "Propelling nozzle setting".
	Customized pool shape	Adjust the nozzle to large degree for a larger moving radian path. Refer to section "How the cleaner works" & "Propelling nozzle setting"
	Power Supply & Control unit was not positioned properly	Relocate the Power Supply & Control unit to a spot where the cleaner can have enough cable length to move in the entire pool.
	Pool filtration system is on	Turn off pool filter system to stop the water circulating as that might affect the cleaner's coverage.
	Cable not long enough in pool	Release more cable into the pool.
Cleaner does not work	Power cord is not well-connected	Re-plug the power cord and cable line according to the instructions provided.
	Damaged during transportation	Contact local dealer.
	Local rated voltage is not suitable for cleaner	Contact local dealer
Cleaner does not sink to the pool bottom	Air trapped inside cleaner	Turn off the power; submerge the cleaner in the pool again according to the instructions listed in this manual. Contact dealer if it is a frequent occurrence.
Cleaner does not catch the debris	Cleaner inside or mesh filter plate is clogged with excessive debris	Clean the cleaner inside and the mesh filter plate .
	Rectangular suction nozzle at the bottom of the filter tray is clogged.	Clean the suction nozzle.
Debris escapes from the cleaner	Suction nozzle door is clogged and opened	Clean the suction nozzle
	Suction nozzle door detached	Follow below steps to attach the door to the opening: 1) Place the spring onto the door side post as shown in below diagram. Pay attention to the spring end direction. 2) Put the short hook of the spring to the rib and attach the door post into the notch of the rib as shown. 3) Attach the other door post to the notch of the other rib.

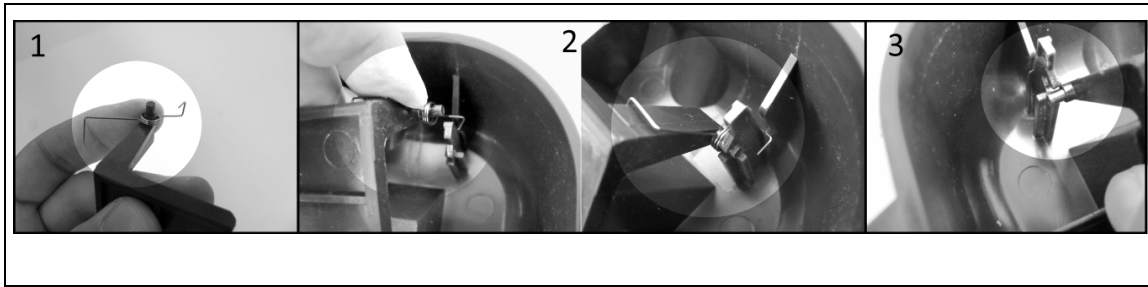

Environmental Programmes, WEEE European Directive	
	<p>Please respect the European Union regulations and help to protect the environment.</p> <p>Return non-working electrical equipment to a facility appointed by your municipality that properly recycles electrical and electronic equipment. Do not dispose them in unsorted waste bins.</p> <p>For items containing removable batteries, remove batteries before disposing of the product.</p>



© 2015 Kokido Development Ltd.. All rights reserved. No part of this document may be reproduced or transmitted in any form or by any means, electronic, mechanical, photocopying, recording, or otherwise, without prior written permission of Kokido Development Ltd. (v2)

PRECAUTIONS IMPORTANTES

Lire et suivre toutes les consignes.

Ne pas tenir compte des avertissements suivants peut entraîner des blessures fatales, des électrocutions ou des noyades.

- **AVERTISSEMENT !** Cet appareil électrique n'est pas prévu pour être utilisé par des personnes (y compris des enfants) dont les capacités physiques, sensorielles ou mentales sont réduites, ou manquant d'expérience et de connaissance, à moins qu'elles soient encadrées ou qu'elles aient reçu des explications concernant l'utilisation de cet appareil par une personne responsable de leur sécurité.
- **AVERTISSEMENT !** Le bloc alimentation & panneau de contrôle doit être placé dans un endroit sec et abrité à au moins 3.5 mètres (11.5 feet) du bord de la piscine. Le bloc alimentation & panneau de contrôle ne doit pas être laissé sous la pluie ou placé dans des flaques d'eau. Ne JAMAIS immerger ce bloc dans l'eau.
- **AVERTISSEMENT !** Le cordon d'alimentation doit être connecté à une prise électrique protégée par un disjoncteur différentiel à courant résiduel (DDR). Ne pas utiliser de rallonge électrique pour relier le robot à l'alimentation électrique ; choisir une prise électrique située de manière appropriée. Le bloc alimentation & panneau de contrôle doit être placé près de la prise électrique.
- **AVERTISSEMENT !** Ne JAMAIS faire fonctionner le robot lorsque des baigneurs sont dans la piscine.
- **AVERTISSEMENT !** Vérifier la présence d'entailles dans le cordon électrique et le câble du robot avant de le mettre en fonctionnement. Ne JAMAIS faire fonctionner le robot ou le bloc alimentation & panneau de contrôle si le cordon électrique ou le câble flottant est usé ou endommagé. Contacter immédiatement le revendeur local pour le remplacer. Placer le cordon et le câble de manière à éviter qu'ils soient endommagés par les tondeuses, les coupes haies ou d'autres équipements.
- **AVERTISSEMENT !** Si le câble d'alimentation est détérioré, il doit être remplacé par le fabricant, son agent ou une personne qualifiée afin d'éviter tout danger.
- **AVERTISSEMENT !** Afin d'éviter des surchauffes et des dégradations potentielles des composants, ne jamais couvrir le bloc alimentation & panneau de contrôle.
- **AVERTISSEMENT !** Ne JAMAIS ouvrir le bloc alimentation & panneau de contrôle. Seuls des électriciens / personnels qualifiés peuvent ouvrir le bloc alimentation & panneau de contrôle et le moteur assemblé ; la garantie sera invalidée dans le cas contraire.
- **AVERTISSEMENT !** Il est impératif de changer dans les plus brefs délais tout élément ou ensemble d'éléments détérioré. N'utiliser que des pièces agréées par le fabricant ou le distributeur.
- **AVERTISSEMENT !** Ne pas tenter de réparer par vous-même le robot, le bloc alimentation & panneau de contrôle, le cordon électrique ou le câble.

- **AVERTISSEMENT !** Ne pas retirer les vis des composants électriques, du moteur et de l'alimentation. Aucune pièce interne n'est réparable par l'utilisateur (excepté le bac et le plateau de filtration). Pour toute réparation, faire appel uniquement à des personnes qualifiées.
- **AVERTISSEMENT !** Ne JAMAIS permettre aux enfants d'utiliser le robot.
- **AVERTISSEMENT !** Conserver le robot hors de portée des enfants.
- **AVERTISSEMENT !** Le robot et ses composants doivent être placés de manière à empêcher les jeunes enfants de les utiliser comme moyens d'accès à la piscine.
- **AVERTISSEMENT !** Vérifier régulièrement la présence de débris dans le compartiment du robot et sur le plateau de filtration.
- **AVERTISSEMENT !** Afin d'éviter des dégradations importantes du robot, ne jamais allumer le robot avant qu'il soit totalement immergé dans l'eau.
- **AVERTISSEMENT !** Si des pierres, des racines ou de la corrosion métallique sont en contact avec le dessous du liner, les retirer avant d'utiliser le robot. Si nécessaire, faire intervenir un professionnel qualifié pour le nettoyage.
- **AVERTISSEMENT !** Si le liner est fragilisé ou endommagé, faire intervenir un professionnel qualifié pour procéder aux réparations nécessaires ou au remplacement du liner avant d'utiliser le robot.
- **AVERTISSEMENT !** Retirer tous les objets de la margelle/du bord du bassin avant d'utiliser le robot.
- **AVERTISSEMENT !** Retirer l'échelle du bassin avant d'utiliser le robot.
- **ATTENTION :** Ne JAMAIS sortir le robot de l'eau en tirant directement sur le câble. Pour le sortir, tirer doucement sur le câble jusqu'à ce que le robot soit proche de la surface de l'eau puis soulever le robot par la poignée sur le couvercle.
- **ATTENTION :** Retirer tout obstacle dangereux tel que jouets pour enfants, chaises flottantes et distributeurs de produits chimiques, etc. avant de placer le robot dans l'eau et de le faire fonctionner.
- **ATTENTION :** Le robot doit être installé et utilisé conformément à ce manuel.
- Pour des performances optimales, avant d'allumer le robot, s'assurer que l'air a été totalement évacué (aucune bulle d'air ne doit plus s'échapper du robot) et placer le robot complètement au fond de la piscine.
- Ne pas déplacer les flotteurs du câble électrique. Toujours les laisser dans leur position initiale.
- Le bac de filtration doit être nettoyé après chaque utilisation ; ne pas le faire affectera la performance du robot. Une quantité importante de débris dans le robot modifiera son poids et influencera son trajet et sa vitesse de déplacement.
- Lorsqu'il n'est pas utilisé, le robot doit être sorti de l'eau et stocké dans un endroit frais et ventilé sans exposition directe au soleil.
- Afin d'éviter que le bloc alimentation & panneau de contrôle soit entraîné dans l'eau accidentellement lorsque le robot fonctionne, il est fortement recommandé d'utiliser une corde de sécurité et un crochet pour le sécuriser.
- Ne pas soulever le film protecteur sur le panneau de contrôle.
- Eteindre le système de filtration lorsque le robot fonctionne.

Conserver ce manuel pour consultation ultérieure.

MIEUX CONNAITRE VOTRE ROBOT

• Introduction

Le robot-aspirateur est idéal pour les piscines hors sol à fonds plats. En plus de son efficacité, il est également capable de capturer les plus petites particules de l'ordre de 180 µm.

Le robot utilise le courant continu 24V.

• Spécifications

1. Tension nominale d'entrée :
K900CBX- 230VAC~50Hz
K900BX/US - 110VAC~60Hz
2. Tension nominale de sortie : 24V DC
3. Puissance nominale : 150W
4. Modes de fonctionnement : Auto: 1h/1.5h/2h
5. Longueur de câble : 9m (29.5ft).
6. Capacité de filtration : 18m³/h
7. Porosité de filtration : 180µm
8. Température de l'eau pour l'utilisation du robot : 10°C - 35°C (50°F - 95°F)
9. Vitesse de déplacement : 20m/min
10. Classe IP: robot (IPX8) ; bloc alimentation & panneau de contrôle (IPX5)
11. Température ambiante pour le bloc alimentation : 10°C - 40°C (50°F – 104°F)
12. Profondeur maximum du bassin:2.0m
13. Capacité à monter les parois : NON

- Composants



1. Couvercle avec câble



2. Bac de filtration



3. Plateau de filtration remplaçable

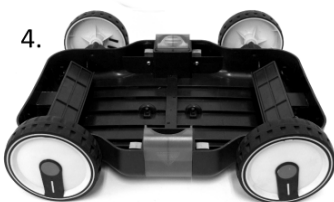

4. Socle du robot

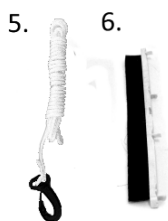

5. Corde et crochet



6. Barre de brosses



7. Bloc alimentation & panneau de contrôle

Remarque : Les photos du produit/des pièces dans ce manuel sont présentées uniquement à titre d'exemple. Le produit/les pièces peuvent varier selon le modèle acheté.

COMMENT FONCTIONNE LE ROBOT

Le robot a deux buses de propulsion ajustables à chaque extrémité. L'eau est aspirée par le dessous (buse d'aspiration à chaque extrémité) du robot, passe dans le plateau de filtration puis ressort par la buse de propulsion ouverte. L'eau expulsée par la buse propulse le robot en avant. Les buses de propulsion s'ouvrent alternativement, permettant les allers retours du robot sur le fond de la piscine. Lors de son déplacement, les débris sont aspirés et stockés dans le socle du robot (sous le plateau de filtration).

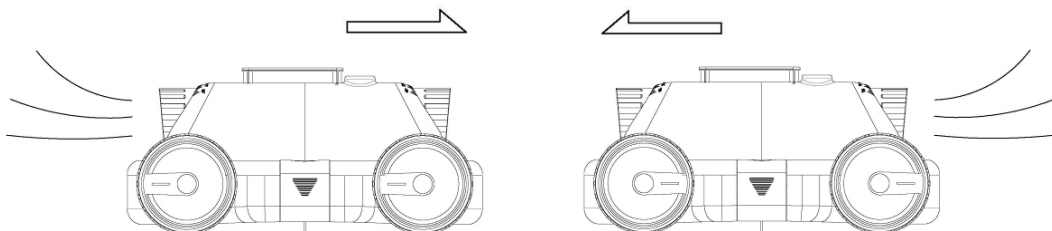

Le réglage des buses de propulsion selon différents repères (0° .. 20° .. 40°) permet au robot de suivre différents trajets. Le robot se déplace en ligne presque droite lorsque la buse est positionnée sur 0° . Régler la position buse de propulsion sur un autre repère fera tourner le robot du côté gauche/droit selon l'orientation de la buse de propulsion puis le robot suivra sa trajectoire. Plus le repère sur lequel est positionné la buse est élevé, plus large sera la trajectoire du robot.

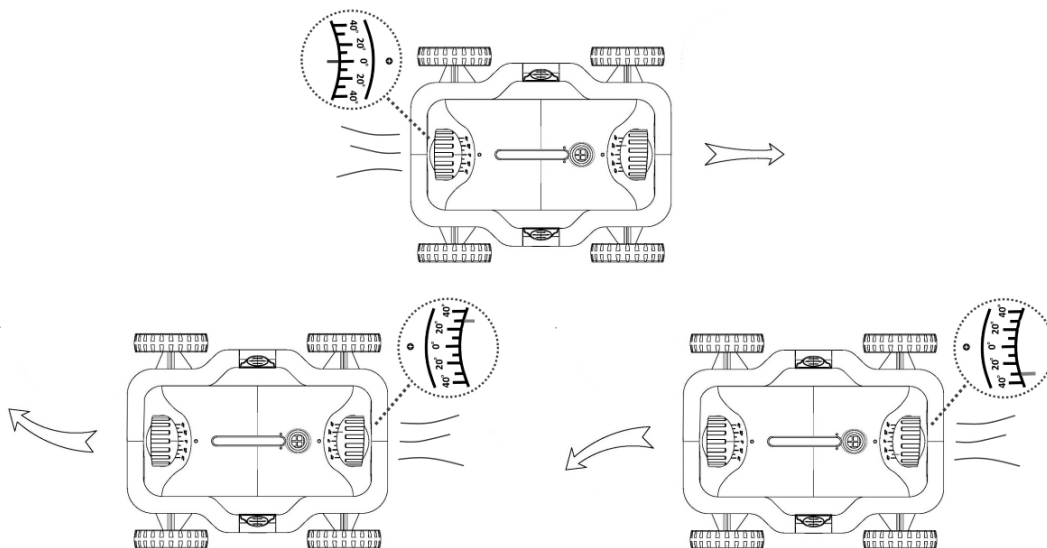

REMARQUE : Le robot **NE CHANGE PAS** automatiquement de direction au contact de la paroi du bassin. La durée du déplacement en marche avant & arrière du robot varie en fonction des réglages du mode « CYCLE ».

INITIALISATION

• Positionnement du bloc alimentation & panneau de contrôle

S'assurer que le bloc alimentation & panneau de contrôle est placé à un endroit où la longueur du câble permet au robot d'atteindre tous les angles du bassin.

AVERTISSEMENT ! Le bloc alimentation & panneau de contrôle doit être placé dans un endroit sec et abrité à au moins 3.5 mètres (11.5 feet) du bord de la piscine. Le bloc alimentation & panneau de contrôle ne doit pas être laissé sous la pluie ou placé dans des flaques d'eau. Ne JAMAIS immerger ce bloc dans l'eau.

Afin d'éviter que le bloc alimentation & panneau de contrôle soit entraîné dans l'eau accidentellement lorsque le robot fonctionne, il est fortement recommandé d'utiliser la corde et le crochet fournis pour fixer le bloc sur place.

• Connexion du câble du robot au bloc alimentation & panneau de contrôle

AVERTISSEMENT !

- Ne pas relier le bloc alimentation & panneau de contrôle à la source d'alimentation avant de connecter le câble
- Ne jamais toucher la prise et la fiche avec les mains ou le corps mouillés ou en étant dans l'eau.

Brancher le câble sur la prise du bloc alimentation & panneau de contrôle en alignant l'encoche de la fiche avec la rainure en haut de la prise. Pousser la fiche dans la prise et tourner le capuchon à vis dans le sens des aiguilles d'une montre sur la prise.

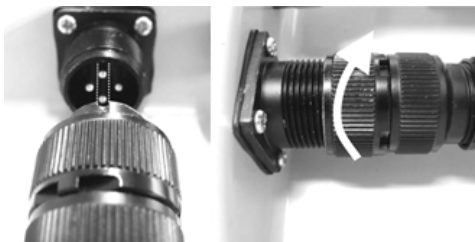

• Installation de la brosse sur le robot

- Aligner les crochets de la barre avec les trous sur le socle du robot comme indiqué, et appuyer pour insérer chaque crochet dans les trous jusqu'à ce qu'il soit bien fixé.

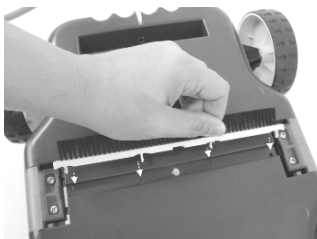

- Pour retirer la barre de brosse, pousser les crochets pour les libérer des trous.

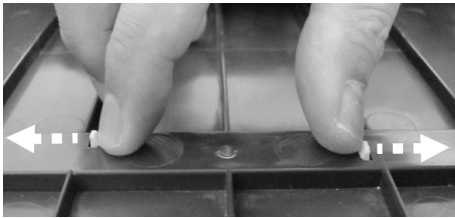

• Réglage des buses

Remarque : Les indications en degrés ci-dessous sont fournies à titre indicatif, les nombres ne sont pas le reflet des angles de courbure. Ces indications sont à considérer comme la direction et l'angle du trajet suivi par le robot.

Les instructions ci-dessous sont des recommandations de réglage initial pour différents bassins et situations ; il est possible de personnaliser les réglages en fonction de l'état du bassin et des principes de fonctionnement mentionnés ci-dessous.

Réglage 1 (recommandé pour des bassins rectangulaires/carrés/ ovales)

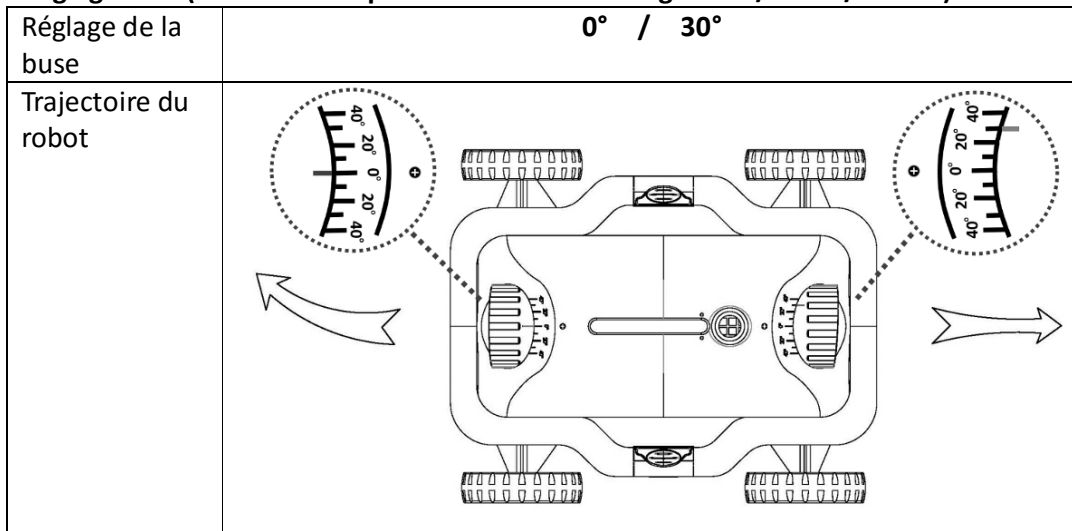

Réglage 2 (recommandé pour des bassins ronds uniquement, ne pas utiliser pour des bassins rectangulaires/carrés/ ovales)

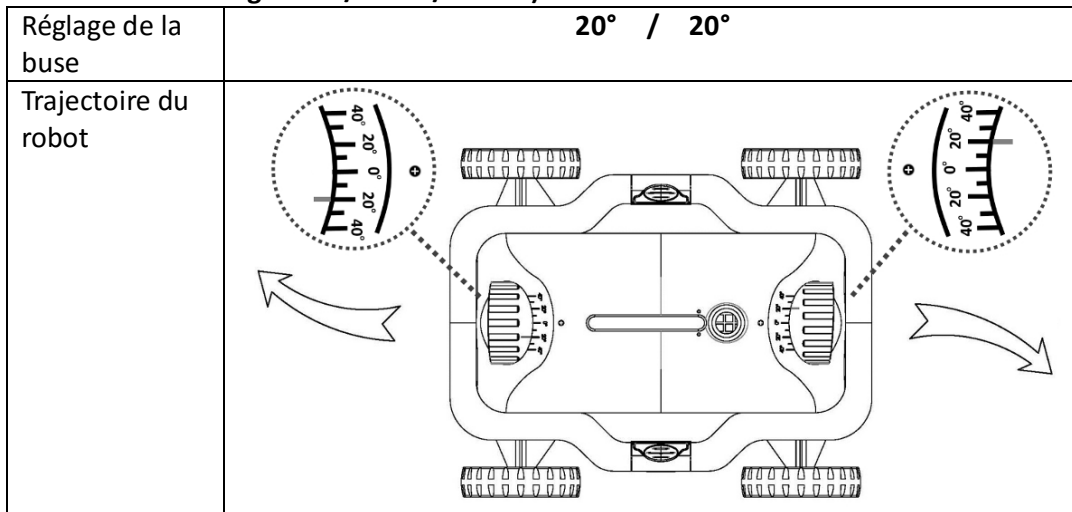

Réglage 3 (recommandé lorsque le câble s'entortille avec le Réglage 1)

Réglage de la buse	0° / 20°
Trajectoire du robot	

Réglage 4 (recommandé lorsque le robot n'atteint pas toutes les zones du bassin)

Réglage de la buse	0° / 40°
Trajectoire du robot	

La buse de propulsion pouvant pivoter à 360°, s'assurer, après avoir suivi les réglages mentionnés ci-dessus, que le plus petit des 3 clapets de la buse de propulsion est positionné en bas. Voici une représentation de la buse réglée sur le repère 0°.



Lorsqu'il est difficile de nettoyer les débris à certains endroits ou coins du bassin, tourner la buse de propulsion à 180° par rapport au réglage initial (le plus petit clapet est alors positionné en haut) pour dévier le flux d'eau vers le fond du bassin afin de déplacer les débris ou les fines particules vers une zone accessible par le robot.

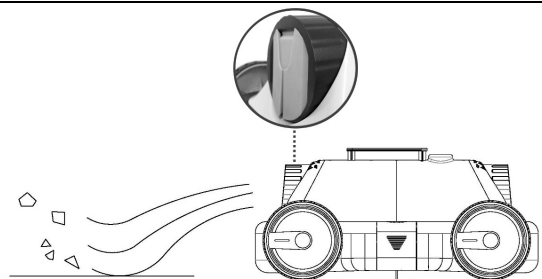

FONCTIONNEMENT

AVERTISSEMENT !

- Afin d'éviter que le câble soit repoussé et entortillé, il est recommandé d'éteindre le système de filtration lorsque le robot fonctionne.
- Ne JAMAIS faire fonctionner le robot lorsque des baigneurs sont dans la piscine.
- Vérifier la présence d'entailles dans le cordon électrique et le câble du robot avant de le mettre en fonctionnement. Ne JAMAIS faire fonctionner le robot ou le bloc alimentation & panneau de contrôle si le cordon électrique ou le câble flottant est usé ou endommagé. Placer le cordon et le câble de manière à éviter qu'ils soient endommagés par les tondeuses, les coupes haies ou d'autres équipements.
- Afin d'éviter des surchauffes et des dégradations potentielles des composants, ne jamais couvrir le bloc alimentation & panneau de contrôle.
- Ne JAMAIS permettre aux enfants d'utiliser ce robot.
- Ne pas utiliser le robot si la température de l'eau est hors de ces limites : 10°C – 40°C (50°F – 104°F)
- Si des pierres, des racines ou de la corrosion métallique sont en contact avec le dessous du liner, les retirer avant d'utiliser le robot. Si nécessaire, faire intervenir un professionnel qualifié pour le nettoyage.
- Si le liner est fragilisé ou endommagé, faire intervenir un professionnel qualifié pour procéder aux réparations nécessaires ou au remplacement du liner avant d'utiliser le robot.
- Retirer tous les objets de la margelle/du bord du bassin avant d'utiliser le robot.
- Retirer l'échelle du bassin avant d'utiliser le robot.

ATTENTION :

- Afin d'éviter des dégradations importantes du robot, ne jamais allumer le robot avant qu'il soit totalement immergé dans l'eau.
- Retirer tout obstacle dangereux tel que jouets pour enfants, chaises flottantes et distributeurs de produits chimiques, etc. avant de placer le robot dans l'eau et de le faire fonctionner.
- Le robot doit être installé et utilisé conformément à ce manuel.
- Ne pas redémarrer le robot immédiatement après son arrêt. Attendre au moins 30 secondes avant le redémarrage.
- Ne pas faire fonctionner le robot hors de l'eau. Cela endommagerait le robot.
- Les débris doivent être retirés du robot et du plateau de filtration avant chaque utilisation. Se référer à la section "**ENTRETIEN & MAINTENANCE**" pour la procédure de retrait des débris. Une quantité importante de débris dans le robot modifiera son poids et sa vitesse, ce qui peut le dévier du trajet sélectionné.

• Immersion du robot dans la piscine

- Utiliser la poignée du robot pour soulever l'appareil, tenir le câble avec votre main libre puis mettre doucement le robot dans l'eau. S'assurer que l'avant du robot (face opposée au câble) est face à l'eau lors de l'immersion. Tenir le câble jusqu'à ce que le robot soit rempli d'eau (aucune bulle ne doit s'échapper) et commence à couler au fond de la piscine. Libérer le reste du câble et le robot est maintenant prêt à fonctionner.

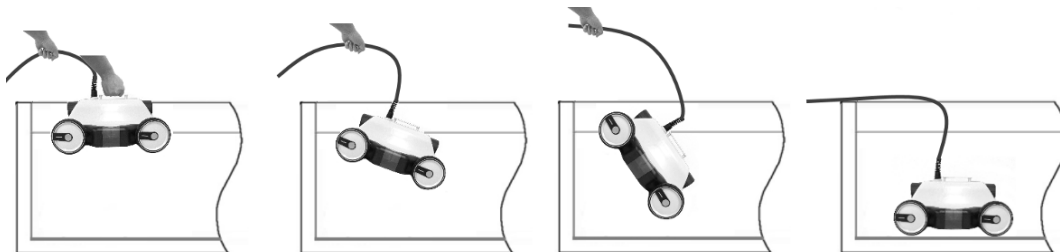

Pour les piscines à fond plat, mettre le robot au milieu du plus long côté de la piscine.

Remarque :

1. Afin d'éviter les éraflures / dégradations de la paroi de la piscine (notamment les liners et les piscines à parois souples), éviter toute forme de contact entre le robot et la paroi de la piscine lors de l'immersion du robot dans le bassin.
2. S'assurer que le plateau de filtration est en place avant d'immerger le robot dans l'eau.
3. S'assurer que le bac de filtration est fixé par les poignées latérales. Les poignées latérales doivent être complètement enclenchées dans le robot, comme indiqué ci-dessous, en exerçant sur la poignée une pression vers l'intérieur.

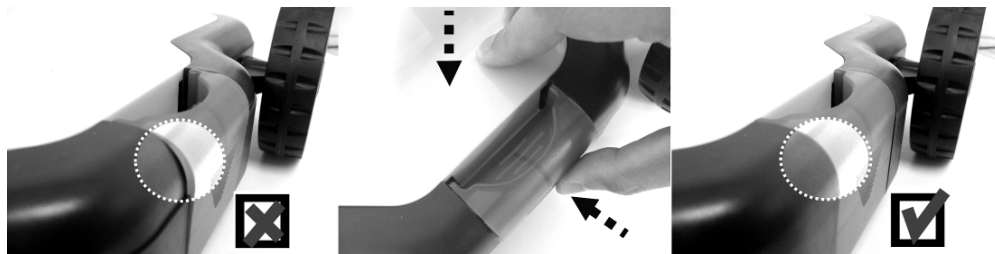

ATTENTION :

- S'assurer que l'air a été totalement évacué du robot (aucune bulle d'air ne doit plus s'échapper du robot) et que le robot est au fond de la piscine.
- Déployer le câble flottant à la surface de la piscine aussi uniformément que possible et s'assurer qu'il n'y a pas de nœud dans le câble.
- Ne pas mettre la prise du câble dans l'eau.
- Ne pas déplacer les flotteurs le long du câble.

• Sélection du mode de fonctionnement

Panneau de contrôle

ATTENTION ! Ne pas soulever le film protecteur sur le panneau de contrôle.

	N°	Fonction	Sélection de mode	Explication
	1	ON/OFF		Marche/Arrêt
	2	CYCLE	S	Environ 1h de fonctionnement
			M	Environ 1h30 de fonctionnement
			L	Environ 2h de fonctionnement
	3	Témoins lumineux		Le voyant lumineux correspondant commence à clignoter lorsque le mode est sélectionné.

*Appuyer sur le bouton (maintenir pendant 1 seconde) pour déclencher la fonction.

Appuyer sur "ON/OFF" pour mettre en marche. Le témoin lumineux du mode retenu lors de la dernière utilisation commence à clignoter. Appuyer sur le bouton "CYCLE" pour sélectionner le mode souhaité. Après cette opération, les 3 témoins lumineux clignoteront simultanément.

La forme du bassin, sa profondeur et sa planéité sont des facteurs qui peuvent affecter les déplacements du robot dans la piscine. Si la taille de votre bassin est la taille maximum pour laquelle est recommandé le robot, sélectionner le mode "L", sinon sélectionner le mode "M" en réglage initial. Observer le trajet du robot et modifier le mode si nécessaire. En complément, s'assurer que le réglage des buses a été correctement effectué.

Remarque : Le dernier mode utilisé recommencera à zéro à chaque mise en marche du robot.

ATTENTION : Ne pas redémarrer le robot immédiatement après son arrêt. Attendre au moins 30 secondes avant le redémarrage.

- **Connexion électrique**

AVERTISSEMENT !

- Le cordon d'alimentation doit être connecté à une prise électrique protégée par un disjoncteur différentiel à courant résiduel (DDR). Ne pas utiliser de rallonge électrique pour relier le robot à l'alimentation électrique ; choisir une prise électrique située de manière appropriée. Le bloc alimentation & panneau de contrôle doit être placé près de la prise électrique.

- Le bloc alimentation & panneau de contrôle doit être placé dans un endroit sec et abrité à au moins 3.5 mètres (11.5 feet) du bord de la piscine. Le bloc alimentation & panneau de contrôle ne doit pas être laissé sous la pluie ou placé dans des flaques d'eau. Ne JAMAIS immerger ce bloc dans l'eau.

- Vérifier la présence d'entailles dans le cordon électrique et le câble du robot avant de le mettre en fonctionnement. Ne JAMAIS faire fonctionner le robot ou le bloc alimentation & panneau de contrôle si le cordon électrique ou le câble flottant est usé ou endommagé. Placer le cordon et le câble de manière à éviter qu'ils soient endommagés par les tondeuses, les coupe-haies ou d'autres équipements.

Avant de connecter le robot à la source d'alimentation, s'assurer que la tension nominale et la fréquence (hertz) de la prise électrique correspondent à celles du robot : 230V AC, fréquence : 50Hz ou 110V AC, fréquence : 60Hz.

A présent, connecter la fiche à la prise électrique. Appuyer sur le bouton On/Off et sélectionner le cycle de fonctionnement pour démarrer le nettoyage.

ENTRETIEN & MAINTENANCE

- **Nettoyage du compartiment du robot et du plateau de filtration**

AVERTISSEMENT !

Arrêter le robot et couper l'alimentation électrique avant de retirer le robot de la piscine.

ATTENTION :

- Le robot peut être très lourd lorsqu'il est rempli d'eau.

1. Tirer précautionneusement sur le câble pour remonter le robot à la surface, le soulever par la poignée et tenir l'autre extrémité du robot avec l'autre main, incliner le robot au-dessus de l'eau pendant 10 à 15 secondes pour évacuer l'eau contenue dans le robot avant de le transporter.

Remarque :

- Afin d'éviter les éraflures / dégradations de la paroi de la piscine (notamment les liners et les piscines à parois souples), éviter tout contact entre le robot et la paroi de la piscine lors du retrait du robot dans le bassin.
2. Poser le robot sur une surface plane et stable et tirer les poignées latérales vers l'extérieur pour libérer le couvercle du robot.

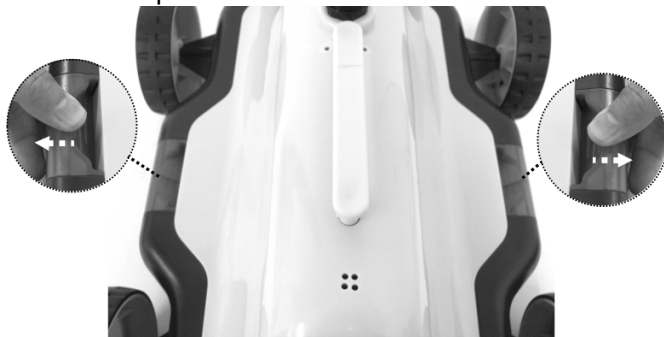

ATTENTION! Ne jamais retirer le couvercle en forçant sans libérer les poignées, cela pourrait endommager la pièce et les poignées.

3. Soulever et retirer le bac de filtration (avec le plateau de filtration).
4. Retirer minutieusement les débris de l'intérieur du robot.
5. Nettoyer le plateau de filtration à l'eau claire. Remarque : Si le plateau de filtration est endommagé, le remplacer avant la prochaine utilisation.
Pour détacher le plateau de filtration du bac, pousser sur les crochets pour les libérer des encoches le long du cadre.



Remettre le plateau de filtration en pressant les petits crochets dans les encoches.



6. Réinstaller le bac de filtration (avec le plateau) dans le robot.
7. Positionner correctement le couvercle en alignant et en plaçant le rebord inférieur dans le bac de filtration. Pousser les poignées latérales vers l'extérieur pour permettre la mise en place du couvercle.

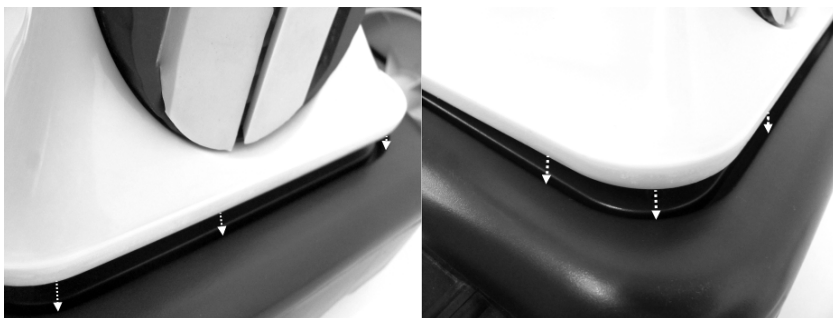

ATTENTION! Ne jamais pousser énergiquement pour fixer le couvercle directement, cela pourrait endommager la pièce et les poignées latérales.

Astuce : Si vous rencontrez les situations listées ci-dessous, il peut être nécessaire de nettoyer le plateau de filtration et l'intérieur du robot :

- Le robot ralentit considérablement
- Le robot ne retire pas les débris
- Le robot change sans cesse de trajet

• Stockage du robot

- Reprendre les étapes d'assemblage en sens inverse pour détacher le câble du bloc d'alimentation & panneau de contrôle. Utiliser un linge propre et sec pour essuyer le bloc alimentation & panneau de contrôle et le câble. Le câble doit être enroulé pour le stockage.
- Vidanger l'eau du robot.
- Utiliser de l'eau douce pour nettoyer 1) l'intérieur et l'extérieur du robot 2) le bac de filtration, le plateau et le couvercle (intérieur et extérieur).
- Placer le robot sur une surface propre et plane qui ne présente aucun objet tranchant qui pourrait endommager le robot.
- Stocker dans un endroit sec et abrité où la température oscille entre 5°C et 35°C.
- Ne pas laisser le robot et ses composants sécher en plein soleil.
- Le bloc alimentation & panneau de contrôle ne doit pas être laissé sous la pluie ou placé dans des flaques d'eau.

Ne jamais stocker le robot et ses composants à proximité de produits chimiques, les émanations et/ou les éclaboussures peuvent entraîner une corrosion sévère.

AVERTISSEMENT ! Le robot et ses composants doivent être placés de manière à empêcher les enfants de les utiliser comme moyens d'accès à la piscine.

DEPANNAGE

Symptômes	Causes possibles	Actions correctives
Le câble se tord ou s'entortille.	Le cycle de fonctionnement est trop long.	Arrêter le robot et démêler le câble manuellement.
	La buse de propulsion est réglée sur un repère élevé.	Régler la buse sur un repère plus petit. Se référer à la section "Comment fonctionne le robot" & "Réglage des buses".
	Le câble n'a pas été totalement déroulé.	Débrancher la source d'alimentation, dérouler le câble.
	Il y a un obstacle dans la piscine.	Retirer l'obstacle de la piscine.
	Il y a trop de câble dans la piscine.	Retirer l'excès de câble et s'assurer de la longueur correcte dans la piscine.
	Le câble reste collé contre la buse d'aspiration de la piscine.	Eteindre le système de filtration.
Le robot n'atteint pas toutes les zones de la piscine.	La buse de propulsion est réglée sur un repère inapproprié.	Se référer à la section "Comment fonctionne le robot" & "Réglage des buses".
	La forme du bassin est spécifique.	Régler la buse sur un grand repère pour un trajet plus large. Se référer à la section "Comment fonctionne le robot" & "Réglage des buses".
	Le bloc alimentation & panneau de contrôle n'a pas été positionné correctement.	Déplacer le bloc alimentation & panneau de contrôle dans une zone qui offre une longueur de câble suffisante pour que le robot atteigne toutes les zones de la piscine.
	Le système de filtration est allumé.	Eteindre le système de filtration de la piscine pour arrêter la circulation d'eau qui peut affecter le déplacement du robot.
	Il n'y a pas assez de câble dans la piscine.	Laisser plus de câble dans la piscine.
Le robot ne fonctionne pas.	Le câble électrique n'est pas bien connecté.	Reconnecter le câble conformément aux instructions fournies.
	Le robot a été endommagé lors du transport.	Contactez votre revendeur.
	La tension locale n'est pas compatible avec le robot.	Contactez votre revendeur.
Le robot ne coule pas au fond de la piscine.	Il y a de l'air dans le robot.	Couper l'alimentation électrique, immerger à nouveau le robot dans l'eau en suivant les instructions de ce manuel. Contacter votre revendeur si cela arrive fréquemment.
Le robot n'aspire pas les débris.	L'intérieur du robot ou le plateau de filtration est obstrué par une trop grande quantité de débris.	Nettoyer l'intérieur du robot et le plateau de filtration.
	La buse d'aspiration rectangulaire du bac de filtration est obstruée.	Nettoyer la buse.
Des débris s'échappent du robot.	La buse d'aspiration est obstruée et ouverte.	Nettoyer la buse d'aspiration.
	Le clapet de la buse d'aspiration est détaché.	Suivre les étapes suivantes pour fixer le clapet : 1) Mettre le ressort sur le montant du clapet comme indiqué dans le schéma ci-dessous. Faire attention au sens du ressort. 2) Mettre le petit crochet du ressort dans la nervure et fixer le montant du clapet dans l'encoche de la nervure comme indiqué. 3) Mettre l'autre montant du clapet dans l'encoche de l'autre nervure.

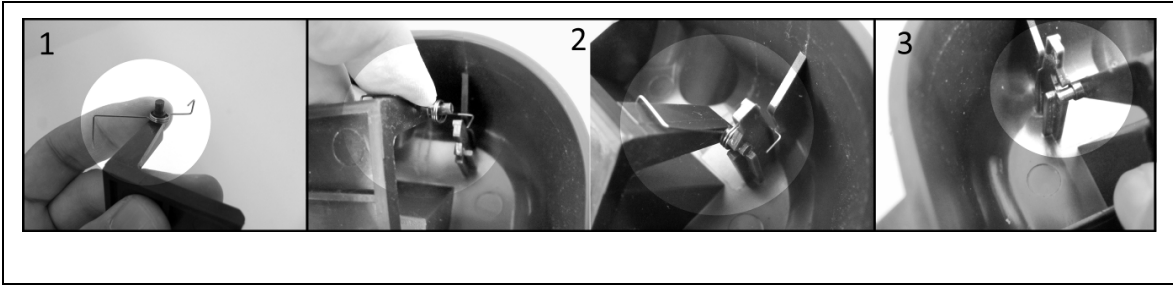

Protection de l'Environnement, Directive Européenne DEEE	
	<p>Merci de respecter les réglementations européennes et d'aider à la protection de l'environnement.</p> <p>Retourner les appareils électriques défectueux à un organisme chargé de recycler les appareils électriques et électroniques. Ne pas les jeter à la poubelle.</p> <p>Pour les articles à piles, retirer les piles avant de vous débarrasser des produits.</p>



© 2015 Kokido Development Ltd. Tous droits réservés. Aucune partie de ce document ne peut être reproduite ou transmise sous aucune forme ou par quelque moyen électronique, mécanique, par photocopie, enregistrement ou autre, sans l'autorisation écrite préalable de Kokido Development Ltd. (v2)

PRECAUCIONES IMPORTANTES

Lea y Siga Todas las Instrucciones

No leer las siguientes advertencias puede causar una lesión mortal, la electrocución o el ahogamiento.

- **ADVERTENCIA!** Este aparato no está diseñado para su uso por personas (incluyendo a niños) con capacidades físicas, sensoriales o mentales reducidas, o con falta de experiencia y conocimiento, a menos que estén bajo la supervisión de operación, o recibiendo instrucciones sobre el uso del aparato por una persona responsable de su seguridad.
- **ADVERTENCIA!** La fuente de alimentación y la unidad de control deben ser colocadas en un área seca, a cubierto al menos a 3,5 metros del borde de la piscina. La fuente de alimentación y la unidad de control no debe ser expuestos a lluvia o colocados en los charcos del agua. NUNCA sumerja esta unidad en el agua.
- **ADVERTENCIA!** El cable de alimentación debe conectarse a un tomacorriente protegido por un dispositivo de corriente residual (RCD). No utilice un cable de extensión para conectar el limpiafondos al suministro eléctrico; utilizar una toma de corriente correctamente ubicada. La fuente de alimentación y la unidad de control debe ser colocada cerca de la salida toma de corriente.
- **ADVERTENCIA!** NUNCA utilice el limpiafondos cuando hay personas en la piscina.
- **ADVERTENCIA!** Compruebe el cable de alimentación para evitar daños o lesiones antes de iniciar la operación. NUNCA manejar el limpiafondos, la fuente de alimentación o la unidad de control si el cable de alimentación y el cable flotante están desgastados o dañados. Contacte con el distribuidor local inmediatamente para sustituirlo. Recoja siempre el cable para evitar que se dañen por corta césped, y otros equipamientos.
- **ADVERTENCIA!** Si el cable de alimentación está dañado, debe ser sustituido por el fabricante o su agente de servicio técnico o una persona cualificada para evitar cualquier peligro potencial.
- **ADVERTENCIA!** Para evitar sobrecalentamiento y posibles daños a los componentes, NUNCA debe tapan la fuente de alimentación o la unidad de control.
- **ADVERTENCIA!** NUNCA desmonte la fuente de alimentación o unidad de control. Solamente un electricista calificado debe abrir la fuente de alimentación y unidad de control, efectuar el montaje del motor, de lo contrario la garantía quedará invalidada.
- **ADVERTENCIA!** Es necesario cambiar piezas o conjuntos tan pronto como sea posible si están dañados. Solamente utilice piezas certificadas por el fabricante o distribuidor.
- **ADVERTENCIA!** No intente reparar el limpiafondos, la fuente de alimentación o unidad de control, ni cables de alimentación usted mismo.
- **ADVERTENCIA!** No extraiga los componentes eléctricos, los tornillos del motor ni de la fuente de alimentación. No hay piezas que puedan ser reemplazadas por el usuario (excepto la bandeja de filtro y filtro de la placa malla) en el interior. Consultar al personal de servicio autorizado.

- **ADVERTENCIA!** Mantenga el limpiafondos fuera del alcance de los niños.
- **ADVERTENCIA!** El Limpiafondos y sus componentes deben mantenerse lejos de los niños para evitar ser utilizados para jugar en la piscina.
- **ADVERTENCIA!** Inspeccione y mantenga el compartimiento de desechos limpio y el filtro, límpielo con regularidad.
- **ADVERTENCIA!** Con el fin de evitar graves daños al limpiafondos, no lo encienda hasta que esté completamente sumergido en el agua.
- **ADVERTENCIA!** Si hay piedras, raíces o la corrosión del metal en contacto con la parte inferior del revestimiento, limpiar a cabo antes de operar el limpiador. Si es necesario, haga que un profesional calificado que haga la limpieza.
- **ADVERTENCIA!** Si el forro es frágil o dañado, tener un profesional calificado realice las reparaciones necesarias o el reemplazo del revestimiento antes de hacer funcionar el limpiador.
- **ADVERTENCIA!** Quite los artículos de la cubierta de la piscina / marco superior antes de operar el limpiador.
- **ADVERTENCIA!** Retire la escalera de la piscina de la piscina antes de hacer funcionar el limpiador.
- **PRECAUCIÓN:** NUNCA levante el limpiafondos del agua tirando el cable directamente. Para retirar el limpiafondos del agua, suavemente arrastre el cable lentamente hasta que la limpiafondos se acerque a la superficie del agua, después levante el aparato fuera del agua utilizando el asa.
- **PRECAUCIÓN:** Retirar objetos peligrosos tales como juguetes infantiles, tumbonas flotantes y dispensadores de productos químicos, etc. de la piscina antes de poner el limpiafondos en el agua e iniciar la operación.
- **PRECAUCIÓN:** El limpiafondos debe ser instalado y operado según las especificaciones de este manual.
- Con el fin de lograr un óptimo rendimiento, antes de encenderlo, asegúrese que el aire evacue del limpiafondos bajo el agua (sin burbujas saliendo del limpiafondos) y se hunde totalmente al fondo de la piscina..
- No intente ajustar los flotadores a lo largo de los cables eléctricos. Dejarlos en sus posiciones predeterminadas..
- La unidad del filtro debe limpiarse después de su uso cada vez; de lo contrario esto podría afectar el funcionamiento de la limpieza. Excesiva suciedad dentro del limpiador cambiará el peso del limpiafondos y provocarán que se desvíe la trayectoria, movimiento del limpiador y velocidad.
- Cuando no esté en uso, el limpiafondos debe ser retirado del agua y almacenado en un lugar fresco y ventilado, lejos de la luz solar directa.
- Con el fin de evitar que la fuente de alimentación y unidad de control sea arrastrado por accidente a la piscina durante su manejo, es recomendable que el usuario utilice una cuerda para sujetarlo.
- No levante la película protectora del panel de control
- Apague el sistema de filtración de la piscina mientras el limpiafondos está en funcionamiento.

Guarde este manual para futura referencia.

SABER MÁS SOBRE SU LIMPIAFONDOS

• Introducción

El robot limpiafondos es ideal para piscinas sobre suelo con fondos planos. Además de ser eficaz, también es capaz de capturar partículas tan pequeño como 180 micras de tamaño.

El limpiafondos funciona con corriente continua de 24V.

• Especificaciones

- 1 Tensión nominal de entrada:
K900CBX- 230VAC~50Hz
K900BX/US - 110VAC~60Hz
- 2 Voltaje de salida: DC 24V
- 3 Potencia de entrada nominal: 150W
- 4 Modelo de trabajo: Auto: 1hr/1.5hrs/2hrs
- 5 Longitud del cable: 9m (29.5ft).
- 6 Capacidad del filtro: 18m³/h
- 7 Capacidad de filtración: 180µm
- 8 Temperatura del agua de la piscina para el correcto funcionamiento del limpiafondos: 10°C - 35°C (50°F - 95°F)
- 9 Velocidad: 20m/min
- 10 Grado IP: Limpiafondos (IPX8); Fuente de alimentación y unidad de control (IPX5)
- 11 Temperatura ambiente de la unidad de potencia: 10°C - 40°C (50°F – 104°F)
- 12 Máxima profundidad de la piscina :2.0m
- 13 Capacidad para subir la pared : NO

- Componentes:



1.

1. Carcasa con cable.



2.

2. Bandeja del filtro.



3.

3. Filtro de malla reemplazable

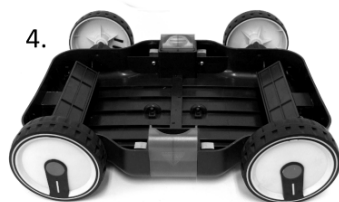

4.

4. Parte inferior del limpiador

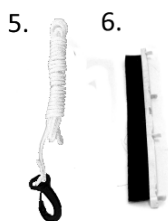

5.

6.

5. Cuerda y gancho.

6. Cepillo.



7.

7. Fuente de alimentación y unidad de control.

Observación: Las fotos de producto/piezas de este manual son sólo para demostración. Producto / piezas en las fotografías pueden variar según el modelo adquirido.

COMO SE MUEVE EL LIMPIAFONDOS

El filtro ajustable tiene dos boquillas de propulsión en ambos extremos. El agua es aspirada primero desde la parte inferior (boquilla de succión en ambos extremos) del limpiador, pasa a través de la placa de filtro de malla y se descarga por la boquilla. El chorro de agua de la boquilla impulsa el limpiador. Los boquillas de los propulsores se abren alternativamente para que el limpiador se desplace hacia atrás y hacia delante en el suelo de la piscina. Mientras se mueve, el limpiafondos succiona y almacena el residuo en el interior (debajo de la malla).

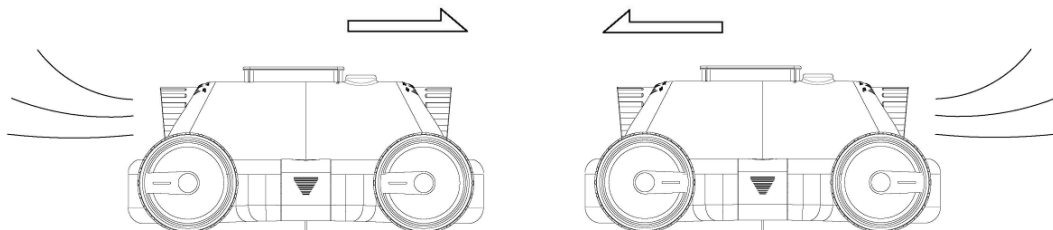

Ajustar las boquillas de propulsión para diferentes grados (0° .. 20° .. 40°) eso hará que el limpiafondos se mueva siguiendo diferentes patrones. El limpiafondos se mueve aproximadamente en línea recta cuando la boquilla se coloca en 0° . El ajuste de la boquilla de propulsión a otros grados hará que el limpiador gire el limpiador más a la izquierda / derecha en sentido contrario al que se gire la boquilla de propulsión. Cuanto mayor sea el grado de la posición de la boquilla de impulsión, más recorrido realizará el Limpiafondos. La boquilla del propulsor se mide en radianes.

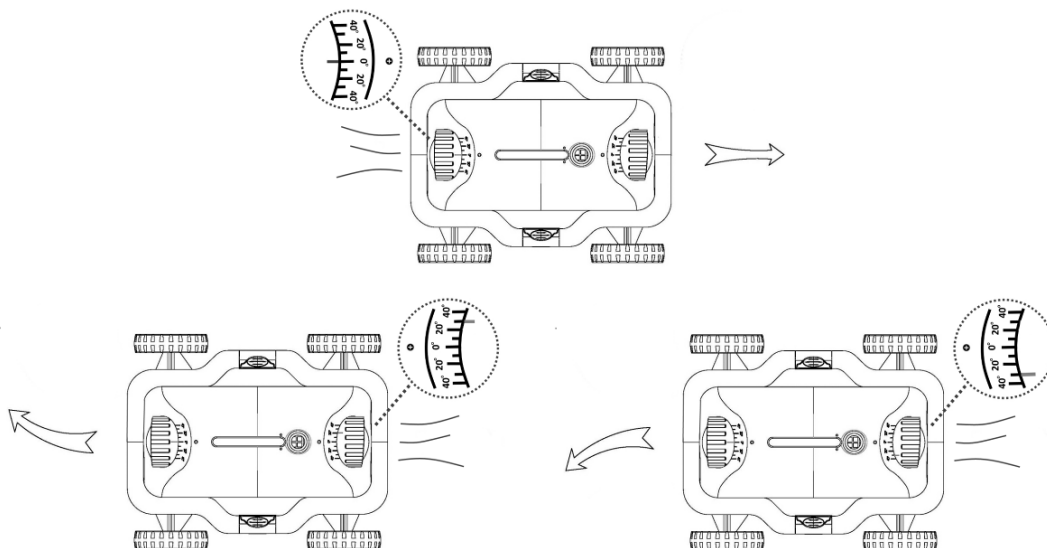

NOTA: El limpiador NO retrocede automáticamente al entrar en contacto con la pared de la piscina. La duración del movimiento hacia adelante y atrás, puede variar según los ajustes seleccionados en el modo "CICLO".

INSTALACIÓN

- Colocación de la fuente de alimentación y la unidad de control.

Asegúrese que la fuente de alimentación y unidad de control estén colocadas en un lugar donde la longitud del cable permite llegar a cada rincón de la piscina

ADVERTENCIA! La fuente de alimentación y la unidad de control deben ser colocadas en un área seca, y protegida al menos a 3,5 metros del borde de la piscina. La fuente de alimentación y la unidad de control no se deben dejar expuestos a lluvia o colocadas en los charcos del agua. NUNCA sumerja esta unidad en el agua.

Con el fin de evitar que la fuente de alimentación y unidad de control caiga de forma accidental en la piscina durante la operación, se recomienda al usuario encarecidamente el uso de cuerda y gancho proporcionada para asegurar la unidad en un lugar fijo.

- Conectar el cable del limpiador a la fuente de alimentación y la unidad de control

¡ADVERTENCIA!

- No conecte la fuente de alimentación / unidad de control de la alimentación antes de conectar el cable.
- NUNCA toque el enchufe y la toma con las manos, pies o cuerpo húmedos o de pie en contacto con en el agua.

Enchufe el cable a la toma de la fuente de alimentación / unidad de control alineando la muesca en el enchufe en la parte superior de la toma. Introduzca el enchufe en la toma de corriente y gire la tuerca a derechas.

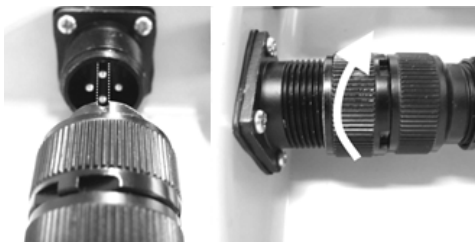

- Instalar el cepillo en la aspiradora

- Alinee los ganchos de la barra con los agujeros en la parte inferior del filtro como se muestra en la figura, y pulse cada gancho en los orificios hasta que estén asegurados.

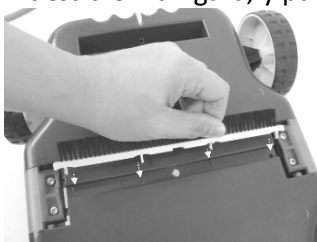

- Para soltar la barra de cepillo, empuje el gancho para liberar desde el agujero.

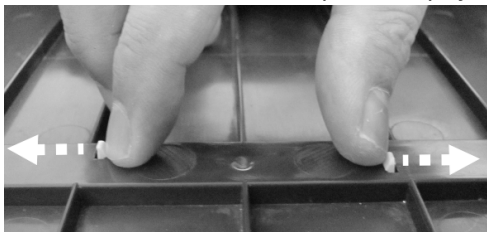

• Boquilla propulsora

Comentario: Los grados de giro mencionados abajo son solamente para el ajuste, los números no reflejan el ángulo de giro. Indican una dirección y camino.

A continuación las instrucciones de ajuste se recomiendan como un arranque inicial para diferentes piscinas y situaciones; usted puede seleccionar el ajuste de la boquilla adecuada en función de la situación de la piscina y los principios de trabajo antes mencionados.

Ajuste 1 (recomendado para rectangular / cuadrado / piscina ovalada)

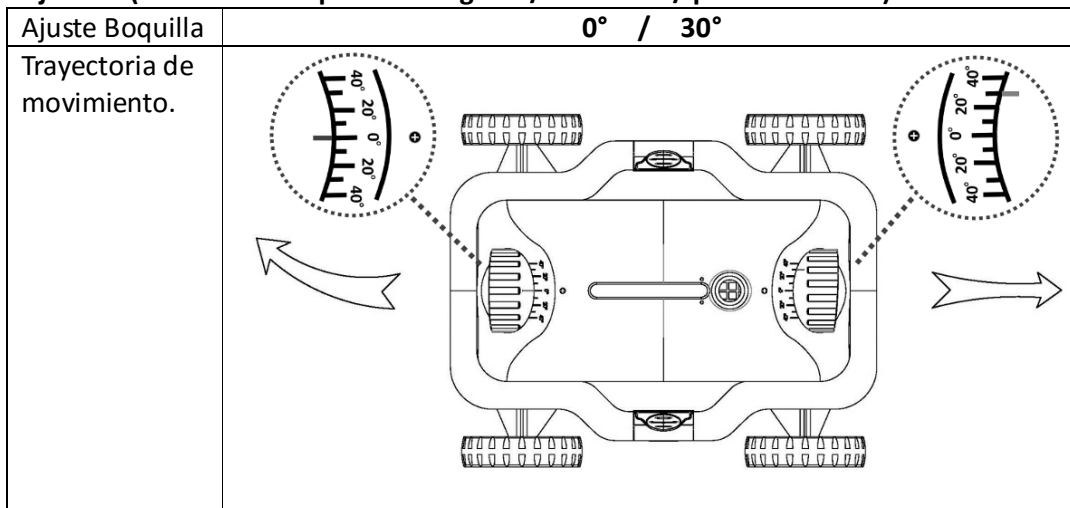

Ajuste 2 (recomendado para piscina redonda, no para cuadrada / piscina rectangular / ovalada)

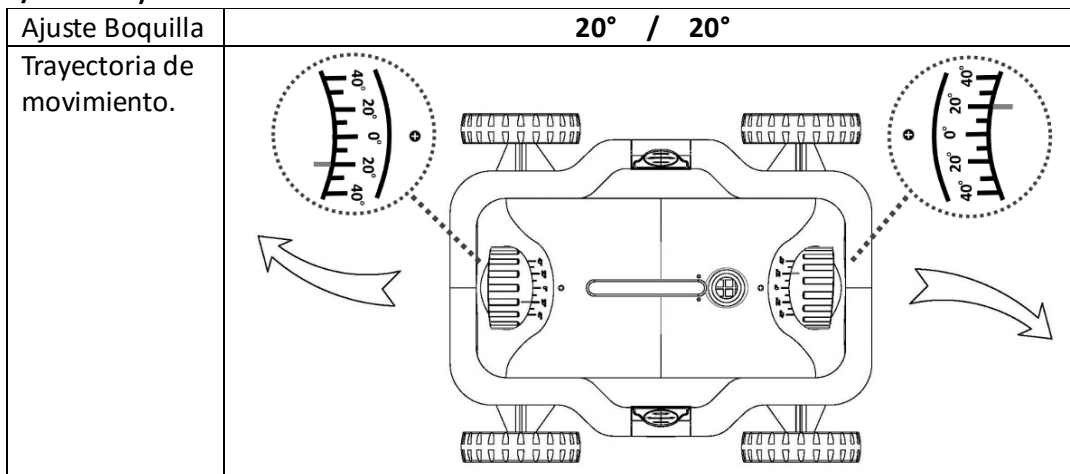

Configuración 3 (recomendado cuando toque el cable pasa en Configuración 1)

Ajuste de boquilla	0° / 20°
Trayectoria de movimiento.	

Configuración 4 (recomendado cuando limpiador no llega a todas las áreas de la piscina)

Ajuste de boquilla	0° / 40°
Trayectoria de movimiento.	

Debido a que la boquilla de propulsión se puede girar 360°, después de la aplicación de configuración antes mencionada, asegúrese de que la solapa más pequeño de abertura 3 de la boquilla de impulsión se coloca en la parte inferior. He aquí un ejemplo del conjunto de boquilla a 0° grado que se marca.



En el caso, que es difícil de limpiar los restos de ciertos lugares o esquinas, gire la boquilla propulsora de 180° de la configuración del grado de original (por lo tanto, la aleta más pequeña se coloca en la parte superior) para desviar el agua de chorro hacia el fondo de la piscina con el fin de mover los escombros o partículas finas a una zona donde el limpiador no puede acceder.

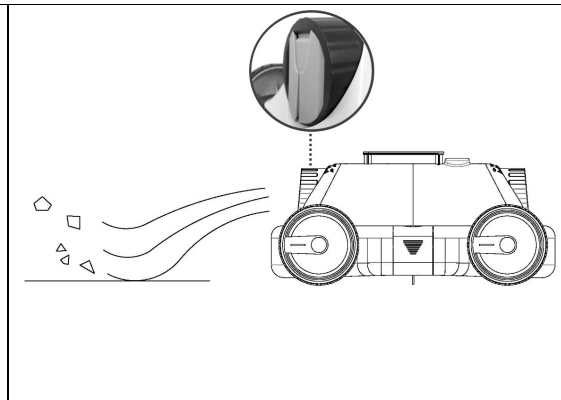

FUNCIONAMIENTO

ADVERTENCIA

- Para evitar que el cable del limpiafondos sufra tirones y se retuerza, se recomienda apagar el sistema de filtración de su piscina mientras su limpiafondos esté en funcionamiento.
- NUNCA utilice el limpiafondos cuando hay personas en la piscina.
- Compruebe el cable de alimentación y el cable limpiafondos para evitar daños y lesiones antes de iniciar la operación. NUNCA manejar el limpiafondos, la fuente de alimentación / unidad de control si el cable de alimentación y el cable flotante están desgastados o dañados. Tenga cuidado con el cable para evitar que se dañe por mudanza de césped, cortadores y otros equipamientos.
- Para evitar sobrecalentamiento y posibles daños a los componentes, los usuarios
- NUNCA debe tapar la fuente de alimentación/unidad de control.
- NUNCA permitir que los niños manejen el limpiafondos.
- No utilice el limpiafondos si la temperatura de la piscina no se encuentra en este rango de temperatura: 10°C – 40°C
- Si hay piedras, raíces o la corrosión del metal en contacto con la parte inferior del revestimiento o lona, limpiar antes de operar el limpiador. Si es necesario, tener profesional cualificado que haga la limpieza.
- Si la lona es frágil o está dañada, tener un profesional cualificado que realice las reparaciones necesarias o el reemplazo del revestimiento antes de hacer funcionar el limpiador.
- Retirar cobertor de la piscina / marco superior antes de operar el limpiador.
- Retirar la escalera de la piscina de la piscina antes de hacer funcionar el limpiador.

PRECAUCIÓN:

- Con el fin de evitar graves daños al limpiafondos, no lo encienda hasta que esté completamente sumergido en el agua.
- Retirar objetos peligrosos tales como juguetes infantiles, tumbonas y dispensadores flotantes de productos químicos, etc... de la piscina antes de poner el limpiafondos en el agua e iniciar la operación.
- El limpiafondos debe ser instalado y operado según las especificaciones de este manual
- No reinicie el limpiafondos inmediatamente después de que se detenga. Espere al menos 30 segundos antes de reiniciarlo.
- No maneje el limpiafondos fuera del agua para no dañarlo.
- Debe limpiar los escombros de la aspiradora y la placa de filtro de malla antes de cada operación. Consulte la sección "Cuidado y Mantenimiento" para ver cómo limpiar los escombros. Suciedad excesiva en el interior del limpiador va a cambiar el peso y la velocidad del limpiador; hacer que se desvíe de la ruta seleccionada.

• Sumergir el limpiador en la piscina.

- Utilice el asa del limpiafondos para levantar el dispositivo, sujete el cable con las manos y coloque suavemente el limpiafondos en el agua. Asegúrese que la parte delantera del limpiafondos (otro lado del cable) esta direccionado al agua al colocarlo. Continúe sosteniendo el cable hasta que el limpiafondos esté en el agua (sin escapar burbujas) y empiece a hundirse al fondo de la piscina. Soltar el resto del cable. El

limpiador está listo para funcionar.

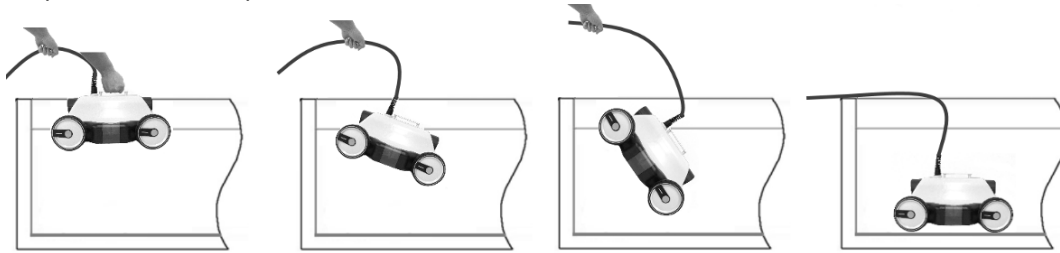

Para piscinas con fondo plano, coloque el limpiafondos desde la mitad del lado más largo de la piscina.

Nota:

1. Con el fin de evitar causar arañazos / daños a la pared de la piscina (en particular, de vinilo y piscinas de pared blandas), asegúrese de evitar que el limpiador pueda hacer cualquier tipo de contacto con la pared de la piscina durante la colocación del filtro de la piscina.
2. Asegúrese de que la placa de filtro de malla está en su lugar antes de colocar el limpiador en el agua.
3. Asegúrese de que la bandeja fiter está asegurado por los tacos laterales. Los laterales deben estar alineados por completo, como se muestra a continuación, pulsando el botón hacia adentro.

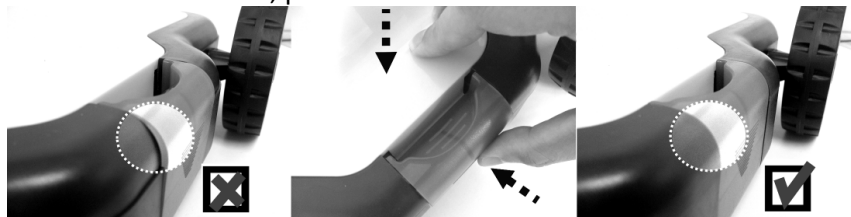

PRECAUCIÓN:

- Asegúrese que todo el aire del interior ha sido evacuado completamente (cuando ya no vea burbujas de aire saliendo del limpiafondos) y el limpiafondos se hunda hasta el fondo de la piscina.
- Extienda el cable flotante sobre la superficie del agua de piscina lo más uniformemente posible, y asegúrese que el cable no este doblado o enrollado.
- No coloque el enchufe del cable en el agua.
- No mueva los flotadores a lo largo del cable.

• Selección del modo de trabajo

Panel de Control

PRECAUCIÓN! No retire la película protectora del panel de control.

Item	Característica	Modo Seleccionado	Función
1	ON/OFF		Encendido On/Off
2	CICLO	S	Alrededor 1 hora de funcionamiento
		M	Alrededor de 1.5 de funcionamiento
		L	About 2 hours operation.
3	Indicador barra de luz.		Correspondiente barra de luz comienza a parpadear después de seleccionar el modo.

* Toque (**durante 1 segundo**) el botón para activar la función.

Toque "ON / OFF" para encender; indicador luminoso de modo usado durante la última operación comienza a parpadear. Pulse el botón "CICLO" para seleccionar el modo deseado. Una vez finalizada la operación, los 3 indicadores luminosos parpadean simultáneamente.

Forma piscina, la profundidad del agua y su planitud inferior son posibles factores que afectan el limpiador se mueve en la piscina. Si el tamaño de la piscina ya es el tamaño máximo que se recomienda el limpiador para, seleccione el modo "L", de lo contrario, seleccione "M " como a puesta en marcha inicial. Observar el movimiento del limpiador y cambiar a otra selección si es necesario. Además, asegúrese de que el ajuste de la boquilla se ha seleccionado correctamente.

Nota: Cuando vuelva a utilizar el producto se activará con el último modo seleccionado.

PRECAUCIÓN: No reinicie el limpiador inmediatamente después de parar. Espere al menos 30 segundos antes de volver a encenderlo

- **Conexión**

ADVERTENCIA!

-El cable de alimentación debe estar conectado a un tomacorriente protegida por un dispositivo de corriente residual (RCD). No utilice un cable de extensión para conectar el limpiafondos a red eléctrica; debe haber una salida eléctrica correctamente ubicada. La fuente de alimentación y la unidad de control deben ser colocadas cerca de la salida eléctrica.

-La fuente de alimentación y la unidad de control deben ser colocadas en una área seca, a cubierto y al menos 3,5 metros del borde de la piscina. La fuente de alimentación y la unidad de control no debe ser dejados expuestos a lluvia o colocados en los charcos del agua. NUNCA sumerja esta unidad en el agua.

-Compruebe el cable de alimentación para evitar daños o lesiones antes de iniciar la operación. NUNCA manejar el limpiafondos, la fuente de alimentación y la unidad de control si el cable de alimentación o el cable flotante están desgastados o dañados.

Antes de conectar la fuente de alimentación al limpiafondos, asegúrese que el voltaje y frecuencia (hertz) del enchufe, coincida con la fuente de alimentación / unidad de control. Debe ser voltaje 230VAC, frecuencia: 50Hz or 110VAC, frecuencia: 60Hz

Ahora, conecte el enchufe a la toma de corriente eléctrica. Pulse el botón On / Off y seleccionar el modo de ciclo para iniciar la limpieza.

CUIDADO Y MANUTENCIÓN

- Limpieza del compartimiento y filtro de malla placa limpia.

ADVERTENCIA! Pare el funcionamiento del limpiafondos y desconecte la alimentación antes de retirar el limpiafondos de la piscina.

PRECAUCIÓN!

- El limpiafondos puede ser muy pesado cuando se llena con agua.

1. Tire del cable suavemente y con cuidado para levantar el limpiador a la superficie del agua, levante por el asa y mantener un extremo del limpiador con la otra mano, incline la aspiradora por encima del agua durante unos 10 a 15 segundos para drenar el agua desde el interior antes de sacarlo de la piscina.

Nota:

- Con el fin de evitar arañazos / daños a la pared de la piscina (en particular de vinilo y piscinas de paredes blandas), evitar que el limpiador esté en contacto con la pared de la piscina mientras se mueve el limpiador fuera del agua.
2. Coloque el limpiador en una superficie estable y plana y tire del pomo lateral exterior para liberar la tapa.



¡CUIDADO! Nunca retire la cubierta directamente a la fuerza sin soltar los mandos, ya que podría dañar la unidad y los mandos.

3. Levante y extraiga la bandeja de filtro (junto con la placa de filtro de malla).
4. Retire la suciedad a fondo desde el interior del filtro.
5. Use agua para limpiar la placa de filtro de malla. Nota: Si el filtro de la placa de filtro de red está dañado, sustituya la unidad antes de la siguiente operación.
Para extraer la placa de filtro de malla de la bandeja, empuje el gancho para liberar su posición en la muesca a lo largo de la trama.



Vuelva a colocar la nueva placa de filtro de malla pulsando los pequeños ganchos a las muescas.



6. Coloque la bandeja de filtro (instalado con placa de filtro de malla) de vuelta a la aspiradora.
7. Coloque la tapa correctamente alineando y colocando su pestaña inferior en la bandeja de filtro. Empuje los tacos laterales hacia fuera para permitir la cubierta entra en la posición.

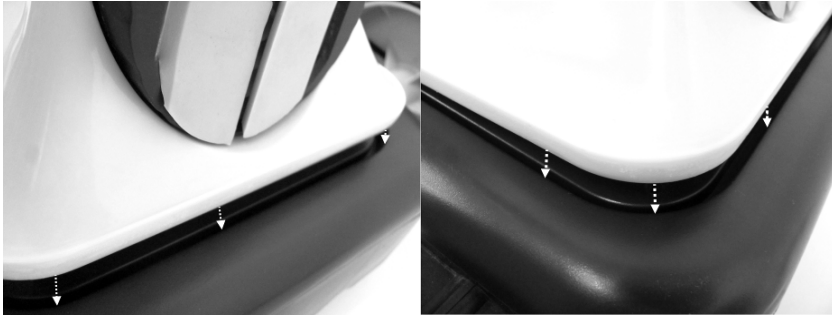

¡CUIDADO! Nunca empuje con fuerza para fijar la cubierta directamente, ya que podría dañar la unidad y los tacos laterales.

Consejos: Si encuentra algunas reacciones como las indicadas a continuación con su limpiafondos, entonces tal vez es hora de limpiar las bolsas del filtro, así como el interior del limpiafondos:

- Limpiador se ralentiza considerablemente
- Limpiador falla al eliminar la suciedad
- Limpia en diferentes sentidos constantemente

• Almacenamiento del Limpiafondos

-Invierta los pasos de montaje para desmontar el cable de la fuente de alimentación y de la unidad de control. Utilice un paño limpio para limpiar la fuente de alimentación/ unidad de control y el cable. El cable debe estar tenso para el almacenamiento.

-Retire el agua del limpiafondos.

- Use agua limpia para enjuagar 1) del interior y exterior de la aspiradora 2) la bandeja de filtro, malla placa de filtro y la cubierta (interior y exterior).

- Coloque el limpiafondos en una superficie limpia y nivelada que esté libre de cualquier objeto punzante que pueda dañar el limpiafondos.

- Almacene en un área seca y protegida donde la temperatura este entre 5 ° C a 35 ° C.

- No deje el limpiafondos y sus componentes secando directamente al sol en la piscina.

- La fuente de alimentación y unidad de control no deben estar expuestas a la lluvia o colocadas en los charcos de agua.

NUNCA almacene el limpiafondos y sus componentes cerca de cualquier producto químico para piscinas porque los gases de los productos químicos y / o los derrames podrían causar un grave ataque corrosivo para el limpiafondos y sus componentes.

ADVERTENCIA! El Limpiafondos y sus componentes deben mantenerse lejos de los niños para evitar de utilizarlo como juego.

SOLUCIÓN DE PROBLEMAS

Sintomas	Posibles razones	Acciones correctivas
Cables torcidos o enrollados arriba	El tiempo de ejecución es muy largo	Detenga el limpiafondos y desenrolle el cable manualmente.
	Boquilla de gran medida	Ajuste la boquilla con el grado más pequeño. Consulte la sección "Cómo trabajos más limpios" y "ajuste de inyectores"
	El cable no fue totalmente liberado	Desconecte la línea de alimentación y suelte el cable
	Obstrucción en la piscina	Quite la obstrucción en la piscina
	Exceso de cables en la piscina	Retire el cable sobrante de la piscina y asegúrese de la longitud necesaria de cable
	Se queda atascado en la tapa del skimmer principal	Apague el sistema de filtración de la piscina
El limpiafondos no llega a todas las áreas de la piscina	Boquilla se encuentra en grado inadecuado	Consulte la sección "Cómo funciona el limpiafondos" y "Propulsor de la boquilla".
	Piscina forma personalizada.	Ajuste la boquilla a alto grado para mayor cobertura de mantenimiento. Consulte la sección "Cómo funciona el limpiafondos" y "Propulsor de la boquilla"
	Fuente de alimentación y de control de la unidad no se coloca correctamente	Ubicar la unidad, en un lugar donde el limpiador puede tener una longitud de cable suficiente para moverse en toda la piscina.
	Sistema de filtración de la piscina encendido	Apague el sistema de filtración de la piscina para detener el agua que esté circulando porque puede afectar la cubierta del limpiafondos.
	El cable no es suficiente largo	Liberar más cable en la piscina
El limpiafondos no funciona	El cable de alimentación no está bien conectado	Reconecte el cable de alimentación según las instrucciones
	Daños durante el transporte	Póngase en contacto con el distribuidor local
	Voltaje del limpiafondos no valido en area local	Póngase en contacto con el distribuidor local
El limpiafondos no se hunde hasta el fondo de la piscina	Aire dentro del limpiafondos	Desconecte la energía eléctrica; sumerja el limpiafondos en la piscina otra vez según las instrucciones indicadas en este manual. Póngase en contacto con el distribuidor local si ocurre con frecuencia.
El limpiafondos no recoge los residuos	Filtro de malla interior o placa del filtro está obstruido con demasiada suciedad.	Limpie el filtro interior y la placa de filtro de malla.
	La boquilla de aspiración rectangular en la parte inferior de la bandeja del filtro está obstruida	Limpie la boquilla de aspiracion
Los residuos se escapan del limpiafondos	Puerta de la boquilla de succión está obstruida o abierta	Limpie la boquilla de succión
	Puerta boquilla de succión abierta o sin ajustar	Siga los pasos siguientes para sujetar la puerta de la apertura: 1) Coloque el resorte en el poste lateral de la puerta como se muestra en el diagrama siguiente. Preste atención a la dirección final de la primavera.

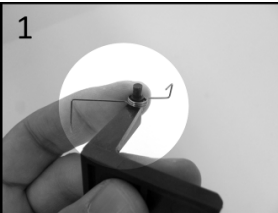
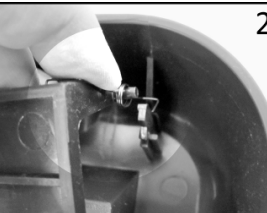
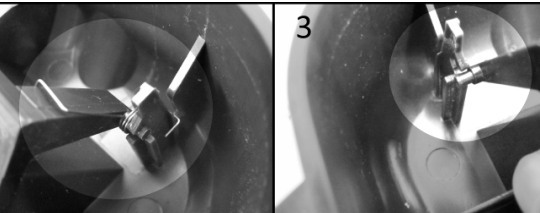
		<p>2) Coloque el gancho corto de la pieza en plástica en "L" y el poste de la puerta en la muesca del muelle, como se muestra.</p> <p>3) Conecte la parte de la puerta tal y como se muestra en la imagen, más abajo.</p>
<p>1</p> 	<p>2</p> 	<p>3</p> 

Programas ambientales, Directiva Europea RAEE	
	<p>Por favor, respetar las normas de la Unión Europea y ayudar a proteger el medio ambiente</p> <p>Reciclar el equipo eléctrico que no funciona a un centro designado por el municipio que recicla correctamente los equipos eléctricos y electrónicos.</p> <p>No los tire en cubos de basura si no están especificados.</p> <p>Para los artículos que contienen las baterías extraíbles, retire las pilas antes de desechar el producto.</p>



© 2015 Kokido Development Ltd. Todos los derechos reservados. Ninguna parte de este documento puede reproducirse ni transmitirse de ninguna forma o por cualquier medio, electrónico, mecánico, fotocopiado, grabación o lo contrario, sin la previa autorización por escrito de Kokido Development Ltd. (v2)



Ⓒ We reserve the right to change all or part of the features of the articles or contents of this document, without prior notice.

Ⓕ Nous nous réservons le droit de modifier totalement ou en partie les caractéristiques de l'article ou le contenu de ce document sans information préalable.

Ⓔ Nos reservamos el derecho de cambiar todo o parte de los contenidos de este manual sin información previa.